

[simplyjarod.com](http://simplyjarod.com)

# TRDT

Apuntes de  
Crisser

Apuntes y exámenes ETSIT UPM



Si alguna vez estos  
apuntes te sirvieron  
de ayuda, piensa que  
tus apuntes pueden  
ayudar a muchas  
otras personas.

Comparte tus apuntes  
en [simplyjarod.com](https://www.simplyjarod.com)

**TRDT**

**Crisser**

TEMARIO

- 1 ENTROPIA E INFORMACION -> Procesos de Markov ✓
- 2 AEP ✓
- 3 CODIFICACION DE FUENTE ✓
- 4 CAPACIDAD DE CANAL ✓
- 5 CODIGOS LINEALES
- 6 CODIGOS CICLICOS
- 7 ARQ Y FEC (Ventana deslizante)

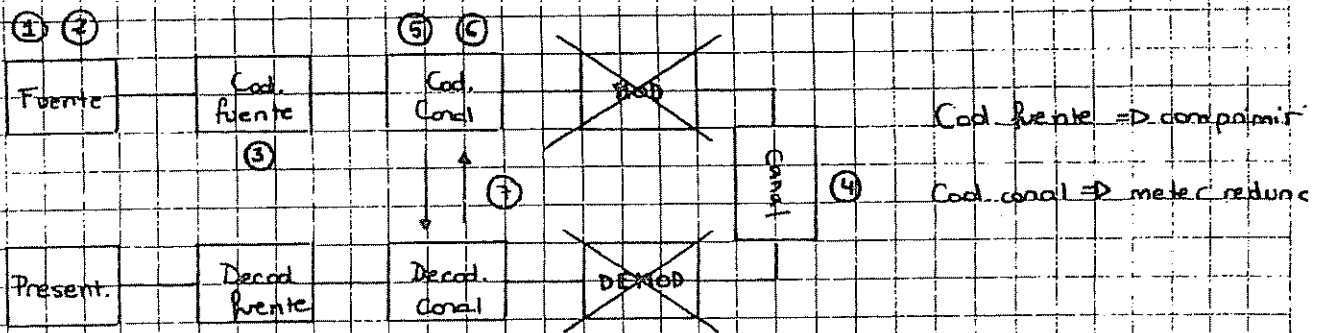

# TEMA 1. ENTROPÍA E INFORMACIÓN

## 1. ENTROPÍA:

- Medida de la desinformación; incertidumbre de una variable aleatoria.
- Se mide en bits/símbolo aunque casi siempre diremos sólo bits.
- Dada una variable aleatoria  $X = \{x_1, x_2, \dots, x_n\}$

con  $\{p_1, p_2, \dots, p_n\}$

se define la entropía como  $H(X) = \sum_{i=1}^n p_i \log_2 \frac{1}{p_i} = - \sum_{i=1}^n p_i \log_2 p_i$  (bits/s)

- La base del logaritmo utilizada en la expresión indica las unidades de la entropía:

- $\log_2 x \rightarrow$  bits
- $\log_3 x \rightarrow$  trits
- $\log_n x \rightarrow$  nads
- $\log_{10} x \rightarrow$  dits

Para cambiar de una base a otra:  
$$\log_a x = \frac{\log_b x}{\log_b a}$$

### Ejemplos:

1. Tenemos una variable aleatoria  $X = \{\text{resultado de lanzar una moneda al aire}\}$

$X = \{\text{Cara, Cruz}\}$

Si la moneda no está trucada:  $p(x) = \left\{ \frac{1}{2}, \frac{1}{2} \right\}$

$$H(x) = \frac{1}{2} \log_2 2 + \frac{1}{2} \log_2 2 = 1 \text{ bits/símbolo}$$

2. Tenemos una variable aleatoria  $Y = \{\text{se cae el techo del aula}\}$

$Y = \{\text{si, no}\}$

Nos gustaría que la probabilidad fuera:  $p(y) = \{0, 1\}$

$$H(y) = 0 \log_2 \frac{1}{0} + 1 \log_2 1 = 0 \text{ bits/símbolo}$$

NOTA: La máxima entropía se obtiene con una distribución equiprobable

NOTA: Para una variable binaria:

$X = \{a, b\}$

con  $\{p, 1-p\}$

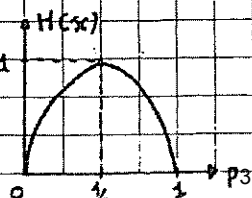

equiprobable ≠ uniforme  
discreta }     continua }

IA: Caso general:

- Cálculo de la máxima entropía ⇒ distr. de prob. es equiprobable.
- La variable aleatoria tiene N sucesos con  $p_i = \frac{1}{N}$
- $H(X) = \frac{1}{N} \log_2 N + \frac{1}{N} \log_2 N + \dots + \frac{1}{N} \log_2 N = \frac{1}{N} \cdot N \cdot \log_2 N = \log_2 N$
- La entropía no tiene por qué estar entre cero y uno
- Ejemplo: tenemos un dado sin trucas:

$X = \{\text{resultado de lanzar un dado}\} = \{1, 2, 3, 4, 5, 6\}$   
 con  $p(x) = \{\frac{1}{6}, \frac{1}{6}, \frac{1}{6}, \frac{1}{6}, \frac{1}{6}, \frac{1}{6}\}$   
 $H(X) = \log_2 6 = 2.58 \text{ bits/símbolo.}$

1. Entropía conjunta: (2 o más variables)

$$H(X, Y) = \sum_x \sum_y p(x, y) \cdot \log_2 \frac{1}{p(x, y)}$$

2. Entropía condicionada:

$$H(Y/X) = \sum_x \sum_y p(x, y) \cdot \log_2 \frac{1}{p(y/x)}$$

De definición exacta

$$H(Y/X) = \sum_x H(Y/X = x) \cdot P_i (X = x)$$

Para problemas

3. Diagramas de Venn:

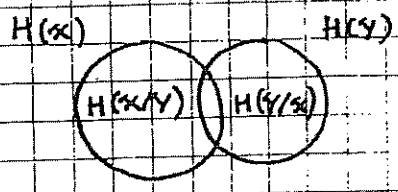

4. Regla de la cadena:

$$H(X, Y) = H(X) + H(Y/X) = H(Y) + H(X/Y)$$

Caso particular: X e Y independientes ⇒  $H(X, Y) = H(X) + H(Y)$

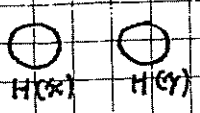

$$H(Y/X) = H(Y)$$

$$H(X/Y) = H(X)$$

5. Información mutua: incertidumbre que tienen en común las dos variables aleatorias

$$I(X; Y) = \sum_x \sum_y p(x, y) \cdot \log_2 \frac{P(x, y)}{p(x) \cdot p(y)} = D(p(x, y) \parallel p(x) \cdot p(y))$$

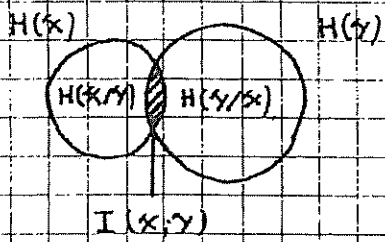

$$I(X; Y) = H(X) - H(X|Y) = H(Y) - H(Y|X)$$

$$H(X, Y) = H(X) + H(Y) - I(X; Y)$$

Entropía relativa

NOTA: Distancia entre distribuciones:

$$D(p \parallel q) = \sum_x p(x) \cdot \log_2 \frac{p(x)}{q(x)} \quad \text{Siempre positiva}$$

• No es una distancia métrica porque no cumple la propiedad de simetría:

$$D(p \parallel q) \neq D(q \parallel p)$$

• Es la distancia entre dos distribuciones para la misma variable aleatoria

NOTA: la información mutua siempre es entre dos variables aleatorias. Se pone punto y coma para distinguir una de la otra.

La información mutua siempre se mide entre dos variables aleatorias:

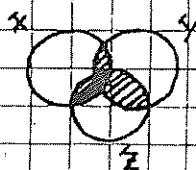

No se puede calcular  $I(X, Y, Z)$

Se puede calcular:  $\left\{ \begin{array}{l} \circ I(X; Y, Z) \\ \circ I(X, Y; Z) \end{array} \right.$

6. Generalización a n variables:

• Sean  $X_1, X_2, X_3, \dots, X_n$ , n variables aleatorias:

$$\begin{aligned} \bullet H(X_1, X_2, \dots, X_n) &= H(X_1) + H(X_2|X_1) + H(X_3|X_2, X_1) + \dots + H(X_n|X_{n-1}, \dots, X_1) = \\ &= \sum_{i=1}^n H(X_i|X_{i-1}, \dots, X_1) \end{aligned}$$

$$\begin{aligned} \bullet I(X_1, X_2, \dots, X_n; Y) &= I(X_1; Y) + I(X_2; Y|X_1) + \dots + I(X_n; Y|X_{n-1}, \dots, X_1) = \\ &= \sum_{i=1}^n I(X_i; Y|X_{i-1}, \dots, X_1) \end{aligned}$$

Este condicionado afecta tanto a  $X_i$  como a  $Y$

# TEOREMA DE PROCESADO DE LA INFORMACIÓN:

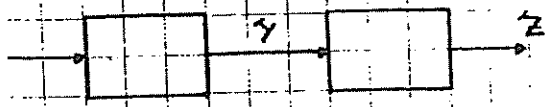

$$I(x; y) \geq I(x; z)$$

## PROCESOS Y CADENAS DE MARKOV:

Proceso variable aleatoria cuya distribución de probabilidades varía con el tiempo

Sea  $X_n$  un proceso estocástico

- variable aleatoria  $X = \{X_1, X_2, \dots, X_L\}$
- evaluación temporal  $\rightarrow n$  (instantes de tiempo)

• Miro cómo está el proceso en distintos instantes:

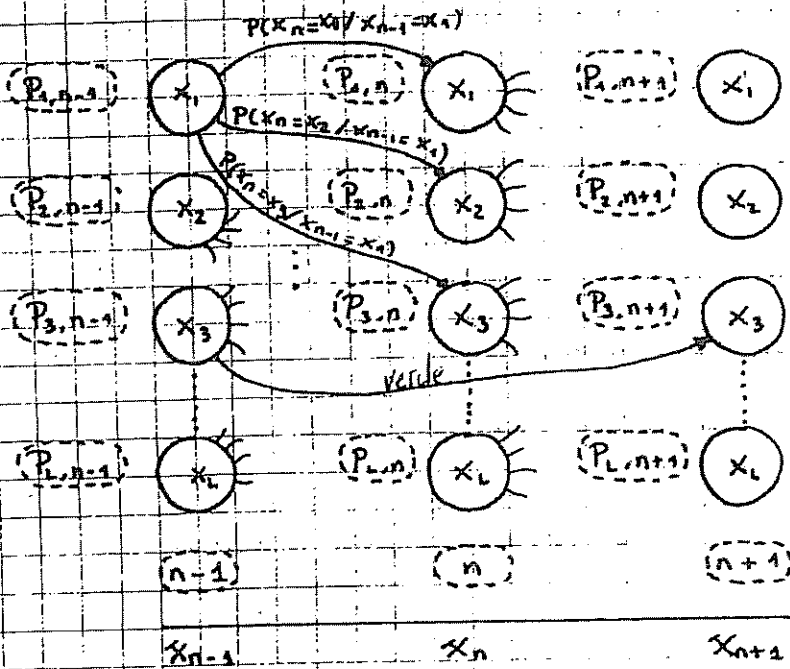

$P_{i,j}^{(n)}$   $\equiv$  Probabilidades a priori  
 $P(x_n = x_i / x_{n-1} = x_j) \equiv$  Probabilidades de transición

• Sin la flecha verde esto es un proceso de Markov. Si no lo fuera, habría flechos como la verde

• En los procesos hay dos tipos de probabilidades:

• Probabilidad a priori  $\rightarrow$  Ej:  $P_{i,n} \equiv$  prob. de  $i$  en el instante  $n$

• Probabilidad de transición  $\rightarrow$  Ej:  $P(x_n = x_1 / x_{n-1} = x_1) \equiv$  prob. de permanecer en  $i$  sabiendo que antes estaba en  $i$

• Ellos utilizan otra nomenclatura:

$\vec{\mu}_n \equiv (\mu_{1,n}, \mu_{2,n}, \dots, \mu_{L,n})$

• Matriz de transición:  $P^{(n)} = \begin{bmatrix} P(x_n = x_1 / x_{n-1} = x_1) & \dots & P_{1L}^{(n)} \\ \vdots & & \vdots \\ P_{L1}^{(n)} & \dots & P_{LL}^{(n)} \end{bmatrix}$



• Propiedades:

• Proceso de Markov de orden 1:

• Un proceso es de Markov (de orden 1)  $\Leftrightarrow p(x_n/x_{n-1}, \dots, x_1) = p(x_n/x_{n-1})$

• Diagrama de Venn de un proceso de Markov de orden 1:

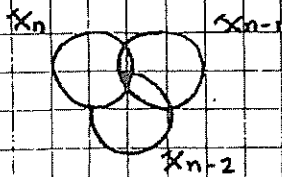

$X_n$  no puede depender de  $X_{n-2}$  al margen de  $X_{n-1}$ .

$X_n$  puede depender de  $X_{n-2}$  a través de  $X_{n-1}$ . ©

Toda la dependencia debe estar incluida en el anterior.

• Proceso homogéneo o invariante:

• Un proceso es homogéneo o invariante  $\Leftrightarrow P\{x_n = j / x_{n-1} = i\} = P\{x_2 = j / x_1 = i\}$

• Da igual en qué instante miremos el proceso, las transiciones son iguales independientemente del instante de tiempo  $\Rightarrow$  la matriz  $P^{(n)} = P \forall n$ .

• Podemos borrar uno de los extremos del dibujo de la página anterior, no necesito tener pintados todos los instantes temporales, con una letra.

• Pasamos del dibujo de la página anterior a un diagrama de estados

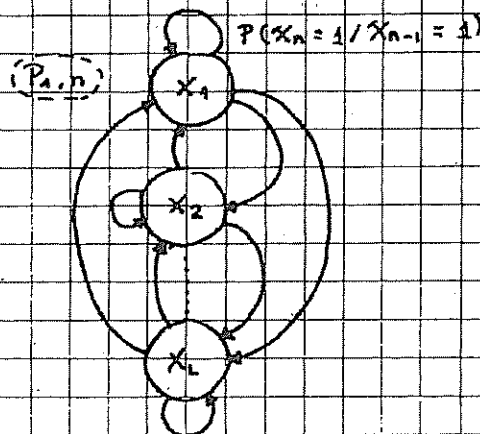

• Proceso irreducible:

• Un proceso es irreducible  $\Leftrightarrow$  podemos pasar de un estado a otro (cualquiera) en un número finito de saltos.

• Ejemplo: proceso reducible:

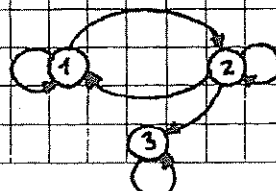

en general siempre aperiódico

• Proceso periódico:

• Un proceso es periódico  $\Leftrightarrow$

$$P \{ X_{n+k} = a / X_n = a \} =$$

$$\begin{cases} 0 \quad \forall k \neq mT; m \text{ entero} \\ \neq 0 \quad \forall k = mT; m \text{ entero múltiplos} \end{cases}$$

Teorema:

• Si un proceso de Markov es:

- aperiódico
- invariante
- irreducible

$\Rightarrow$  la distribución de prob.  $\mu_n$  tiende a una solución estacionaria



$$\exists \mu / \mu = \mu \cdot P$$

en general siendo Markov e invariante

$$\mu_n = \mu_{n-1} \cdot P$$

$$\mu = \mu \cdot P$$

Tasa de entropía

• Definición formal: es la velocidad con la que el proceso tiende a la solución estacionaria. Es la entropía de las transiciones.

$$H(X) = \lim_{n \rightarrow \infty} \frac{1}{n} H(X_1, \dots, X_n)$$

• Puede existir o no (dependiendo de si existe la solución estacionaria o no)

• En la práctica se define  $H'(X) = \lim_{n \rightarrow \infty} H(X_n / X_{n-1}, \dots, X_1)$

• Bajo ciertas condiciones  $H'(X)$  converge a la tasa de entropía de verdad

• La condición que se tiene que cumplir para que converja es que exista  $\mu$  estacionaria:

$$H'(X) \rightarrow H(X) \quad (\exists \mu \text{ estacionaria})$$

•  $H'(X) = \lim_{n \rightarrow \infty} H(X_n / X_{n-1}, \dots, X_1)$  que sea irreducible y aperiódico no da igual

• si el proceso es de Markov:  $H'(X) = \lim_{n \rightarrow \infty} H(X_n / X_{n-1})$

• si el proceso es invariante:  $H'(X) = H(X_n / X_{n-1})$

• Para un proceso de Markov invariante (general):

• si  $\exists \mu$  estacionaria  $\Rightarrow H'(X) \rightarrow H(X) \Rightarrow H(X) = H(X_n / X_{n-1})$

1. DEFINICIÓN

- AEP = Propiedad de equipartición asintótica

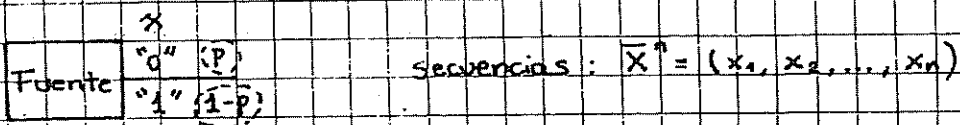

- Si la secuencia es suficientemente larga todas las secuencias tienen la misma probabilidad de ceros y unos, se comportan igual.
- Probabilidad de obtener una secuencia dada de longitud  $n$ :

$$P(\bar{X}) = 2^{-nH(X)}$$

Propiedad de AEP

2. SECUENCIAS TÍPICAS:

1. Definición:

- Se considera secuencia típica de longitud  $n$  a las secuencias que cumplen:

$$2^{-n[H(X)+\epsilon]} \leq P(x_1, x_2, \dots, x_n) \leq 2^{-n[H(X)-\epsilon]}$$

- El conjunto de secuencias típicas se llama  $A_\epsilon^n$

2. Propiedades:

$$P\left\{\left| -\frac{1}{n} \log P(X_n) - H(X) \right| \geq \epsilon\right\} \leq \epsilon$$

$$P\{X_n \in A_\epsilon^n\} \geq 1 - \epsilon$$

$$(1 - \epsilon) \cdot 2^{n[H(X) - \epsilon]} \leq |A_\epsilon^n| \leq 2^{n[H(X) + \epsilon]}$$

- El número de secuencias típicas está acotado, es más o menos  $2^{nH(X)}$
- Ejemplo: explicación

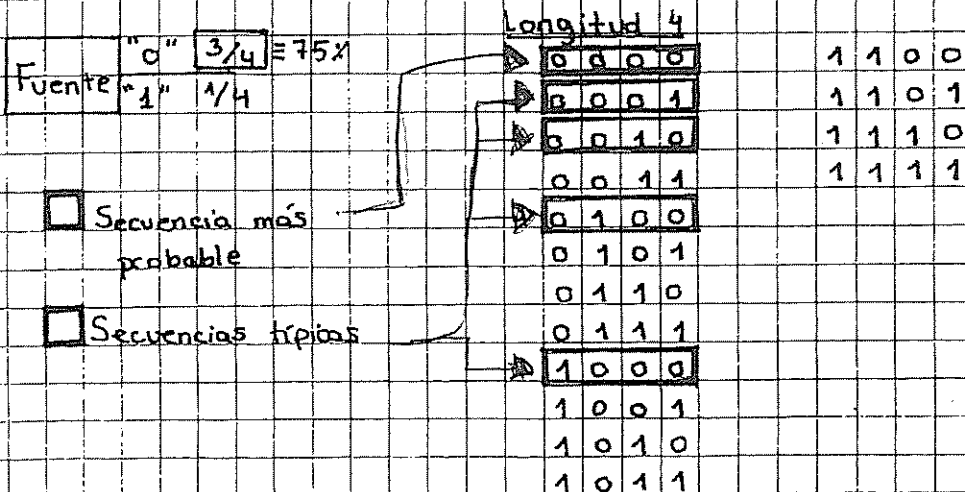

### NOTA:

- Las secuencias típicas no son las más probables
- Hay pocas secuencias típicas pero aglutinan en el límite la probabilidad de la fuente  $\Rightarrow$   $\forall$  secuencia, tiende a ser típica cuando  $n \rightarrow \infty$
- El número de secuencias típicas es  $\approx 2^{n \cdot H(x)}$

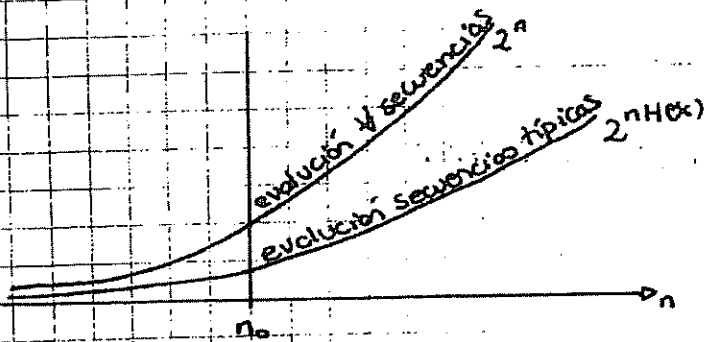

- Para un "n" dado habrá menos secuencias típicas, pero en el límite todas las secuencias tienden a ser típicas.

# TEMA 3. COMPRESIÓN DE DATOS

## A. DEFINICIONES:

• Partimos de una fuente que genera símbolos dentro de un alfabeto fuente  $A_x$  siendo  $A_x = \{x_1, x_2, \dots, x_n\}$

• Código: se define código como la correspondencia de símbolos de  $A_x$  en secuencias de símbolos de un alfabeto  $D$ -ario ( $D$  símbolos) código  $A_D$

$$A_D = \{0, 1, \dots, D-1\} \Rightarrow \text{binaria} \Rightarrow D=2 \Rightarrow A_D = \{0, 1\}$$

• Longitud de una palabra código: número de símbolos de  $A_D$  que forman la palabra código. La notación empleada para simbolizarla es  $l_i$ . Se mide en [símbolos de código].

• C.P. Binario  $\Rightarrow$  [bits]

• Longitud media de un código:

$$\bar{L}(C) = \sum_i p(x_i) \cdot l(x_i) \quad [\text{símbolos de código / símbolos fuente}]$$

• C.P. Binario  $\Rightarrow$  [bits/símbolo]

• Tipos de código:

• En cuanto a su longitud pueden tener  $\left\{ \begin{array}{l} \rightarrow \text{Longitud fija} \\ \rightarrow \text{Longitud variable} \end{array} \right.$

• Código bloque: asigna a cada palabra fuente un conjunto de símbolos de

• Código no singular: si todas sus palabras código son distintas

• Código unívocamente decodificable (UD): si dos secuencias de fuente distintas siempre tienen códigos distintos.

• Código prefijo o instantáneo: si ninguna palabra es prefijo de otra.

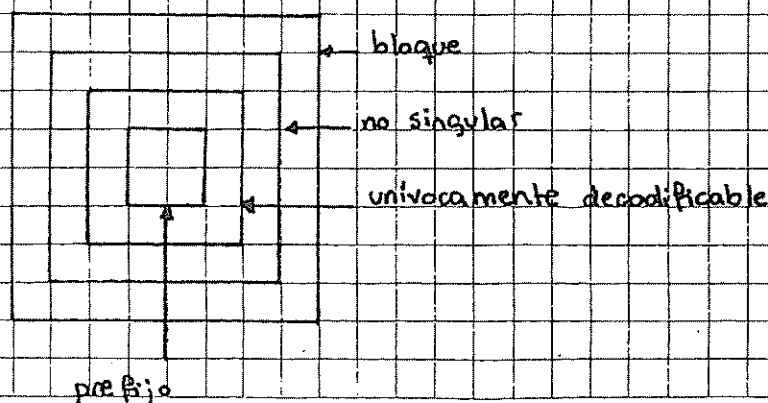

Ejemplos

A 0  
 B 01  
 C 10  
 D 01

A 0  
 B 010  
 C 01  
 D 10

$$\left\{ \begin{array}{l} 010 \equiv B \\ 010 \equiv AD \\ 010 \equiv CA \end{array} \right\} \Rightarrow$$

⇒ Singular

⇒ No UD

A 0  
 B 10  
 C 110  
 D 111

Pre Fijo

NOTA:

- bloque: √
- no singular: a pjo
- UD: a ojo; Sardinas - Patterson
- pre fijo: a ojo

• Método de Sardinas - Patterson: "0" su fijos descargados

• Ejemplo: {00, 001, 101, 011, 110, 111}

1. Vemos los sufijos que dejan las palabras anteriores entre sí:

{ 1 } (todos tienen 3 bits menos 00 por lo que es la única que puede dejar sufijos)

1ª etapa

2. Copiamos este sufixo y vemos qué sufixos deja en las palabras en sí:

rales:

{ 1, 01, 10, 11 }

3. Vemos qué sufixos dejan los elementos nuevos ⊙ sobre los que

estaban en la lista pequeña. (En este caso no hay)

4. Vamos que sufijos dejan los nuevos elementos en la lista original:

{ 1, 01, 10, 11, 0 }

5. Vamos que sufijos dejan los elementos nuevos sobre los que ya estaban en la lista pequeña. (En este caso no hay, es el 1 que ya está)

6. Vamos que sufijos dejan los nuevos elementos en la lista original:

{ 1, 01, 10, 11, 0 }

Como se ha repetido la misma línea dos veces  $\Rightarrow$  UD

Cuando no podemos continuar y ninguno de los sufijos de la lista es palabra código  $\Rightarrow$  el código es UD.

• Ejemplo: { 01, 011, 111, 110, 001, 000 }

1. { 1 }

2. { 1, 11, 10 }

3. { 1, 11, 10, 0 }

4. { 1, 11, 10, 0, 01, 00 }

Como uno de los sufijos es palabra código  $\Rightarrow$  parados  $\Rightarrow$  no UD.

• Código óptimo y codificación óptima:

• Código óptimo: es el código (realizable o no) de menor longitud media.

• Límite de compresión: (longitud media mínima)

$$L(c) \geq H(x)$$

Código óptimo  $\Rightarrow$   $L(c) = H(x)$  (Alcanzable o no)

• Para que exista el código óptimo se tiene que cumplir:

$$L(c) = H(x) \Leftrightarrow \sum_i p(x_i) \cdot l_i = \sum_i p(x_i) \cdot \log_2 \frac{1}{p(x_i)} \Leftrightarrow$$

$$\Leftrightarrow l_i = \log_2 \frac{1}{p(x_i)}$$

$$P(x_i) = \frac{1}{2^{-l_i}}$$

potencias negativas de dos:

$$2^{-1}, 2^{-2}, 2^{-3} \dots$$

A las fuentes que cumplen esto se les llama  $D$ -adicos.

en el caso de arriba  $D=2$

El código óptimo es realizable en función de la prob. de la fuente, no del algoritmo de codificación.

- Codificación óptima: es el mejor código realizable (puede ser óptimo o no, en función de cómo sea la fuente.) (optimal)

### DESIGUALDAD DE KRAFT

- Dado un alfabeto de fuente  $|A_x| = n$  símbolos y un alfabeto código

$|A_c| = D$  símbolos:

- Un código prefijo con longitudes  $l_1, l_2, l_3, \dots, l_n$  existe  $\Leftrightarrow$

$$\sum_{i=1}^n D^{-l_i} \leq 1$$

- Binario:  $D=2$

- Ternario:  $D=3$

### TEOREMA DE McHILLAN:

- Dado un alfabeto de fuente  $|A_x| = n$  símbolos y un alfabeto código  $|A_c| = D$  símbolos:

- Un código unívocamente decodificable con longitudes  $l_1, l_2, \dots, l_n$

existe  $\Leftrightarrow \sum_{i=1}^n D^{-l_i} \leq 1$

NOTA: Todos los códigos prefijos son unívocamente decodificables pero no todos los códigos unívocamente decodificables son prefijos. Todos los códigos que cumplen Kraft cumplen McMillan pero no todos los códigos que cumplen McMillan cumplen Kraft.



#### 4. CÓDIGO SHANNON

- Este código no nos da las palabras, sólo las longitudes:

$$l_i = \lceil -\log p_i \rceil$$

- Cota:  $H(x) \leq \bar{L}(c) \leq H(x) + 1$

#### 5. CÓDIGO HUFFMAN

- Huffman da un código prefijo
- Es el mejor código para una variable aleatoria (que sea el código óptimo o no, depende de la fuente).
- Principal característica: asigna palabras más cortas a los sucesos de mayor probabilidad.
- Ejemplo:

$$X = \{A, B, C, D\}$$

$$P = \left\{ \frac{1}{2}, \frac{1}{4}, \frac{1}{8}, \frac{1}{8} \right\}$$

1. Ordenamos los elementos en orden de probabilidades decrecientes:

$$A \quad \frac{1}{2}$$

$$B \quad \frac{1}{4}$$

$$C \quad \frac{1}{8}$$

$$D \quad \frac{1}{8}$$

2. Agupamos los elementos de D en D (binario  $D=2$ )

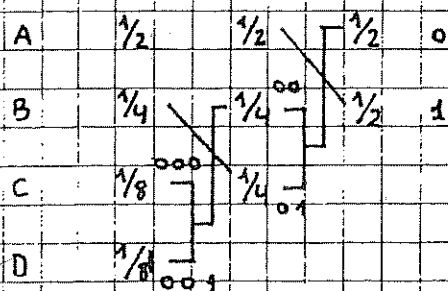

3. Repetimos el procedimiento hasta que sólo quedan D elementos  $\odot$ .
4. Asignamos a cada uno de los elementos que quedan al final uno de los elementos del alfabeto y vamos hacia atrás  $\odot$ .

## Comentarios:

- Tiene que haber al menos  $D$  palabras de longitud máxima
- $H(x) \leq \bar{L}(c) \leq H(x) + 1$
- Si no se puede agrupar correctamente en un código Huffman:
- Ejemplo:

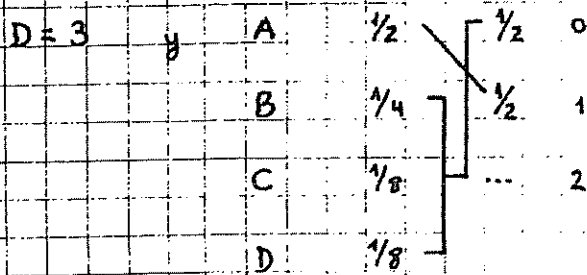

## • Soluciones:

1. Añadir los símbolos necesarios con probabilidad cero.
2. Realizar la primera agrupación con menos de  $D$  símbolos

## • Ejemplo: anterior

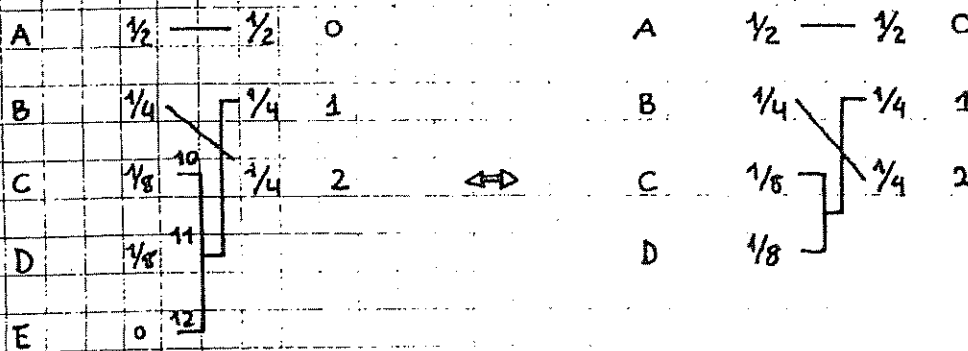

## CÓDIGO SHANNON - ELIAS - FANO

VER PROBLEMAS

- "Alfabético" o "lexicográfico"
- Consigue que las palabras código estén ordenadas como los palabras de la fuente

• Cota:  $H(x) \leq \bar{L}(c) \leq H(x) + 2$

## CODIFICACIÓN RLE (RUN LENGTH ENCODING)

VER PROBLEMAS

- Se usa principalmente en procesos de Markov
- Codifica las permanencias en un estado

## 8. ALGORITMO DE LEMPEL-ZIV

- Se utiliza porque no tenemos por qué conocer la distribución de probabilidades del sistema o puede que esta sea variable.
- La idea es la siguiente:
- Tenemos un buffer en transmisión y otro idéntico en recepción

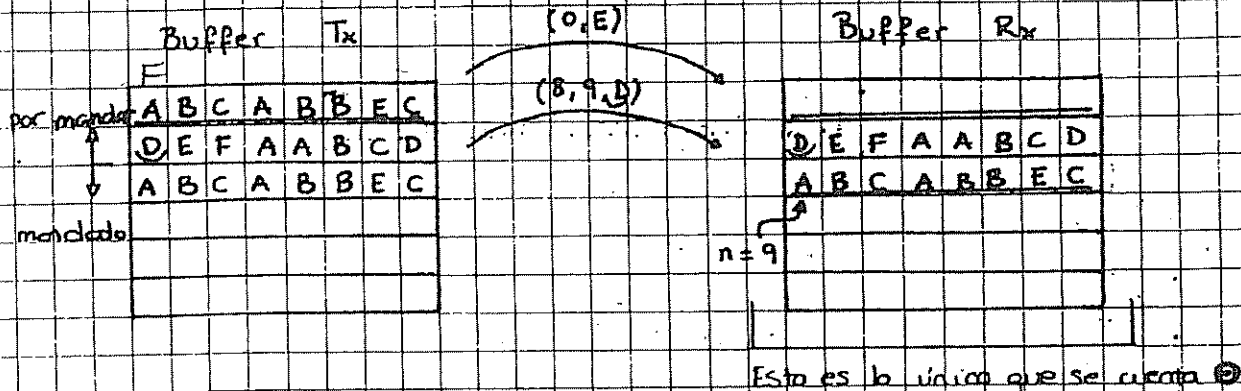

- Esquema del algoritmo de decompresión

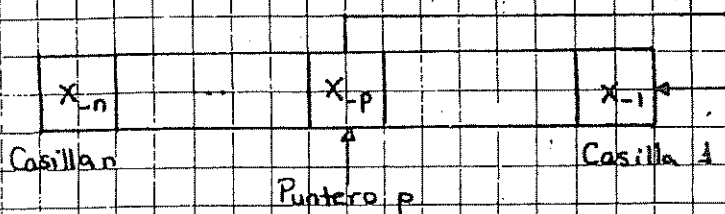

- Hay dos tipos de instrucciones:

• Tipo 1:  $(L, p, C)$

"Coloca puntero en la casilla p, realimenta L caracteres y carácter nuevo C"

• Tipo 2:  $(0, C)$

"No hay realimentación carácter nuevo C"

NOTA: Es óptimo con  $n \rightarrow \infty$

PROBLEMA 2, NOVIEMBRE 2005: E-I-45

... +, - }  
 ... as una alteración de la medida, siguen periodos de estabilidad con una duración media de  $L$   
 ... memoria de primer orden

+ , - } equiprobables

A) B) Modelar, ¿P?

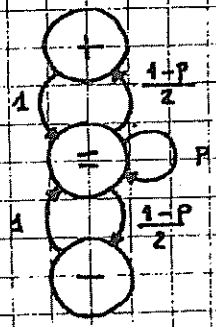

**MUY IMPORTANTE: APRENDER**

- Cálculo de  $p$ :
- Probabilidad de permanecer en  $\ominus$   $n$  instantes
- $p(n) = p^{n-1} (1-p)$
- El número medio de permanencias  $N$
- $N = \sum_{i=1}^{\infty} p(i) \cdot i = \frac{1}{1-p}$
- $\Rightarrow p = \frac{N-1}{N} \equiv$  probabilidad de permanencia

• En este ejercicio:

$$p = \frac{L-1}{L}$$

$$1-p = \frac{L-L+1}{L} = \frac{1}{L}$$

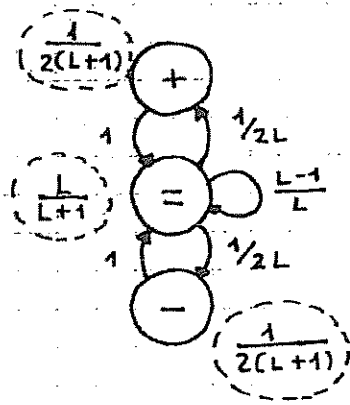

• Matriz  $P$ :

• Suponemos  $\mu_n = (\mu_+, \mu_-, \mu_-)$

$$P = \begin{bmatrix} 0 & 1 & 0 \\ 1/2L & L-1/L & 1/2L \\ 0 & 1 & 0 \end{bmatrix}$$

C) Para un  $p$  genérico calcular la solución estacionaria y analizar si es asintótica:

• La solución estacionaria  $\mu = (\mu_+, \mu_-, \mu_-)$  es tal que  $\mu = \mu \cdot P$

$$\cdot (\mu_+, \mu_-, \mu_0) = \begin{bmatrix} 0 & 1 & 0 \\ 1/2 & \frac{L-1}{L} & 1/2 \\ 0 & 1 & 0 \end{bmatrix} \cdot (\mu_+, \mu_-, \mu_0) \Rightarrow$$

$$\Rightarrow \begin{cases} \mu_+ = \frac{1}{2L} \mu_- \Rightarrow \mu_+ = \frac{1}{2(L+1)} \\ \mu_- = \mu_+ + \frac{L-1}{L} \mu_- + \mu_0 \\ \mu_0 = \frac{1}{2L} \mu_- \Rightarrow \mu_0 = \frac{1}{2(L+1)} \end{cases}$$

además:

$$\mu_+ + \mu_- + \mu_0 = 1 \Rightarrow \frac{1}{2L} \mu_- + \mu_- + \frac{1}{2L} \mu_- = 1 \Rightarrow \mu_- = \frac{L}{L+1}$$

$$\cdot \left( \frac{1}{2(L+1)}, \frac{L}{L+1}, \frac{1}{2(L+1)} \right) = \mu \quad \odot \text{ Dibujo}$$

- $\mu$  es aperiódica  $\Leftrightarrow$ 
  - homogénea: siempre se comporta igual  $\Rightarrow \checkmark$
  - irreducible: nunca te quedas bloqueada en ningún estado  $\Rightarrow \checkmark$
  - aperiódica: tiene poca pinta de ser periódica  $\Rightarrow \checkmark$

• Si es aperiódica

D) Tasa de entropía

$$H(X) = H(X_n/X_{n-1}) = \sum_{x \in \{+, =, -\}} H(X_n/X_{n-1} = x) \cdot P_r(X_{n-1} = x) =$$

teoría

$$= P_r(X_{n-1} = +) \cdot H(X_n/X_{n-1} = +) + P_r(X_{n-1} = =) \cdot H(X_n/X_{n-1} = =) +$$

$$+ P_r(X_{n-1} = -) \cdot H(X_n/X_{n-1} = -) = 0 \cdot \frac{1}{2(L+1)} + \left( \frac{L}{L+1} \right) \cdot H\left( \frac{1}{2L}, \frac{L-1}{L}, \frac{1}{2L} \right)$$

$$P = \begin{bmatrix} 0 & 1 & 0 \\ 1/2 & \frac{L-1}{L} & 1/2 \\ 0 & 1 & 0 \end{bmatrix} \begin{matrix} H(X_n/X_{n-1} = +) \\ H(X_n/X_{n-1} = =) \\ H(X_n/X_{n-1} = -) \end{matrix}$$

$$+ 0 \cdot \frac{1}{2(L+1)} = \frac{L}{L+1} H\left( \frac{1}{2L}, \frac{L-1}{L}, \frac{1}{2L} \right) \text{ bits}$$

Determinar el valor de  $p$  que maximiza la tasa de entropía y calcular el valor de  $L$  correspondiente.

$$\bullet H(X) = \frac{L}{L+1} H\left(\frac{1}{2L}, \frac{L-1}{L}, \frac{1}{2L}\right)$$

$$\bullet H(X) = \frac{1}{2-p} H\left(\frac{1-p}{2}, p, \frac{1-p}{2}\right)$$

$$\bullet H'(X):$$

$$\bullet \frac{\partial H(X)}{\partial p} = \frac{1}{(2-p)^2} H\left(\frac{1-p}{2}, p, \frac{1-p}{2}\right) + \frac{1}{2-p} \cdot H'\left(\frac{1-p}{2}, p, \frac{1-p}{2}\right)$$

$$\bullet H\left(\frac{1-p}{2}, p, \frac{1-p}{2}\right) = -2 \cdot \frac{1-p}{2} \log_2\left(\frac{1-p}{2}\right) - p \log_2 p$$

$$\bullet H'\left(\frac{1-p}{2}, p, \frac{1-p}{2}\right) = \log_2\left(\frac{1-p}{2}\right) - (1-p) \cdot \left(-\frac{1}{1-p}\right) \log_2 e -$$

$$- 1 \log_2 p - p \cdot \frac{1}{p} \log_2 e =$$

$$= \log_2\left(\frac{1-p}{2}\right) + \log_2 e - 1 \log_2 e - \log_2 p =$$

$$= \log_2\left(\frac{1-p}{2}\right) + \log_2 e - \log_2 e - \log_2 p$$

$$\bullet \frac{\partial H(X)}{\partial p} = \frac{1}{2-p} \left[ \frac{1}{2-p} \left[ - (1-p) \log_2\left(\frac{1-p}{2}\right) - p \log_2 p \right] + \right.$$

$$\left. + \log_2\left(\frac{1-p}{2}\right) + \log_2 e - \log_2 p \right]$$

$$\bullet \frac{\partial H(X)}{\partial p} = 0 \Rightarrow \frac{1}{2-p} \left[ - (1-p) \log_2\left(\frac{1-p}{2}\right) - p \log_2 p \right] +$$

$$+ \log_2\left(\frac{1-p}{2}\right) + \log_2 e - \log_2 p = 0 \Rightarrow$$

$$\Rightarrow \log_2\left(\frac{1-p}{2}\right) \left[ \frac{p-1}{2-p} + 1 \right] + \log_2 p \left[ -\frac{p}{2-p} - 1 \right] = 0 \Rightarrow$$

$$\Rightarrow \log_2\left(\frac{1-p}{2}\right) \left[ \frac{p-1+2-p}{2-p} \right] + \log_2 p \left[ \frac{-1-p}{2-p} \right] +$$

$$\frac{1}{2-p} \left[ (1-p) \log_2\left(\frac{1-p}{2}\right) + (p+2-p) \log_2 p \right] = 0$$

$$2 \log_2 p - \log_2\left(\frac{1-p}{2}\right) = 0 \Rightarrow \log_2 p^2 - \log_2\left(\frac{1-p}{2}\right) = 0 \Rightarrow \log_2 \frac{2p^2}{1-p} = 0$$

$$\Rightarrow \frac{2p^2}{1-p} = 1 \quad 2p^2 + p - 1 = 0 \Rightarrow p = \frac{-1 \pm \sqrt{1+8}}{4} = \frac{1}{2} = p$$

$$L = \frac{1}{1-p} = \frac{1}{1-\frac{1}{2}} = \frac{2}{2-1} = 2$$

F) Valor máximo de  $H(X)$

$$\bullet H(X) = \frac{2}{3} H\left(\frac{1}{4}, \frac{1}{2}, \frac{1}{4}\right) = \frac{2}{3} \left[ 2 \cdot \frac{1}{4} \cdot 2 + \frac{1}{2} \right] = \frac{2}{3} \cdot \frac{3}{2} = 1 \text{ bit}$$

G) Analizar la entropía de un símbolo tomado en una posición al azar de la orden:

$$\bullet H(X_n) = H(X) = H\left(\frac{1}{2(L+1)}, \frac{L}{L+1}, \frac{1}{2(L+1)}\right) = H\left(\frac{1}{6}, \frac{2}{3}, \frac{1}{6}\right) =$$

$$= -\frac{2}{6} \log_2 \frac{1}{6} - \frac{2}{3} \log_2 \frac{2}{3} = 1,25 \text{ bits}$$

H) Entropía de dos símbolos sucesivos tomados en una posición al azar

$$\bullet H(X_n, X_{n-1}) = H(X_n) + H(X_n / X_{n-1}) = H(X_n) + H(X) =$$

$$= 1,25 + 1 = 2,25 \text{ bits}$$

I) Entropía de dos símbolos si se sabe que el primero es un indicador de alteración:

$$\bullet H(X_n / X_{n-1} = +) \text{ o } H(X_n / X_{n-1} = -) \Rightarrow$$

$$\Rightarrow H(1^a \text{ B/a}) \text{ o } H(3^a \text{ B/a}) = H(0, 1, 0) = 0 \text{ bits}$$

J) Estudiar una codificación binaria binaria de esta fuente ternaria que utilice exactamente  $H(X)$  bits/símb.

• Código condicionado a =

$$\bullet \text{ir a +} \quad \frac{1}{4} \quad 11$$

$$\bullet \text{ir a -} \quad \frac{1}{4} \quad 10$$

$$\bullet \text{permanencia} \quad \frac{1}{2} \quad 0$$

$$\bar{L}(c) = \frac{1}{4} \cdot 2 + \frac{1}{4} \cdot 2 + \frac{1}{2} \cdot 1 = \frac{3}{2} \text{ bits/símbola}$$

• Código condicionado a +

$$\bullet \text{ir a =} \Rightarrow \bar{L}(c) = 0$$

$\Rightarrow$  no hace falta codificarlos, ya sabemos lo

• Código condicionado a -

que van a hacer

$$\bullet \text{ir a =} \Rightarrow \bar{L}(c) = 0$$

$$\bullet \text{La longitud del código total es: } \bar{L}(c) = \frac{2}{3} \bar{L}(c) + \frac{1}{6} \bar{L}(c) + \frac{1}{6} \bar{L}(c) = \frac{2}{3} \cdot \frac{3}{2} = 1 \text{ bit}$$

Realizar la tasa de entropía para  $L=9$

$$H(X) = \frac{9}{10} H\left(\frac{1}{18}, \frac{8}{9}, \frac{1}{18}\right) = 0.553$$

Código RLE

... la hacemos con  $L=9$

Persistencias en el estado igual:

• buscamos un  $m / p^m = \frac{1}{2} \Rightarrow m=5$

$p = \frac{8}{9}$

Símbolo	=
Prob. de repetir	$\frac{8}{9}$
$m$	5
Long. de repetición	
1	0 0 0
2	0 0 1
3	0 1 0
4	0 1 1
5	1 0 0
6	1 0 0 0
7	1 0 0 1
8	1 0 1 0
9	1 0 1 1
10	1 1 0 0
11	1 1 0 0 0
12	1 1 0 0 1
⋮	⋮

¿Cuántos símbolos de la fuente se codifican cada vez (por término medio)?

¿En cuántos bits resultan codificados? ¿Nº de bits por símbolo necesarios?

Comparar con la tasa de entropía.

• Símb. de la fuente codificados =  $\frac{L}{L+2} = \frac{9}{11}$

• Nº de bits codificados =  $\frac{1}{(1-p^m)} + (m-1) = \frac{1}{(1-(\frac{8}{9})^5)} + 4$

APRENDER DE MEMORIA

• Nº bits/símb. necesarios =  $H(X)$



Variable digital de módulo hexadecimal (de +15 pasa a +0)

Incrementos oscilan entre +0 y +4 con una distribución del 40%, 30%, 15%, 40% y 5%

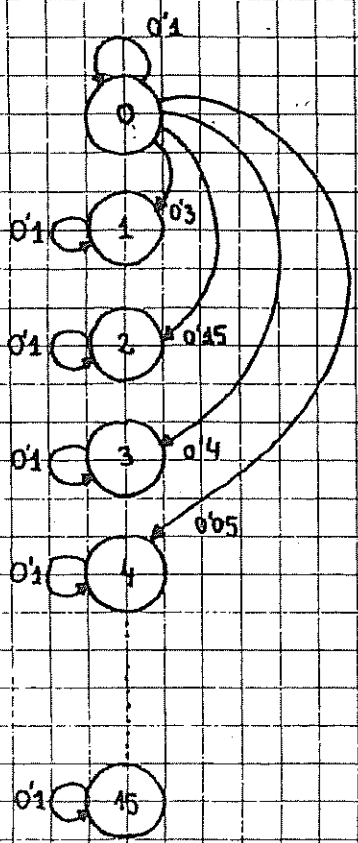

a) Lectura cualquiera

• Proceso de Markov

- aperiódico
- irreductible  $\Rightarrow \exists \mu / \mu = \mu P$
- invariante

$$P = \begin{bmatrix} 0.1 & 0.3 & 0.45 & 0.4 & 0.05 & 0 & 0 & \dots & 0 \\ 0 & 0.1 & 0.3 & 0.45 & 0.4 & 0.05 & 0 & \dots & 0 \\ 0 & 0 & 0.1 & 0.3 & 0.45 & 0.4 & 0.05 & & 0 \\ 0 & 0 & 0 & 0.1 & 0.3 & 0.45 & 0.4 & & 0 \\ \vdots & \vdots & \vdots & \vdots & \vdots & \vdots & \vdots & \ddots & \vdots \\ 0.3 & 0.45 & 0.4 & 0.05 & 0 & 0 & 0 & \dots & 0.1 \end{bmatrix} 16 \times 16$$

• Como la matriz P es simétrica  $\Rightarrow \mu$  equi probable  $\Rightarrow$

filas y columnas permutaciones  
de los mismos elementos y suman lo mismo

$$\Rightarrow \mu = \left( \underbrace{\frac{1}{16}, \frac{1}{16}, \frac{1}{16}, \dots, \frac{1}{16}}_{16 \text{ veces}} \right)$$

$$H(X) = \frac{1}{16} \log_2 16 + \frac{1}{16} \log_2 16 + \dots + \frac{1}{16} \log_2 16 =$$

16 veces

$$= 16 \cdot \frac{1}{16} \log_2 16 = 4 \text{ bits}$$

b)  $H(X_n, X_{n+1}, \dots, X_{n+L}) = H(X_n) + H(X_{n+1}/X_n) + H(X_{n+2}/X_{n+1}, X_n) + \dots$   
 $+ H(X_{n+L}/X_{n+L-1}, X_{n+L-2}, \dots, X_n) = H(X_n) + (L-1) H(X_n/X_{n-1}) =$

Markov

invariante

$$= H(x_n) + (L-1)H(x) = 4 + (L-1)H(0'1, 0'3, 0'15, 0'4, 0'05)$$

$$H(x) = H(0'1, 0'3, 0'15, 0'4, 0'05)$$

c) Transiciones independientes del estado

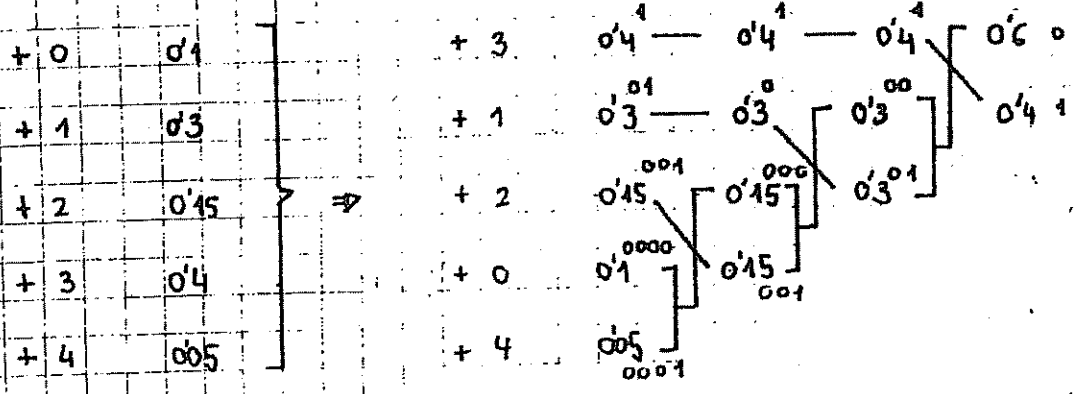

Transición	Probabilidad	Codificación
+ 0	0'1	0000
+ 1	0'3	01
+ 2	0'15	001
+ 3	0'4	1
+ 4	0'05	0001

d) Incremento	$P(x)$	$F(x)$	$\bar{F}(x)$	$l_i = \lceil \log_2 \frac{1}{P_i} \rceil + 1$	Binario	Recortado
+ 0	0'1	0'1	0'05	5	00001	00
+ 1	0'3	0'4	0'25	3	010	010
+ 2	0'15	0'55	0'475	4	0111	011
+ 3	0'4	0'95	0'75	3	110	110
+ 4	0'05	1	0'975	6	111110	111

$$F_n(x) = \sum_{k=1}^n P_k(x)$$

$$\bar{F}(x) = \frac{F(x) + F(x-1)}{2}$$

- Procedimiento para codificar en la cara siguiente
- El recortado debe realizarse de manera que el código siga siendo prefijo

	$2^{-1} = 0.5$	$2^{-2} = 0.25$	$2^{-3} = 0.125$	$2^{-4} = 0.0625$	$2^{-5} = 0.03125$	$2^{-6} = 0.015625$
0.05	0	0	0	0	1	
0.25	0	1	0			
0.475	0	1	1	1		
0.75	1	1	0			
0.975	1	1	1	1	1	0

E - I - 35

a)

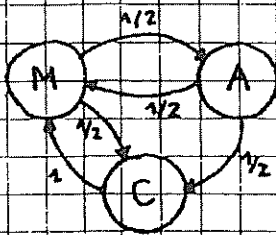

$$P = \begin{bmatrix} 0 & 1/2 & 1/2 \\ 1/2 & 0 & 1/2 \\ 1 & 0 & 0 \end{bmatrix}$$

$$\mu_n = (\mu_M, \mu_A, \mu_C)$$

$$\mu_M = \mu_{M-1} \cdot P$$

$$\mu_M = \mu_M \cdot P^2 \quad \Rightarrow \quad (1, 0, 0) \begin{bmatrix} 1/4 & 3/8 & 3/8 \\ \dots & \dots & \dots \\ \dots & \dots & \dots \end{bmatrix} = (1/4, 3/8, 3/8) \Rightarrow$$

$$\mu_M = (1, 0, 0)$$

$$\Rightarrow H(X_n) = 1.56 \text{ bits}$$

Teorema:

- invariante
- aperiódico
- irreducible

resolviendo el sistema

$$\exists \mu / \mu = \mu \cdot P \quad \Rightarrow \quad \mu = (4/9, 2/9, 3/9)$$

$$\cdot H(X_n) = H(4/9, 2/9, 3/9) = 1.53 \text{ bits}$$

b)

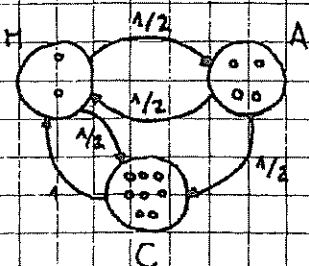

• Incertidumbre símbolo que sucede a clase M:

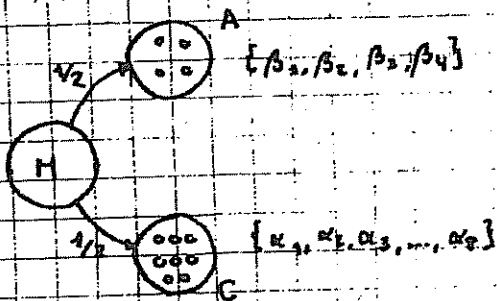

$$\bullet H(X_n / X_{n-1} \in M) = H\left(\frac{1}{2} \alpha_1, \frac{1}{2} \alpha_2, \dots, \frac{1}{2} \alpha_8, \frac{1}{2} \beta_1, \beta_2, \frac{1}{2}, \dots, \frac{1}{2} \beta_4\right)$$

• La entropía máxima se consigue con  $\alpha_i$  y  $\beta_i$  equiprobables

$$\bullet \alpha_i = 1/8$$

$$\bullet \beta_i = 1/4$$

$$\bullet H(X_n / X_{n-1} \in M) = H\left(\underbrace{\frac{1}{16}, \dots, \frac{1}{16}}_{8 \text{ veces}}, \underbrace{\frac{1}{8}, \dots, \frac{1}{8}}_{4 \text{ veces}}\right)$$

$$\bullet H(X_n / X_{n-1} \in M) = 3.5 \text{ bits}$$

• Incertidumbre símbolo que sucede a clase A:

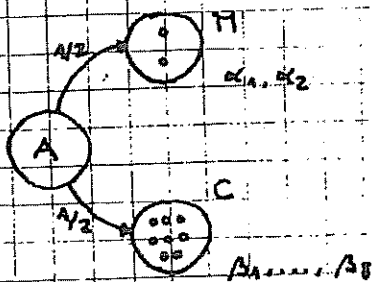

• Análogamente la entropía es máxima cuando

$$\bullet \alpha_i = 1/2$$

$$\bullet \beta_i = 1/8$$

$$\bullet H(X_n / X_{n-1} \in A) = H\left(\frac{1}{4}, \frac{1}{4}, \underbrace{\frac{1}{16}, \dots, \frac{1}{16}}_{8 \text{ veces}}\right)$$

$$\bullet H(X_n / X_{n-1} \in A) = 3 \text{ bits}$$

• Incertidumbre símbolo que sucede a clase C:



• Análogamente:

$$\bullet H(X_n / X_{n-1} \in C) = H\left(\frac{1}{2}, \frac{1}{2}\right) = 1 \text{ bit}$$

c) - Tasa de entropía:

$$\begin{aligned}
 \bullet H(X) &= \dots = H(X_n / X_{n-1}) = \sum_{x \in \{M, A, C\}} H(X_n / X_{n-1} = x) \cdot P_r(X_{n-1} = x) = \\
 &= \frac{4}{9} H(X_n / X_{n-1} \in M) + \frac{2}{9} H(X_n / X_{n-1} \in A) + \frac{3}{9} H(X_n / X_{n-1} \in C) = \\
 &= \frac{4}{9} \cdot 3.5 + \frac{2}{9} \cdot 3 + \frac{3}{9} \cdot 1 = 2.559 \text{ bits}
 \end{aligned}$$

• Tasa de entropía de clases:

$$\begin{aligned}
 \bullet H(X)_{\text{clases}} &= \dots = H(X_n / X_{n-1}) = \frac{4}{9} H(1^4 \text{ fila } P) + \frac{2}{9} H(2^2 \text{ fila } P) + \frac{3}{9} H(3^0 \text{ fila } P) \\
 &= \frac{4}{9} H\left(0, \frac{1}{2}, \frac{1}{2}\right) + \frac{2}{9} H\left(0, \frac{1}{2}, \frac{1}{2}\right) + \frac{3}{9} H(1, 0, 0) = \frac{2}{3} \text{ bits}
 \end{aligned}$$

d) (M)  $\{1/2, 1/2\}$

(A)  $\{1/2, 1/4, 1/8, 1/8\}$

(C)  $\{1/2, 1/4, 1/16, 1/16, 1/32, 1/32, 1/32, 1/32\}$

$$\bullet H(X) = \frac{4}{9} H(X_n / X_{n-1} \in M) + \frac{2}{9} H(X_n / X_{n-1} \in A) + \frac{3}{9} H(X_n / X_{n-1} \in C)$$

$$\bullet H(X_n / X_{n-1} \in M) = H\left(\frac{1}{2}, \frac{1}{2}, \frac{1}{2}, \frac{1}{4}, \frac{1}{2}, \frac{1}{8}, \frac{1}{2}, \frac{1}{8}, \frac{1}{2}, \frac{1}{2}, \frac{1}{4}, \frac{1}{2}, \frac{1}{4}, \frac{1}{2}, \frac{1}{32}, \frac{1}{32}\right) =$$

$$= 2.93 \text{ bits}$$

$$\bullet H(X_n / X_{n-1} \in A) = 4/16 \text{ bits}$$

$$\bullet H(X_n / X_{n-1} \in C) = 1 \text{ bit}$$

$$\bullet H(X) = 1.30 + 0.569 + 0.333 = 2.2023 \text{ bits}$$

PROBLEMA 1 SEPTIEMBRE 2005

E-I-44

a)

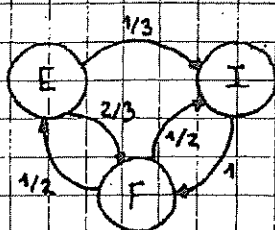

$$P = \begin{bmatrix} 0 & 1/3 & 2/3 \\ 0 & 0 & 1 \\ 1/2 & 1/2 & 0 \end{bmatrix}$$

$$\mu_n = (\mu_E, \mu_I, \mu_F)$$

b). Teorema:

- irreducible
- aperiódico
- homogéneo

$$\Rightarrow \exists \mu / \mu = \mu \cdot P$$

$$M = (\mu_E, \mu_I, \mu_F) = (\mu_E, \mu_I, \mu_F) \cdot \begin{bmatrix} 0 & 1/3 & 2/3 \\ 0 & 0 & 1 \\ 1/2 & 1/2 & 0 \end{bmatrix} \Rightarrow$$

$$\Rightarrow \begin{cases} \mu_E = \frac{1}{2} \mu_F \longrightarrow \mu_E = \frac{1}{13} \\ \mu_I = \frac{1}{3} \mu_E + \frac{1}{2} \mu_F \longrightarrow \mu_I = \frac{4}{13} \\ \mu_F = \frac{2}{3} \mu_E + \mu_I \end{cases}$$

además  $\mu_E + \mu_I + \mu_F = 1 \rightarrow \frac{1}{2} \mu_F + \frac{1}{6} \mu_F + \frac{1}{2} \mu_F + \mu_F = 1 \Rightarrow \mu_F = \frac{6}{13}$

$$\Rightarrow \mu = \left( \frac{3}{13}, \frac{4}{13}, \frac{6}{13} \right)$$

c).  $H(X_n) = H\left(\frac{3}{13}, \frac{4}{13}, \frac{6}{13}\right)$

d).  $H(X) = H(X_n / X_{n-1}) = \frac{3}{13} \cdot H\left(\frac{1}{3}, \frac{2}{3}\right) + \frac{4}{13} \cdot H(1, 0) + \frac{6}{13} \cdot H\left(\frac{1}{2}, \frac{1}{2}\right) =$   
 $= \frac{3}{13} H\left(\frac{1}{3}, \frac{2}{3}\right) + \frac{6}{13}$

e).  $H(X_{n+1} / X_n = I) \xrightarrow{P^1} \mu_{n+1} = (0, 1, 0) \cdot P = (2^a \text{ fila de } P); H(0, 1, 0) = 0$   
 $H(X_{n+2} / X_n = I) \xrightarrow{P^2} \mu_{n+2} = (0, 0, 1) \cdot P = (3^a \text{ fila de } P); H\left(\frac{1}{2}, \frac{1}{2}, 0\right) = 1 \text{ bit}$   
 $H(X_{n+3} / X_n = I) \xrightarrow{P^3} \mu_{n+3} = \left(\frac{1}{2}, \frac{1}{2}, 0\right) \cdot P = \left(0, \frac{1}{6}, \frac{5}{6}\right); H\left(0, \frac{1}{6}, \frac{5}{6}\right) = \frac{165}{165}$

f).  $H(X_{n+1} / X_n = F) \xrightarrow{P^1} \mu_{n+1} = \left(\frac{1}{2}, \frac{1}{2}, 0\right) \rightarrow H\left(\frac{1}{2}, \frac{1}{2}, 0\right) = 1$   
 $H(X_{n+2} / X_n = F) \xrightarrow{P^2} \mu_{n+2} = \left(\frac{1}{2}, \frac{1}{2}, 0\right) \cdot P = \left(0, \frac{1}{6}, \frac{5}{6}\right) \rightarrow H\left(0, \frac{1}{6}, \frac{5}{6}\right)$   
 $H(X_{n+3} / X_n = F) \xrightarrow{P^3} \mu_{n+3} = \left(0, \frac{1}{6}, \frac{5}{6}\right) \cdot P = \left(\frac{5}{12}, \frac{5}{12}, \frac{2}{12}\right) \rightarrow H\left(\frac{5}{12}, \frac{5}{12}, \frac{2}{12}\right)$

Es lo mismo que en el apartado e) el peso con  $X_n = F$

g). Lempel-Ziv en el caso P):

En este apartado no se puede codificar nada  $\Rightarrow$  lo que hay que hacer es contar la teoría y ya está.

I.9

→ Ganador / día soleado:

A: 0'6	Huffman
B: 0'15	11
C: 0'15	100
D: 0'08	1010
E: 0'02	1011

→ Ganador / día nublado:

A: 1/4	10
B: 1/8	110
C: 1/2	0
D: 1/8	111
E: 0	→ no se codifica

→ Ganador / día lluvioso:

A: 0	} no se codifican
B: 0	
C: 1/2	0
D: 1/4	10
E: 1/4	11

b)  $H(X)$

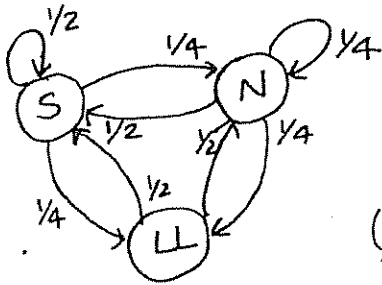

$\mu = \mu_E$  ya que  
 - invariante  
 - irreducible  
 - aperiódico

$\mu = (\mu_S, \mu_N, \mu_{LL})$

$(\mu_S, \mu_N, \mu_{LL}) = (\mu_S, \mu_N, \mu_{LL}) \cdot \begin{pmatrix} 1/2 & 1/4 & 1/4 \\ 1/2 & 1/4 & 1/4 \\ 1/2 & 1/2 & 0 \end{pmatrix} \Rightarrow$

$$\begin{cases} \mu_S = \frac{1}{2}\mu_S + \frac{1}{4}\mu_N + \frac{1}{4}\mu_{LL} \\ \mu_N = \frac{1}{4}\mu_S + \frac{1}{4}\mu_N + \frac{1}{2}\mu_{LL} \\ \mu_{LL} = \frac{1}{4}\mu_S + \frac{1}{4}\mu_N \\ \mu_S + \mu_N + \mu_{LL} = 1 \end{cases}$$

$$\begin{cases} \mu_S = \mu_N + \mu_{LL} \\ \mu_N = \frac{1}{3}\mu_S + \frac{2}{3}\mu_{LL} \\ \mu_S = \frac{1}{2} \rightarrow \mu_N = \frac{3}{10} \rightarrow \mu_{LL} = \frac{1}{5} \end{cases}$$

$\mu = \left(\frac{1}{2}, \frac{3}{10}, \frac{1}{5}\right)$

$$H(X) = \frac{1}{2} \cdot H\left(\frac{1}{2}, \frac{1}{4}, \frac{1}{4}\right) + \frac{3}{10} \cdot H\left(\frac{1}{2}, \frac{1}{4}, \frac{1}{4}\right) + \frac{1}{5} \cdot H\left(\frac{1}{2}, \frac{1}{2}\right) = \left(\frac{1}{2} + \frac{3}{10}\right) \cdot \frac{3}{2} + \frac{1}{5} = \frac{7}{5} \text{ bits}$$

Para el tiempo

$S \rightarrow S : 1/2$	$0$	$N \rightarrow S : 1/2$	$0$	$LL \rightarrow S : 1/2$	$0$
$S \rightarrow N : 1/4$	$10$	$N \rightarrow LL : 1/4$	$10$	$LL \rightarrow N : 1/2$	$1$
$S \rightarrow LL : 1/4$	$11$	$N \rightarrow N : 1/4$	$11$	$LL \rightarrow LL : 0$	$\rightarrow$ no se codifi.

Para codificar el ganador se utiliza el código de a), ya que se hizo suponiendo que se conocía el tiempo

**I.16.**

a) se expresa la velocidad {Lento, Rápido}  $\rightarrow \{1/5, 4/5\}$

$$H\left(\frac{1}{5}, \frac{4}{5}\right) = \frac{1}{5} \log_2 5 + \frac{4}{5} \log_2 \frac{5}{4} = 0.722 \text{ bits}$$

b) Codificando transiciones:  $L \rightarrow R, L \rightarrow L, R \rightarrow L, R \rightarrow R$

$R \rightarrow L = \frac{4}{25}$	$\left. \begin{array}{l} L \rightarrow L : 16/25 \\ L \rightarrow R : 4/25 \\ R \rightarrow L : 4/25 \\ R \rightarrow R : 1/25 \end{array} \right\}$	$16/25$	$16/25$	$16/25$	$0$
$R \rightarrow R = \frac{1}{25}$		$4/25$	$5/25$	$9/25$	$11$
$L \rightarrow R = \frac{4}{25}$		$4/25$	$4/25$		$100$
$L \rightarrow L = \frac{16}{25}$		$1/25$			$101$

$$L(c) = 1 \cdot \frac{16}{25} + 2 \cdot \frac{4}{25} + 3 \cdot \frac{4}{25} + 4 \cdot \frac{1}{25} = \frac{39}{25} = 1.56 \text{ bits}/2 \text{ símbolos}$$

$$= 0.78 \text{ bits/símbolo}$$

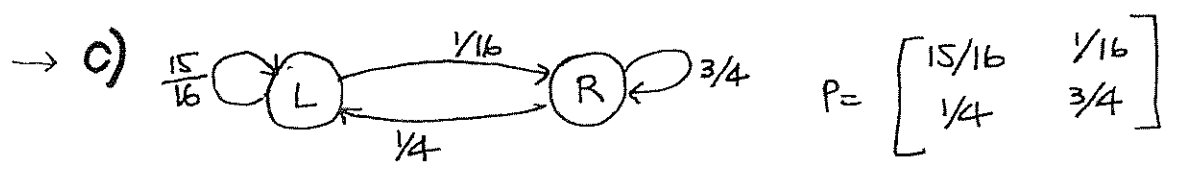

El nº mín. de bits que hacen falta es  $H(X)$ .

Proceso  $\left. \begin{array}{l} - \text{aperiódico} \\ - \text{homogéneo} \\ - \text{irreducible} \end{array} \right\} \Rightarrow \exists \mu / \mu = \mu \cdot P \rightarrow (\mu_L, \mu_R) = (\mu_L, \mu_R) \cdot \begin{bmatrix} 15/16 & 1/16 \\ 1/4 & 3/4 \end{bmatrix}$

$$\left. \begin{array}{l} \mu_L = \frac{15}{16} \mu_L + \frac{1}{4} \mu_R \\ \mu_R = \frac{1}{16} \mu_L + \frac{3}{4} \mu_R \\ \mu_L + \mu_R = 1 \end{array} \right\} \mu = \left( \frac{4}{5}, \frac{1}{5} \right)$$



$$H(X) = \frac{4}{5} \cdot H\left(\frac{15}{16}, \frac{1}{16}\right) + \frac{1}{5} H\left(\frac{1}{4}, \frac{3}{4}\right) = \underline{0.432 \text{ bits}}$$

Con RLE se codifican las permanencias:

- en L:  $\left(\frac{15}{16}\right)^m \approx \frac{1}{2} \rightarrow m = 10$

- en R:  $\left(\frac{3}{4}\right)^m \approx \frac{1}{2} \rightarrow m = 2$

Símbolo	L	R
Probabilidad	15/16	3/4
m	10	2
Longitud		
1	0000	00
2	0001	01
3	0010	10
4	0011	11
5	0100	110
6	0101	111
7	0110	1110
8	0111	1111
9	1000	11110
10	1001	11111
11	10000	
12	10001	

3) Como se tiene la distribución de probabilidades, habrá que calcular la entropía.

$$H(0.12, 0.49, 0.05, 0.13, 0.15, 0.06) = 0.12 \cdot \log_2 \frac{1}{0.12} + 0.49 \cdot \log_2 \frac{1}{0.49} + 0.05 \cdot \log_2 \frac{1}{0.05} + 0.13 \cdot \log_2 \frac{1}{0.13} + 0.15 \cdot \log_2 \frac{1}{0.15} + 0.06 \cdot \log_2 \frac{1}{0.06} = \underline{2.124 \text{ bits}}$$

4) Huffman:

UT	0.49	-	0.49	-	0.49	-	0.49	0.51	1
RT	0.15	-	0.15	0.23	-	0.28	0.49	0.49	0.00
FR	0.13	-	0.13	0.15	-	0.23			0.01
MT	0.12	-	0.12	0.13					0.10
LR	0.06	-	0.11						0.110
RE	0.05								0.111

$$L(c) = 1 \cdot 0.49 + 3 \cdot (0.15 + 0.13 + 0.12) + 4 \cdot 0.11 = 2.13 \text{ bits}$$

$$a) \bar{N} = \sum_{i=1}^{\infty} p(i) \cdot i = \frac{1}{1-p} ; p(n) = p^{n-1} \cdot (1-p)$$

nº medio de permanencias en 1 estado  $\rightarrow p = \frac{\bar{N}-1}{\bar{N}}$

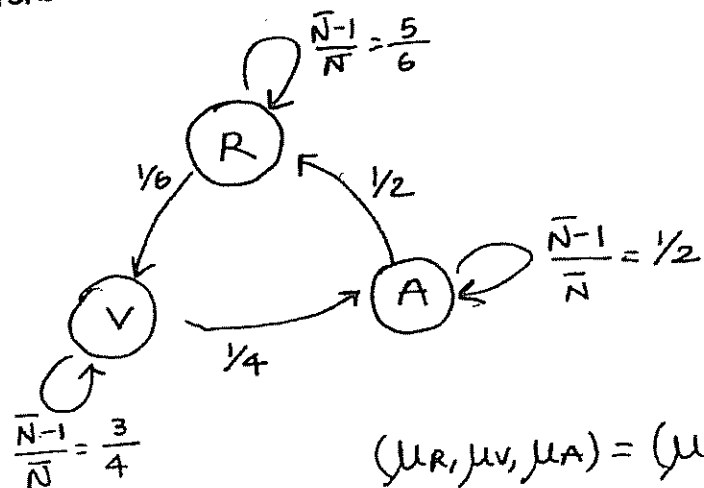

$$\mu = (\mu_R, \mu_V, \mu_A)$$

$$\Pi = \begin{bmatrix} 5/6 & 1/6 & 0 \\ 0 & 3/4 & 1/4 \\ 1/2 & 0 & 1/2 \end{bmatrix}$$

$$(\mu_R, \mu_V, \mu_A) = (\mu_R, \mu_V, \mu_A) \cdot \begin{bmatrix} 5/6 & 1/6 & 0 \\ 0 & 3/4 & 1/4 \\ 1/2 & 0 & 1/2 \end{bmatrix}$$

$$\mu_R = \frac{5}{6} \mu_R + \frac{1}{2} \mu_A$$

$$\mu_V = \frac{1}{6} \mu_R + \frac{3}{4} \mu_V$$

$$\mu_A = \frac{1}{4} \mu_V + \frac{1}{2} \mu_A$$

$$\mu_R + \mu_V + \mu_A = 1$$

$$\mu = \left( \frac{1}{2}, \frac{1}{3}, \frac{1}{6} \right)$$

$$b) H(X_{n+2}/X_n=R) = H(\text{1ª fila de } \Pi^2) = H(\mu_{n+2}) = H(\mu_{n+1} \cdot P)$$

$$H(X_{n+1}/X_n=R) \rightarrow \mu_{n+1} = \mu_n \cdot \Pi = (1, 0, 0) \cdot \Pi = \left( \frac{5}{6}, \frac{1}{6}, 0 \right)$$

$$H(X_{n+2}/X_n=R) \rightarrow \mu_{n+2} = \mu_{n+1} \cdot \Pi = \left( \frac{5}{6}, \frac{1}{6}, 0 \right) \cdot \Pi = \left( \frac{25}{36}, \frac{19}{72}, \frac{1}{24} \right)$$

$$H\left(\frac{25}{36}, \frac{19}{72}, \frac{1}{24}\right) = 1.663 \text{ bits}$$

$$c) H(X) = \frac{1}{2} \cdot H\left(\frac{5}{6}, \frac{1}{6}, 0\right) + \frac{1}{3} \cdot H\left(0, \frac{3}{4}, \frac{1}{4}\right) + \frac{1}{6} \cdot H\left(\frac{1}{2}, \frac{1}{2}\right) =$$

$$= \frac{1}{2} \cdot \left[ \frac{5}{6} \cdot \log_2 \frac{6}{5} + \frac{1}{6} \log_2 6 \right] + \frac{1}{3} \cdot \left[ \frac{3}{4} \log_2 \frac{4}{3} + \frac{1}{4} \log_2 4 \right] + \frac{1}{6} = \frac{1}{2} \cdot 0.65 + \frac{1}{3} \cdot 0.81 + \frac{1}{6}$$

$$= 0.27 + 0.325 + \frac{1}{6} = 0.762 \text{ bits/pixel}$$

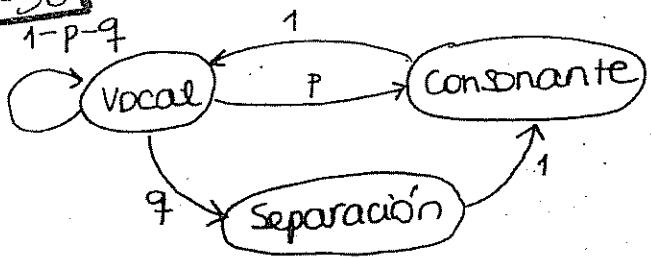

$\mu = (\mu_v, \mu_c, \mu_s)$

$$\pi T = \begin{bmatrix} 1-p-q & p & q \\ 1 & 0 & 0 \\ 0 & 1 & 0 \end{bmatrix} \rightarrow (\mu_v, \mu_c, \mu_s) = (\mu_v, \mu_c, \mu_s) \cdot \begin{bmatrix} 1-p-q & p & q \\ 1 & 0 & 0 \\ 0 & 1 & 0 \end{bmatrix}$$

$$\begin{cases} \mu_v = \mu_v(1-p-q) + \mu_c \\ \mu_c = p \cdot \mu_v + \mu_s \\ \mu_s = q \cdot \mu_v \end{cases} \rightarrow \begin{cases} \mu_c = p \cdot \mu_v + q \cdot \mu_v = (p+q) \cdot \mu_v \\ \mu_s = q \cdot \mu_v \end{cases}$$

$$\mu_v + p \mu_v + q \mu_v + q \mu_v = 1$$

$$(1+p+2q) \mu_v = 1 \rightarrow \mu_v = \frac{1}{1+p+2q}$$

$$\mu_s = \frac{q}{1+p+2q}; \mu_c = \frac{p+q}{1+p+2q}$$

$$\mu_e = \left( \frac{1}{1+p+2q}, \frac{p+q}{1+p+2q}, \frac{q}{1+p+2q} \right)$$

$$H(x) = \frac{1}{1+p+2q} \cdot H(1-p-q, p, q)$$

$$H(x) = \frac{1}{1+\frac{1}{2}+\frac{1}{2}} \cdot H\left(\frac{1}{4}, \frac{1}{2}, \frac{1}{4}\right) = \frac{1}{2} \cdot \left[ 2 \cdot \frac{1}{4} \cdot 2 + \frac{1}{2} \right] = \frac{1}{2} \cdot \frac{3}{2} = \frac{3}{4} \text{ bits}$$

$$p = 1/2$$

$$q = 1/4$$

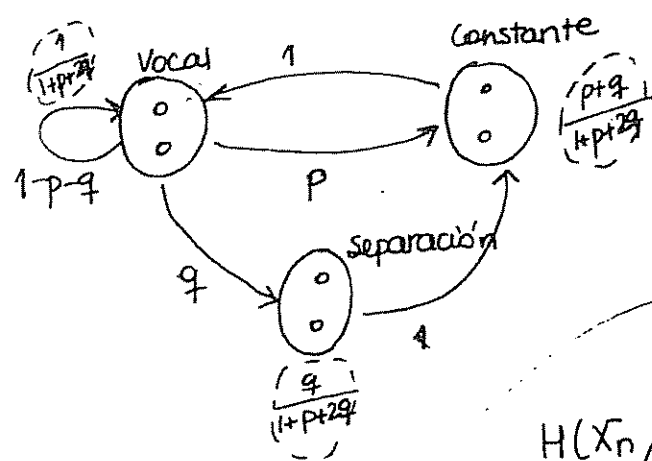

• Incertidumbre de un símbolo que sigue a una vocal:

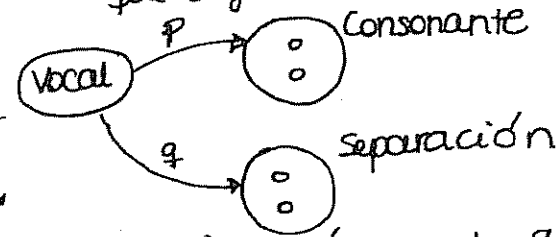

$$H(X_n / X_{n-1} \in \text{vocal}) = H(p \cdot \alpha_1, p \cdot \alpha_2, q \beta_1, q \beta_2) =$$

$$= H\left(\frac{1}{2}p, \frac{1}{2}p, \frac{1}{2}q, \frac{1}{2}q\right)$$

$\alpha_i = \beta_i = \frac{1}{2}$  para H más

habría que incluir (V) (V)

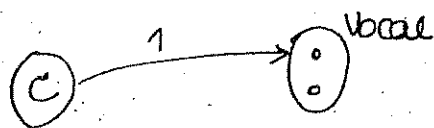

$$H(X_n/X_{n-1} \in \text{Consonante}) = H(\alpha_1, \alpha_2) = \underset{d_i = \frac{1}{2}}{\uparrow} 1$$

Incertidumbre de un símbolo que sigue a un signo de separación:

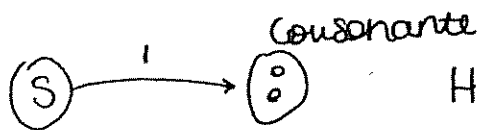

$$H(X_n/X_{n-1} \in \text{separación}) = H(\alpha_1, \alpha_2) = \underset{d_i = \frac{1}{2}}{\uparrow} 1$$

$$H(X) = \dots = H(X_n/X_{n-1}) = \sum_{X_{n-1} \in \{V, C, S\}} H(X_n/X_{n-1} = x) \cdot \Pr(X_{n-1} = x) =$$

$$\frac{1}{1+p+2q} \cdot H\left(\frac{1}{2}p, \frac{1}{2}p, \frac{1}{2}q, \frac{1}{2}q\right) + \frac{p+q}{1+p+2q} + \frac{q}{1+p+2q}$$

• Incertidumbre de un símbolo que sigue a una vocal:

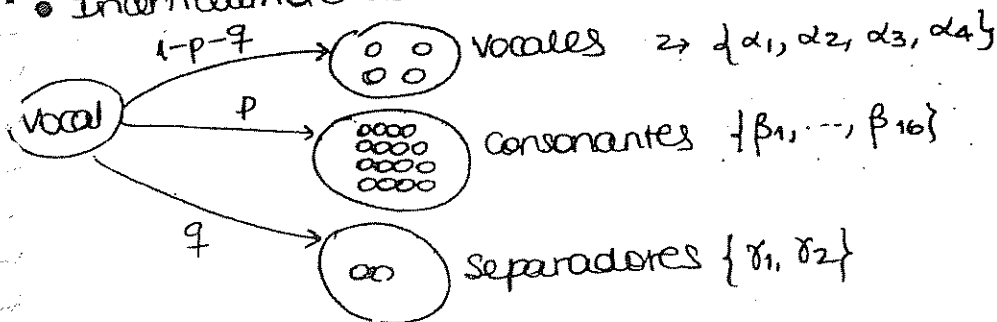

$$H(X_n/X_{n-1} \in \text{Vocal}) = H((1-p-q)\alpha_1, \dots, (1-p-q)\alpha_4, p \cdot \beta_1, \dots, p \cdot \beta_{16}, q \cdot \gamma_1, q \cdot \gamma_2) =$$

$$H\left((1-p-q)\frac{1}{4}, (1-p-q)\frac{1}{4}, (1-p-q)\frac{1}{4}, (1-p-q)\frac{1}{4}, \frac{1}{16}p, \dots, \frac{1}{16}p, \frac{1}{2}q, \frac{1}{2}q\right)$$

$$d_i = \frac{1}{4}$$

$$\beta_i = \frac{1}{16}$$

$$\gamma_i = \frac{1}{2}$$

• Incertidumbre de un símbolo que sigue a una consonante:



$$H(X_n/X_{n-1} \in \text{Consonante}) = H(\alpha_1, \alpha_2, \alpha_3, \alpha_4) = \underset{H_{\text{máx}} \Rightarrow d_i = \frac{1}{4}}{\uparrow} H\left(\frac{1}{4}, \frac{1}{4}, \frac{1}{4}, \frac{1}{4}\right) =$$

$$= 4 \cdot \frac{1}{4} \log_2 4 = 2 \text{ bits}$$

certidumbre de un símbolo que sigue a una separación:

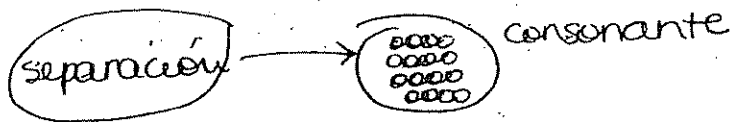

$$H(X_n / X_{n-1} \in \text{separación}) = H(\gamma_1, \dots, \gamma_{16}) \stackrel{H_{\text{máx}}: \gamma_i = \frac{1}{16}}{=} H\left(\frac{1}{16}, \dots, \frac{1}{16}\right) = 16 \cdot \frac{1}{16} \log_2 16 = 4 \text{ bits}$$

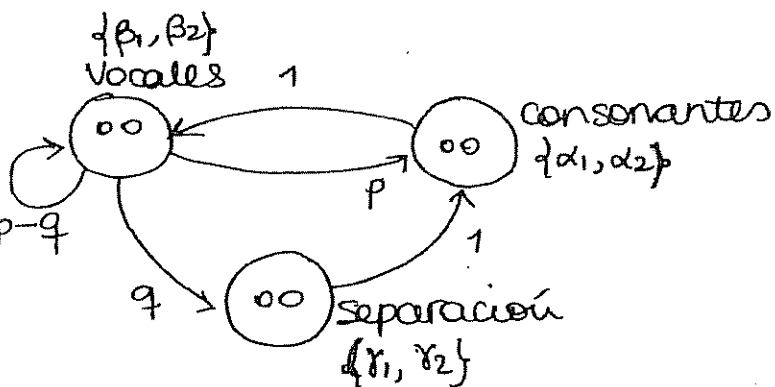

$$H(X_1) = H(1 \text{ de las 2 consonantes posibles}) = H(\alpha_1, \alpha_2) \stackrel{\text{máximo}}{=} 1 \text{ bit}$$

$$H(X_2 / X_1 \in \text{consonante}) \stackrel{\text{sólo puede ser una vocal}}{=} H(\beta_1, \beta_2) \stackrel{\text{máximo}}{=} H\left(\frac{1}{2}, \frac{1}{2}\right) = 1 \text{ bit}$$

$$H(X_3 / X_2 \in \text{Vocal}) = H(p \cdot \alpha_1, p \cdot \alpha_2, q \cdot \gamma_1, q \cdot \gamma_2, (1-p-q) \cdot \beta_1, (1-p-q) \cdot \beta_2)$$

4)  $H(X_n) = ?$

$$\Pi = \begin{matrix} & \begin{matrix} v_1 & v_2 & c_1 & c_2 & s_1 & s_2 \end{matrix} \\ \begin{matrix} v_1 \\ v_2 \\ c_1 \\ c_2 \\ s_1 \\ s_2 \end{matrix} & \begin{bmatrix} \frac{1-p-q}{2} & \frac{1-p-q}{2} & \frac{1}{2} & \frac{1}{2} & \frac{q}{2} & \frac{q}{2} \\ \text{"} & \text{"} & \text{"} & \text{"} & \text{"} & \text{"} \\ \frac{1}{2} & \frac{1}{2} & 0 & 0 & 0 & 0 \\ \frac{1}{2} & \frac{1}{2} & 0 & 0 & 0 & 0 \\ 0 & 0 & \frac{1}{2} & \frac{1}{2} & 0 & 0 \\ 0 & 0 & \frac{1}{2} & \frac{1}{2} & 0 & 0 \end{bmatrix} \end{matrix}$$

$$\mu_E = (\mu_{v_1}, \mu_{v_2}, \mu_{c_1}, \mu_{c_2}, \mu_{s_1}, \mu_{s_2})$$

$$\mu_{v_1} = \frac{1-p-q}{2} \mu_{v_1} + \frac{1}{2} \mu_{c_1} + \frac{1}{2} \mu_{c_2} + \frac{1-p-q}{2} \mu_{v_2}$$

$$\mu_{v_2} = \frac{1-p-q}{2} \mu_{v_1} + \frac{1-p-q}{2} \mu_{v_2} + \frac{1}{2} \mu_{c_1} + \frac{1}{2} \mu_{c_2}$$

$$\mu_{c_1} = \frac{p}{2} \mu_{v_1} + \frac{p}{2} \mu_{v_2} + \frac{1}{2} \mu_{s_1} + \frac{1}{2} \mu_{s_2}$$

$$\mu_{c_2} = \frac{p}{2} \mu_{v_1} + \frac{p}{2} \mu_{v_2} + \frac{1}{2} \mu_{s_1} + \frac{1}{2} \mu_{s_2}$$

$$\mu_{s_1} = \frac{q}{2} \mu_{v_1} + \frac{q}{2} \mu_{v_2}$$

$$\mu_{v_1} = \mu_{v_2} = \frac{1}{p+2q+1}$$

$$\mu_{c_1} = \mu_{c_2} = \frac{p}{p+2q+1}$$

$$\mu_{s_1} = \mu_{s_2} = \frac{q}{p+2q+1}$$

$$H(X_n) = H\left(\frac{1}{p+2q+1}, \frac{1}{p+2q+1}, \frac{p}{p+2q+1}, \frac{p}{p+2q+1}, \frac{q}{p+2q+1}, \frac{q}{p+2q+1}\right)$$

$$H(\bar{X}_n, \bar{X}_{n+1}) = H(\bar{X}_n) + H(\bar{X}_{n+1}/\bar{X}_n) = \{ \text{apartado } f \} + \{ \text{apartado } b \}$$

h) Codificar transiciones  $V_1-C_1, V_1-C_2, V_2-C_1, V_2-C_2, \dots$  ?

Huffman de 6 símbolos para vocales y de 2 vocales se puede ir a 2 vocales, a 2 consonantes y a 2 símb. separa $\bar{c}$

Para separa $\bar{c}$  podemos ir a 2 consonantes:

$$S-C_1: 0$$

$$S-C_2: 1$$

Para consonantes podemos ir a 2 vocales

$$C-V_1: 0$$

$$C-V_2: 1$$

$$P(B/A) = \frac{P(B) \cdot P(A/B)}{P(A)}$$

TRANSMISIÓN DE DATOS

4 de Febrero de 2006

Enteste cada ejercicio en hojas distintas. Duración: 2 horas 30 minutos. Sin libros ni apuntes.  
No chuleta a entregar.

PROBLEMA 1 (2 puntos)

Se dispone de un analizador de protocolos conectado a una red desconocida. El analizador examina cada datagrama que envía un equipo. De los registros del analizador, se obtiene la siguiente información:

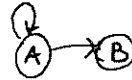

- El equipo manda cuatro tipos de datagramas, {A, B, C, D}.
- El datagrama B es el más abundante, observándose secuencias largas de datagramas sucesivos. La longitud media de dichas secuencias es  $L_B$ .
- Tras un datagrama B nunca se observa un datagrama A.
- La entropía al acabar una secuencia de datagramas B es máxima.
- Después de un datagrama C siempre sigue un datagrama A.
- Tras un datagrama D se observan datagramas de tipo B el doble de las veces que de tipo C, y nunca se ven datagramas de tipo A. No hay repeticiones de datagramas de tipo D.
- Nunca se ve un datagrama D tras uno A.
- Tras un datagrama A, el número de veces que se ve un datagrama B o C es igual.
- La entropía tras un datagrama A es de  $3/2$  bits.

Se pide:

- Modelar gráficamente el envío de datagramas como una cadena de Markov de primer orden.
- Determinar la distribución de probabilidades condicionadas a observar un datagrama de tipo A. Se sabe que dicha distribución es D-ádica.
- Determinar la matriz de probabilidades de transición en función de  $L_B$ .
- Particularizar para el caso  $L_B = 8$ . Considere este valor para el resto del ejercicio.
- Razone y argumente si se dan las condiciones para la existencia de una distribución asintótica de probabilidades. En caso afirmativo, calcúlese. Justificar si el sistema es estable o no. ?
- Calcular la incertidumbre de observar un datagrama después de que el analizador lleve registrando datos mucho tiempo. Justifique su respuesta.
- Se conecta el analizador y se observa un datagrama de tipo A. Calcular la distribución de probabilidades de las tres siguientes lecturas del analizador (de cada uno de los tres siguientes datagramas).
- ¿Cuál es la incertidumbre de observar un datagrama tras uno de tipo C? ¿y tras uno de tipo D? ¿Y tras observar el último datagrama de una secuencia completa de datagramas de tipo B?
- ¿Con cuántos bits por símbolo sería teóricamente posible codificar dicha fuente? Justifique su respuesta.
- Esquematizar un compresor de esta fuente basado en las probabilidades del sistema.

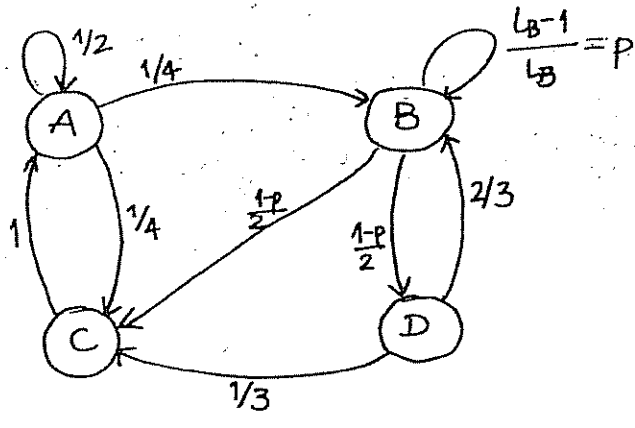

$H(X_n/X_{n-1}=A) = \frac{3}{2} \text{ bit} \rightarrow$  esto ocurre con una distribución D-ádica del tipo:  $\{\frac{1}{2}, \frac{1}{4}, \frac{1}{4}\}$

Para la distribución de B: "longitud media de las secuencias de datagramas B es  $L_B$ ":

$$L_B = \sum_{i=1}^{\infty} p(i) \cdot i = \frac{1}{1-p} \Rightarrow p = \frac{L_B - 1}{L_B}$$

$$p(n) = p^{n-1} \cdot (1-p)$$

$$\mu = (\mu_A, \mu_B, \mu_C, \mu_D)$$

$$\Pi = \begin{bmatrix} 1/2 & 1/4 & 1/4 & 0 \\ 0 & p & \frac{1-p}{2} & \frac{1-p}{2} \\ 1 & 0 & 0 & 0 \\ 0 & 2/3 & 1/3 & 0 \end{bmatrix}; \text{ donde } p = \frac{L_B - 1}{L_B}$$

$$L_B = 8 \rightarrow p = 7/8 \rightarrow \frac{1-p}{2} = 1/16$$

$$\Pi = \begin{bmatrix} 1/2 & 1/4 & 1/4 & 0 \\ 0 & 7/8 & 1/16 & 1/16 \\ 1 & 0 & 0 & 0 \\ 0 & 2/3 & 1/3 & 0 \end{bmatrix}$$



2) - irreducible }  $\Rightarrow \exists \mu / \mu = \mu \cdot P$   
 - invariante

$$\mu_A, \mu_B, \mu_C, \mu_D = (\mu_A, \mu_B, \mu_C, \mu_D) \cdot \begin{bmatrix} 1/2 & 1/4 & 1/4 & 0 \\ 0 & 7/8 & 1/16 & 1/16 \\ 1 & 0 & 0 & 0 \\ 0 & 2/3 & 1/3 & 0 \end{bmatrix}$$

$$\left. \begin{aligned} \mu_A &= \frac{1}{2} \mu_A + \mu_C \\ \mu_B &= \frac{1}{4} \mu_A + \frac{7}{8} \mu_B + \frac{2}{3} \mu_D \\ \mu_C &= \frac{1}{4} \mu_A + \frac{1}{16} \mu_B + \frac{1}{3} \mu_D \\ \mu_D &= \frac{1}{16} \mu_B \\ \mu_A + \mu_B + \mu_C + \mu_D &= 1 \end{aligned} \right\} \begin{aligned} \mu_A &= 2\mu_C; \quad \mu_C = \frac{1}{2} \mu_A \\ \frac{1}{8} \mu_B &= \frac{1}{4} \mu_A + \frac{2}{3} \mu_D \\ \frac{1}{8} \mu_B &= \frac{1}{4} \mu_A + \frac{2}{3} \cdot \frac{1}{16} \mu_B = \frac{1}{4} \mu_A + \frac{1}{24} \mu_B \\ \mu_B &= 2\mu_A + \frac{1}{3} \mu_B; \quad \mu_B = 3\mu_A \\ \mu_D &= \frac{1}{16} 3\mu_B \end{aligned}$$

$$\mu_A + 3\mu_A + \frac{1}{2} \mu_A + \frac{3}{16} \mu_A = 1 \rightarrow \boxed{\mu_A = \frac{16}{75}} \rightarrow \mu_B = \frac{16}{25}$$

$$\mu_C = \frac{8}{75}$$

$$\mu_D = \frac{1}{25}$$

$$\mu = \left( \frac{16}{75}, \frac{16}{25}, \frac{8}{75}, \frac{1}{25} \right)$$

Estable  $\Leftrightarrow \exists \mu_E \rightarrow$  por lo tanto, el sistema es estable

f) cuando el analizador lleva registrando datos mucho tiempo está en régimen permanente, por lo que la incertidumbre será la de la distribución estacionaria:

$$\boxed{H(\mu_E) = H\left(\frac{16}{75}, \frac{16}{25}, \frac{8}{75}, \frac{1}{25}\right) = \frac{16}{75} \log_2 \frac{75}{16} + \frac{16}{25} \log_2 \frac{25}{16} + \frac{8}{75} \log_2 \frac{75}{8} + \frac{1}{25} \log_2 25 = 1.4177 \text{ bits}}$$

$\hat{H}(X_{n+1}/X_n=A), H(X_{n+2}/X_n=A), H(X_{n+3}/X_n=A)$

$H(X_{n+1}/X_n=A) \rightarrow \mu_{n+1} = \mu_n \cdot P = (1, 0, 0, 0) \cdot P = \left(\frac{1}{2}, \frac{1}{4}, \frac{1}{4}, 0\right)$

$H(X_{n+2}/X_n=A) \rightarrow \mu_{n+2} = \mu_{n+1} \cdot P = \left(\frac{1}{2}, \frac{1}{4}, \frac{1}{4}, 0\right) \cdot P = \left(\frac{1}{2}, \frac{11}{32}, \frac{9}{64}, \frac{1}{64}\right)$

$H(X_{n+3}/X_n=A) \rightarrow \mu_{n+3} = \mu_{n+2} \cdot P = \left(\frac{1}{2}, \frac{11}{32}, \frac{9}{64}, \frac{1}{64}\right) \cdot P = \left(\frac{25}{64}, \frac{335}{768}, \frac{233}{1536}, \frac{11}{512}\right)$

$H(X_{n+1}/X_n=C) \rightarrow \mu_{n+1} = \mu_n \cdot P = (0, 0, 1, 0) \cdot P = (0, 0, 0, 1) \rightarrow H(1, 0, 0, 0) = 0$

$H(X_{n+1}/X_n=D) \rightarrow \mu_{n+1} = \mu_n \cdot P = (0, 0, 0, 1) \cdot P = \left(0, \frac{2}{3}, \frac{1}{3}, 0\right) \rightarrow H\left(\frac{2}{3}, \frac{1}{3}\right) = \frac{2}{3} \log_2 \frac{3}{2} + \frac{1}{3} \log_2 3 = 0.918 \text{ bit}$

¿Incertidumbre tras observar el último datagrama de una secuencia completa de datagramas de tipo B? Enunciado: La entropía al acabar una secuencia de datagramas B es máxima.  
 La entropía es máxima con una distribución equiprobable: solo se puede ir a C ó a D:  $H\left(\frac{1}{2}, \frac{1}{2}\right) = 2 \cdot \frac{1}{2} \cdot \log_2 2 = \underline{1 \text{ bit}}$

con la tasa de entropía:  $H(X)$

$H(X) = \frac{16}{75} \cdot H\left(\frac{1}{2}, \frac{1}{4}, \frac{1}{4}\right) + \frac{16}{25} \cdot H\left(\frac{7}{8}, \frac{1}{16}, \frac{1}{16}\right) + \frac{8}{75} \cdot H(1, 0, 0, 0) + \frac{1}{25} \cdot H\left(\frac{2}{3}, \frac{1}{3}\right)$

con RLE se codificarían las permanencias:

- permanencia en A:  $\frac{1}{2} = \frac{1}{2^m} \rightarrow m=1$
- permanencia en B:  $\frac{7}{8} = \frac{1}{2^m} \rightarrow m=6$

simbolo	A	B
Prob. repetir	1/2	7/8
m	1	6
Longitud		
1	0	000
2	1	001
3	10	010
4	11	011
5	110	100
6	111	101
7	1110	1000
8	1111	1001
9	11110	1010
10	11111	1011
11	111110	1100
12	111111	1101

# TEMA 4. CAPACIDAD DE CANAL

## 1. INTRODUCCIÓN:

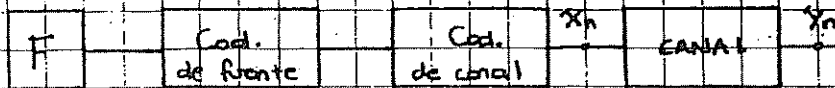

•  $Q \equiv$  matriz de transición

• Ejemplo:

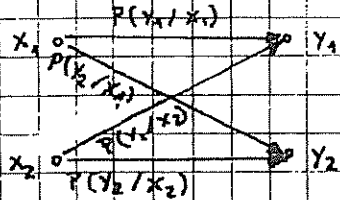

$$Q = \begin{bmatrix} P(y_1/x_1) & P(y_2/x_1) \\ P(y_1/x_2) & P(y_2/x_2) \end{bmatrix}$$

filas  $\equiv$  origen  
columnas  $\equiv$  destino

NOTA:

- $Q$  no tiene por qué ser cuadrada
- $P$  sí tiene que ser cuadrada  $\equiv$  matriz prob de transición en un proceso invariante.

## 2. CAPACIDAD DE CANAL

•  $C = \max_{p(x)} I(X, Y)$   $\equiv$  máximo de la información mutua entre la entrada y la salida del canal, variando  $p(x)$

• la capacidad de canal es la que es, no depende de  $p(y)$ ; variamos  $p(x)$  para calcularla acercándonos más al canal.

• Propiedades:

• Cumple todas las propiedades de la información mutua:

•  $C \geq 0$

•  $C \leq \log_2 |A \times B|$

• Ejemplos:

1. Canal binario simétrico (BSC)  $\cdot \cdot \cdot$  de memoria

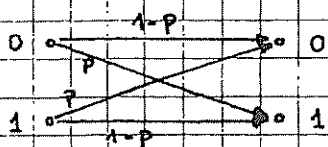

$$Q = \begin{bmatrix} 1-p & p \\ p & 1-p \end{bmatrix}$$

$$C = \max_{p(x)} I(x; Y)$$

$$I(x; Y) = H(x) - H(x/Y) = H(Y) - H(Y/x) \leftarrow$$

Para abreviar  
↓  
H(p)

$$H(Y/x) = \sum_{x \in \{0,1\}} H(Y/x=x) \cdot P_r(x=x) = P_r(x=0) \cdot H(p, 1-p) + P_r(x=1) \cdot H(p)$$

$$H(Y/x) = H(p)$$

$$I(x; Y) = H(Y) - H(p)$$

$$\max I(x; Y) = 1 - H(p), \text{ haciendo } \max H(y) - H(y) = 1$$

↑  
Y equiprobable  $\Leftrightarrow$  X equiprobable

El problema aquí es que no nos dejan variar la salida, solo nos dejan variar la entrada así que esto no sería válido. La pregunta es, en función de la entrada ¿podemos conseguir que  $H(y) = 1$ ? La respuesta es que sí, cuando X equiprobable  $\odot$

Sabemos que  $H(Y) \max = 1$  porque  $H(Y)$  es máxima cuando Y es equiprobable.

$$C_{BSC} = 1 - H(p) \text{ (bits)}$$

NOTA:

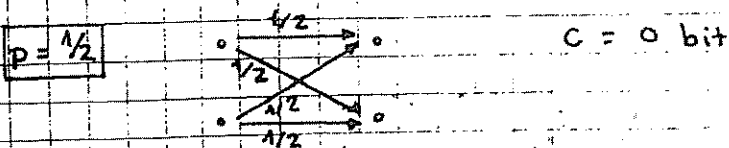
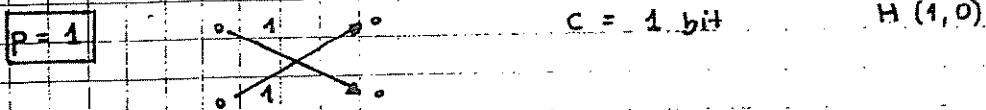

Un canal que siempre se equivoca es = de ruido que nos hace 0.

Se equivoca con igual de laterales.

2. Canal binario no simétrico:

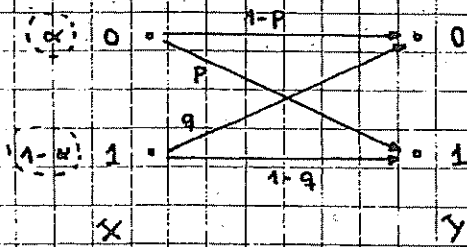

$$Q = \begin{bmatrix} 1-p & p \\ q & 1-q \end{bmatrix}$$

•  $C = \max_{P(x)} I(x, Y)$

•  $I(x; Y) = H(x) - H(x/Y) =$   
 $= H(Y) - H(Y/X)$

•  $H(Y/X) = \sum_{x=0,1} H(Y/X=x) \cdot P_x(x=x) = P_x(x=0) H(p) + P_x(x=1) H(q) =$   
 $= \alpha \cdot H(p) + (1-\alpha) \cdot H(q)$

•  $\max_x I(x; Y) = \max_x (H(Y) - (\alpha H(p) + (1-\alpha) H(q)))$

•  $H(Y) = - P(Y=0) \log_2 P(Y=0) - P(Y=1) \cdot \log_2 P(Y=1) =$   
 $= - [\alpha(1-p) + (1-\alpha)q] \log_2 [\alpha(1-p) + (1-\alpha)q] -$   
 $- [\alpha p + (1-\alpha)(1-q)] \log_2 [\alpha p + (1-\alpha)(1-q)]$

•  $P(Y=0) = \alpha(1-p) + (1-\alpha)q$

•  $P(Y=1) = \alpha p + (1-\alpha)(1-q)$

1ª Probabilidad Total  
 $P(Y=i) = \sum_j P(X=j) P(Y/X=j)$

•  $\max_x I(x, Y) \Rightarrow \frac{\partial I(x, Y)}{\partial \alpha} = 0 \Rightarrow \alpha_{\text{ópt}} \Rightarrow C$

3 Canal con borrado:

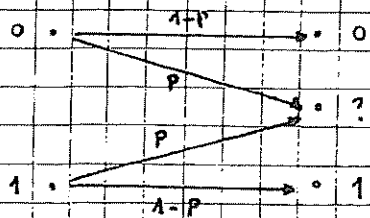

• Canal muy bueno

• Nunca puede equivocarse de verdad

•  $C = 1 - p$  (bits)

*[Handwritten signature]*

#### 4. Canal simétrico o débilmente simétrico:

- Simétrico: en filas y columnas permutaciones de los mismos elementos

Las filas y columnas suman 1.

- Ejemplos:

$$Q = \begin{bmatrix} 1/2 & 1/4 & 1/4 \\ 1/4 & 1/2 & 1/4 \\ 1/4 & 1/4 & 1/2 \end{bmatrix}$$

$$C = \log_2 3 - H\left(\frac{1}{2}, \frac{1}{4}, \frac{1}{4}\right)$$

- Débilmente simétrico: filas con permutaciones de los mismos elementos

Columnas suman lo mismo.

- Ejemplo:

$$Q = \begin{bmatrix} 1/3 & 1/6 & 1/2 \\ 1/3 & 1/3 & 1/6 \end{bmatrix}$$

$$C = \log_2 3 - H\left(\frac{1}{3}, \frac{1}{6}, \frac{1}{2}\right)$$

$$C = \log_2 |Y| - H(\text{fila})$$

#### TEOREMA DE CODIFICACIÓN:

- Teorema:

- Si  $R < C \Rightarrow$  podemos tener una  $P_e$  tan pequeña como queramos (nunca nula)
- Si  $R \geq C \Rightarrow$  aparece una  $P_e$  mínima o umbral por debajo de la cual no podemos transmitir

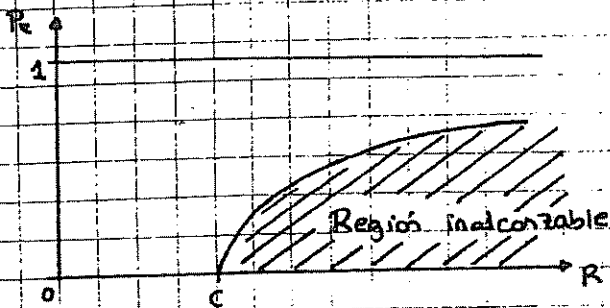

- Límite de Fano

$$P_e^{(n)} \geq 1 - \frac{C}{R} - \frac{1}{nR}$$

$$R = \frac{\log_2 M}{n} \text{ bits/símbolo} = I(X; Y)$$

$$H(X^n/Y^n) \leq 1 + P_e^{(n)} \cdot n \cdot R$$

• Secuencias conjuntamente típicas:

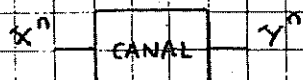

•  $X^n \rightarrow$  tiende a ser típica con  $n \rightarrow \infty$

$$|A_{\epsilon_x}^n| = 2^{n H(X)}$$

•  $Y^n \rightarrow$  tiende a ser típica con  $n \rightarrow \infty$

$$|A_{\epsilon_y}^n| = 2^{n H(Y)}$$

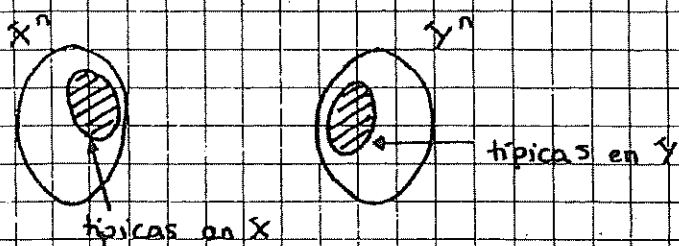

• Secuencias conjuntamente típicas:

• Dos secuencias son conjuntamente típicas  $\Leftrightarrow$

•  $\{ | -1/n \log_2 P(X^n) - H(X) | < \epsilon \}$   $X^n$  sea típica

•  $\{ | -1/n \log_2 P(Y^n) - H(Y) | < \epsilon \}$   $Y^n$  sea típica

•  $\{ | -1/n \log_2 P(X^n, Y^n) - H(\bar{X}, \bar{Y}) | < \epsilon \}$  algo más

• Propiedades:

•  $P\{X^n, Y^n \in A_{\epsilon}^n\} \rightarrow 1$  cuando  $n \rightarrow \infty$

•  $2^{n(H(X,Y) - \epsilon)} \leq |A_{\epsilon}^n| \leq 2^{n(H(X,Y) + \epsilon)}$

•  $P(X^n, Y^n) \leq 2^{-n(H(X,Y) - \epsilon)}$

en el infinito todas las secuencias tienden a ser conjuntamente típicas

• Probabilidad de que siendo  $Y^n$  típica,  $X^n$  sea conjuntamente típica con  $Y^n$

•  $P \approx 2^{-n H(X|Y)}$

• Probabilidad de que dos secuencias típicas generados independiente sean conjuntamente típicas

•  $P \leq 2^{-n I(X,Y)}$

# BLEMAS:

I - 12:

$$= \begin{bmatrix} \frac{1-p}{2} & \frac{1-p}{2} & \frac{p}{2} & \frac{p}{2} \\ \frac{p}{2} & \frac{p}{2} & \frac{1-p}{2} & \frac{1-p}{2} \end{bmatrix}$$

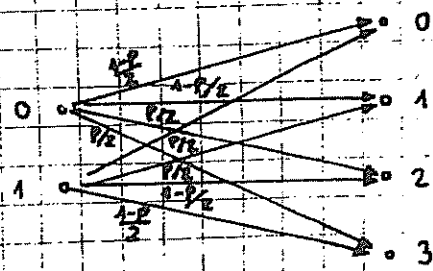

• Aquí no lo podríamos aplicar, pero si nos dieran cuenta de que se trata de un canal debilmente simétrico podríamos decir:

$$C = \log_2 4 - H(\text{fila}) = 2 - H\left(\frac{1-p}{2}, \frac{1-p}{2}, \frac{p}{2}, \frac{p}{2}\right)$$

$$C = \max_{P(x)} I(x; Y)$$

$$I(x; Y) = H(Y) - H(Y/X)$$

$$H(Y/X) = H(\text{fila}) = H\left(\frac{1-p}{2}, \frac{1-p}{2}, \frac{p}{2}, \frac{p}{2}\right)$$

$$I(x; Y) = H(Y) - H\left(\frac{1-p}{2}, \frac{1-p}{2}, \frac{p}{2}, \frac{p}{2}\right)$$

$$C = \max_{P(x)} I(x; Y) \stackrel{\uparrow}{=} \log_2 4 - H(\text{fila}) = 2 - H(\text{fila})$$

Y equiprobables  $\Leftarrow$  X equiprobables

$$C = 2 - \left[ -\frac{(1-p)}{2} \log_2 \frac{1-p}{2} - \frac{(1-p)}{2} \log_2 \frac{1-p}{2} - \frac{p}{2} \log_2 \frac{p}{2} - \frac{p}{2} \log_2 \frac{p}{2} \right] =$$

$$= 2 - \left[ -(1-p) (\log_2 (1-p) - \log_2 2) - p (\log_2 p - \log_2 2) \right] =$$

$$= 2 - \left[ -(1-p) \log_2 (1-p) - p \log_2 p + \log_2 2 (1-p + p) \right] =$$

$$= 2 - [H(p) + 1] = 1 - H(p) \stackrel{\uparrow}{=} C_{BSC}$$

SIEMPRE de memoria

I - 23:

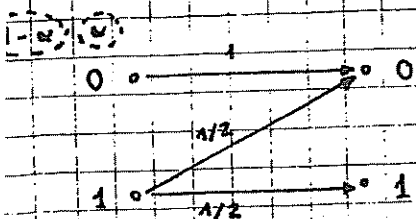

$$C = \max_{P(x)} I(x; Y)$$

$$I(x; Y) = H(Y) - H(Y/X)$$



$$\odot H(Y) = -\left[(1-\alpha) + \frac{\alpha}{2}\right] \log_2 \left[(1-\alpha) + \frac{\alpha}{2}\right] - \left[\frac{\alpha}{2} \log_2 \frac{\alpha}{2}\right]$$

$$\odot H(Y/X) = (1-\alpha) H\left(\frac{1}{2}, 0\right) + \alpha H\left(\frac{1}{2}, \frac{1}{2}\right)$$

$$\cdot I(X; Y) = -\left[(1-\alpha) + \frac{\alpha}{2}\right] \log_2 \left[(1-\alpha) + \frac{\alpha}{2}\right] - \left[\frac{\alpha}{2} \log_2 \frac{\alpha}{2}\right] - \alpha$$

$$\cdot \frac{\partial I(X; Y)}{\partial \alpha} = -\left[-1 + \frac{1}{2}\right] \log_2 \left[(1-\alpha) + \frac{\alpha}{2}\right] + \left[(1-\alpha) + \frac{\alpha}{2}\right] \frac{(-1 + 1/2) \log_2 e}{(1-\alpha) + \alpha/2} - \left[\frac{1}{2} \log_2 \frac{\alpha}{2} + \frac{\alpha}{2} \frac{1/2}{\alpha/2} \log_2 e\right] - 1 =$$

$$= -\left(-\frac{1}{2} \log_2 \left(1 - \frac{\alpha}{2}\right) + \left(1 - \frac{\alpha}{2}\right) \cdot \frac{-1/2 \log_2 e}{1 - \alpha/2}\right) - \left[\frac{1}{2} \log_2 \frac{\alpha}{2} + \frac{1}{2} \log_2 e\right]$$

$$= \frac{1}{2} \log_2 \left(1 - \frac{\alpha}{2}\right) + \frac{1}{2} \log_2 e - \frac{1}{2} \log_2 \frac{\alpha}{2} - \frac{1}{2} \log_2 e - 1 =$$

$$= \frac{1}{2} \log_2 \left(\frac{2 - \alpha/2}{\alpha/2}\right) - 1 = 0 \Rightarrow \log_2 \left(\frac{2 - \alpha}{\alpha}\right) = 2 \Rightarrow$$

$$\Rightarrow \frac{2 - \alpha}{\alpha} = 4 \Rightarrow 2 - \alpha = 4\alpha \Rightarrow \alpha = \frac{2}{5}$$

$$\cdot C = I(X; Y) \Big|_{\alpha = 2/5} = 0.3219 \text{ (bits)}$$

E - I - 28:

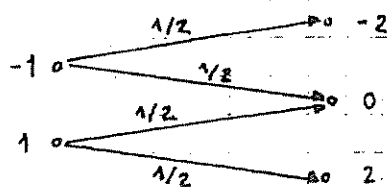

$$\cdot C = \max_{p(x)} I(X; Y)$$

$$\cdot I(X; Y) = H(Y) - H(Y/X)$$

$$\cdot H(Y/X) = P(X=-1) \cdot H\left(\frac{1}{2}, \frac{1}{2}, 0\right) + P(X=1) \cdot H\left(\frac{1}{2}, \frac{1}{2}, 0\right) = 1$$

$$\cdot I(X; Y) = H(Y) - 1$$

$$\cdot H(Y) = -P(Y=-2) \log_2 P(Y=-2) - P(Y=0) \log_2 P(Y=0) - P(Y=2) \log_2 P(Y=2)$$

$$\cdot P(Y=-2) = \frac{1}{2} \alpha$$

$$\cdot P(Y=0) = \frac{1}{2} \alpha + \frac{1}{2} (1-\alpha) = \frac{1}{2}$$

$$\cdot P(Y=2) = \frac{1}{2} (1-\alpha)$$

$$\begin{aligned}
 \cdot H(\gamma) &= -\frac{1}{2} \alpha \log_2 \frac{\alpha}{2} - \frac{1}{2} \log_2 \frac{1}{2} - \frac{1}{2} (1-\alpha) \log_2 \frac{1}{2} (1-\alpha) = \\
 &= \frac{\alpha}{2} [\log_2 2 - \log_2 \alpha] + \frac{1}{2} + \frac{1-\alpha}{2} [\log_2 2 - \log_2 (1-\alpha)] = \\
 &= \left( \frac{\alpha}{2} + \frac{1-\alpha}{2} \right) \log_2 2 + \frac{1}{2} - \frac{\alpha}{2} \log_2 \alpha - \frac{(1-\alpha)}{2} \log_2 (1-\alpha) \\
 &= 1 - \frac{1}{2} H(\alpha)
 \end{aligned}$$

$$\cdot I(\alpha, \gamma) = 1 + \frac{1}{2} H(\alpha) - 1 = \frac{1}{2} H(\alpha)$$

$$\cdot C = \max_{\alpha} \left[ \frac{1}{2} H(\alpha) \right] \underset{\alpha = \frac{1}{2}}{=} \frac{1}{2} \cdot 1 = \frac{1}{2}$$

# TEMA 5. CÓDIGOS LINEALES

## 1. ESQUEMA GENERAL:



$m(k) \equiv$  mensaje de  $K$  bits

$m_c(n) \equiv$  mensaje codificado de  $n$  bits con  $n > K$

$m_r(n) \equiv$  mensaje recibido de  $n$  bits

$\hat{m}(k) \equiv$  estimación del mensaje de  $K$  bits

••• Nos dividimos del codificador de fuente de Huffman

### • Supuestos:

- Codifico porque el canal tiene pérdidas
- El alfabeto siempre es binario (0,1)
- El canal siempre es BSC
- Trabajamos cumpliendo el Teorema de codif. de canal

$\Rightarrow$  si  $\frac{K}{n} < \text{cap. canal} \Rightarrow P(\hat{m}(k) \neq m(k)) < \epsilon$

### NOTA: Cambio de notación:

- Según la notación de antes tendríamos un código  $C(2^K, n)$
- ahora se llama  $C(n, K) \Rightarrow$  recibiendo  $K$  bits de la fuente, lo codifico con  $n$  bits

### NOTA:

- número de mensajes posibles de la fuente =  $2^K$
  - número de mensajes posibles en el canal =  $2^n$
- $\Rightarrow$  como mando  $2^K$  mensajes, solo tengo  $2^K$  mensajes válidos de los  $2^n$  del canal  $\Rightarrow$  mando  $2^K$  mensajes pero de longitud  $n$



$\Rightarrow$  El canal si genera  $2^n$  palabras diferentes por ruido, distorsión

⇒ El decodificador elimina las opciones imposibles y decide entre  $2^k$  palabras de  $k$  bits

### ALGUNAS DEFINICIONES:

#### Códigos bloque:

- El codificador transforma  $2^k$   $k$ -tuplos binarios en  $2^k$   $n$ -tuplos binarios. Estas  $2^k$   $n$ -tuplas binarias se llaman código bloque.

#### Códigos lineales:

- Un código  $C(n, k)$  es lineal  $\Leftrightarrow$  el conjunto de las  $2^k$  palabras código forman un subespacio vectorial  $U_n$  de dimensión  $k$  con las operaciones  $+$  y  $\cdot$ .

Se definen:

+	0	1
0	0	1
1	1	0

XOR

·	0	1
0	0	0
1	0	1

AND

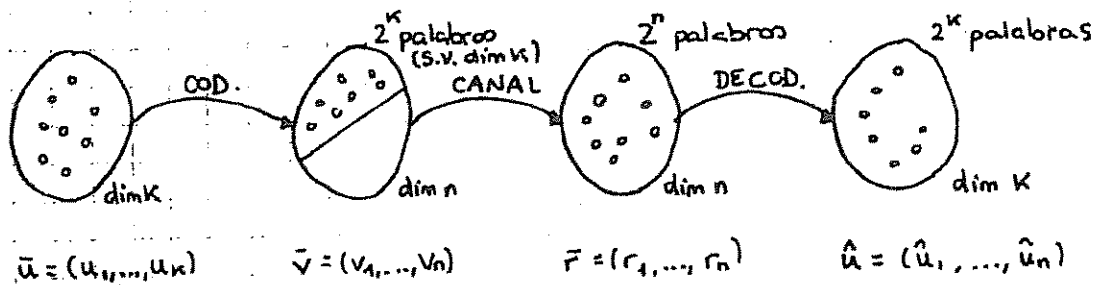

#### Propiedad:

- Si  $C$  es lineal:

$$\vec{u}, \vec{v} \in C \Rightarrow \vec{u} + \vec{v} \in C$$

### 3. MATRIZ GENERADORA G:

- Puesto que  $C(n, k)$  lineal forma un subespacio vectorial de dimensión  $k$  de vectores  $n$ -tuplos binarios, es posible encontrar  $k$  palabras código linealmente independientes  $g_0, g_1, \dots, g_{k-1} \in C$  tal que  $\vec{v} = u_0 g_0 + u_1 g_1 + \dots + u_{k-1} g_{k-1}$  siendo  $u_i$  las coordenadas de  $\vec{v}$  en esa base.

Se define:

$$G = \begin{bmatrix} g_0 \\ g_1 \\ \vdots \\ g_{k-1} \end{bmatrix} = \begin{bmatrix} g_{00} & g_{01} & \dots & g_{0, n-1} \\ g_{10} & g_{11} & \dots & g_{1, n-1} \\ \vdots & \vdots & \ddots & \vdots \\ g_{k-1, 0} & g_{k-1, 1} & \dots & g_{k-1, n-1} \end{bmatrix}$$

• Por lo tanto:

$$\vec{v}_{(n)} = \vec{u}_{(k)} \cdot G_{(k \times n)}$$
 siendo  $\vec{u}$  la palabra código a codificar y  $\vec{v}$  la palabra código codificada.

• Ejemplo:

C(7,4)

$$G = \begin{bmatrix} g_0 \\ g_1 \\ g_2 \\ g_3 \end{bmatrix} = \begin{bmatrix} 1 & 1 & 0 & 1 & 0 & 0 & 0 \\ 0 & 1 & 1 & 0 & 1 & 0 & 0 \\ 1 & 1 & 1 & 0 & 0 & 1 & 0 \\ 1 & 0 & 1 & 0 & 0 & 0 & 1 \end{bmatrix}$$

Si  $\vec{u} = (1101)$  ¿ $\vec{v}$ ?

$$\vec{v} = \vec{u} \cdot G = 1 \cdot (1101000) + 1 \cdot (0110100) + 0 \cdot (1110010) + 1 \cdot (1010001) = (0001101)$$

$$\vec{v} = \vec{u} \cdot G = \begin{array}{r} 1101000 \\ + 0110100 \\ \hline 1010001 \\ (0001101) \end{array}$$

#### 1. Forma de codificación sistemática

• La palabra código se divide en 2 partes:

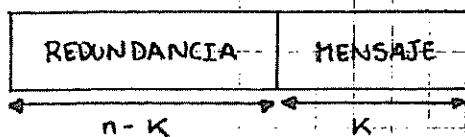

• Ejemplo: el de antes:

$$\vec{u} = (1101) \rightarrow \vec{v} = (000 \underbrace{1101}_{\text{Mensaje}})$$

• En estos casos, la matriz  $G$  toma la siguiente forma:

$$G = \begin{bmatrix} g_0 \\ g_1 \\ \vdots \\ g_{k-1} \end{bmatrix} = \begin{bmatrix} p_{0,0} & p_{0,1} & \dots & p_{0,n-k} & 1 & 0 & 0 & \dots & 0 \\ p_{1,0} & p_{1,1} & \dots & p_{1,n-k} & 0 & 1 & 0 & \dots & 0 \\ \vdots & \vdots & \dots & \vdots & \vdots & \vdots & \vdots & \dots & \vdots \\ p_{k-1,0} & p_{k-1,1} & \dots & p_{k-1,n-k} & 0 & 0 & 0 & \dots & 1 \end{bmatrix}_{(k \times n)}$$

Matriz  $P_{k \times (n-k)}$ 
Matriz  $I_{k \times k}$

$$G = [P | I_k]$$

- Los  $k$  primeros bits por la derecha de una palabra código  $\vec{v}$  son idénticos a los dígitos de información  $u_0, u_1, \dots, u_{k-1}$  que codificamos, y los  $n-k$  bits de redundancia son sumas lineales de los bits de información.

### Ecuaciones de paridad:

- Nos dan las ecuaciones explícitas que debe cumplir  $\vec{v}$  en el caso sistemático, si desarrollamos las matrices

$$\begin{cases} v_j = u_j & \text{para } j = n-k, \dots, n-1 \\ v_j = \sum_i P_{ij} \cdot u_i & \text{para } j = 0, \dots, n-k-1 \end{cases}$$

- Ejemplo: el de antes:

$$\begin{aligned} \vec{v} &= (v_0, v_1, v_2, v_3, v_4, v_5, v_6) \\ \vec{u} &= (u_0, u_1, u_2, u_3) \end{aligned} \quad \Rightarrow \vec{v} = \vec{u} \cdot G \Rightarrow$$

$$\Rightarrow \begin{cases} v_0 = u_0 + u_2 + u_3 \\ v_1 = u_0 + u_1 + u_2 \\ v_2 = u_1 + u_2 + u_3 \\ v_3 = u_0 \\ v_4 = u_1 \\ v_5 = u_2 \\ v_6 = u_3 \end{cases}$$

Redundancia (sumas lineales de los bits de info.)

Palabra mensaje repetida

NOTA:  $G = [P | I]$

no es casualidad que esto sea la matriz identidad  $\Rightarrow$  copia los bits de información y los repite.

NOTA: Si nos pidieran en el examen dar los bits de información antes que los de redundancia sólo habría que cambiar los bloques de

$$G = [I | P]$$

#### 4. MATRIZ H:

- La matriz H es una matriz de comprobación de paridad del código lineal generado por G.
- Se utiliza para saber si una palabra  $\vec{v}'$  recibida pertenece al código C, o, lo que es lo mismo, ha sido generada por G.
- Si  $\vec{v}' \in C \Rightarrow \vec{v}' \cdot H^T = 0 \Rightarrow$  no sabemos si hay error o no, sólo sabemos que  $\vec{v}'$  pertenece al código.
- Si  $\vec{v}' \cdot H^T \neq 0 \Rightarrow$  seguro que hay error.
- Si  $G = [P | I_k] \Rightarrow H = [I_{n-k} | P^T]_{(n-k, n)}$  y se cumple  $G \cdot H^T = 0_{k \times (n-k)}$ .

los vectores de G se perpendicularizan a los de H

#### NOTA FUNDAMENTAL:

$$H = \begin{bmatrix} h_0 \\ h_1 \\ \vdots \\ h_{n-k-1} \end{bmatrix} \quad (n-k, n)$$

n bits

siendo  $h_0, h_1, \dots, h_{n-k-1}$   $n-k$  vectores independientes, por lo que H genera un código lineal  $C(n, n-k) \Rightarrow$   
 $\Rightarrow$  El dual de  $C(n, k)$

#### $C(n, k)$ :

- Matriz generadora:  $G = [P | I_k]$
  - Matriz comprobadora de paridad:  $H = [I_{n-k} | P^T]$
- #### $C_d(n, n-k)$ :
- Matriz generadora: H
  - Matriz comprobadora de paridad: G

NOTA:  $C_d(n, n-k)$  no tiene por qué ser el subespacio vectorial complementario de  $C(n, k) \Rightarrow$  la suma de los dos no tiene por qué ser el espacio completo.

#### 5. SÍNDROME:

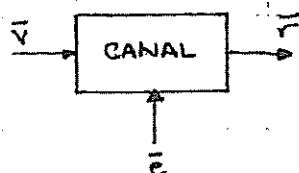

$\vec{v} \equiv$  palabra código generada

$\vec{r} \equiv$  vector recibido  $\Rightarrow$  puede ser distinta de  $\vec{v}$

$\vec{e} \equiv$  error

Se define:

- $\bar{s} = \bar{r} \cdot H^T \equiv$  síndrome de  $\bar{r}$
- si  $\bar{r} \in C \Rightarrow \bar{r} \cdot H^T = 0 \Rightarrow \bar{s} = \bar{0}$
- si  $\bar{r} \notin C \Rightarrow \bar{r} \cdot H^T \neq 0 \Rightarrow \bar{s} \neq \bar{0}_{(n-k)}$

Explicación:

- En el espacio vectorial hay  $2^{n-k}$  sacos. Cada saco se llama cogruppo y tiene un síndrome  $\bar{s}$  y  $2^k$  elementos:

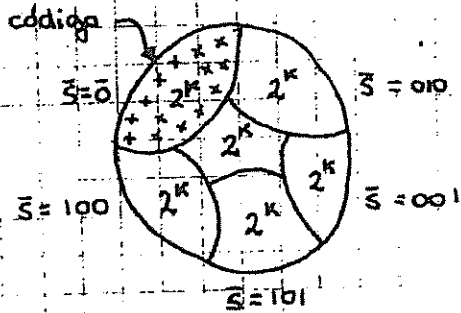

- al calcular el síndrome, se en que "saco" está el error.
- El error  $\bar{e}$  estimado, el más probable, siempre es el que tenga peso mínimo, menor número de unos y se llama líder del cogruppo.

•  $\bar{r} = \bar{v} + \bar{e}$   
 ↳ enviada, no conocida  
 ↳ recibida, conocida.

NOTA: que  $\bar{s} = \bar{0}$  implica  $\bar{r} \in C$  pero no implica que no hay error, porque puede ser que  $\bar{v} \neq \bar{r}$  aunque  $\bar{v}$  y  $\bar{r} \in C \Rightarrow$  Se pueden producir errores indetectables. Como hay  $2^k - 1$  palabras código no nulas, hay  $2^k - 1$  errores indetectables (no hay código que detecte el error en el saquito con síndrome  $\bar{s} = \bar{0}$ ).

• Ejemplo: el de antes

$$H = [I_{n-k} | P^T] = \begin{bmatrix} 1 & 0 & 0 & 1 & 0 & 1 & 1 \\ 0 & 1 & 0 & 1 & 1 & 0 & 0 \\ 0 & 0 & 1 & 0 & 1 & 1 & 1 \end{bmatrix} \Rightarrow H^T = \begin{bmatrix} 1 & 0 & 0 \\ 0 & 1 & 0 \\ 0 & 0 & 1 \\ 1 & 1 & 0 \\ 0 & 1 & 1 \\ 1 & 1 & 1 \\ 1 & 0 & 1 \end{bmatrix}$$

si  $\bar{r} = (1011100)$

$$\bar{s} = \bar{r} \cdot H^T \Rightarrow \left\{ \begin{array}{l} s_0 = r_0 + r_3 + r_5 + r_6 \\ s_1 = r_1 + r_3 + r_5 + r_6 \\ s_2 = r_2 + r_4 + r_5 + r_6 \end{array} \right\} \Rightarrow \bar{s} = \bar{r} \cdot H^T = (000) = \bar{0} \Rightarrow \bar{r} \in C$$



NOTA:

•  $\bar{r} = \bar{v} + \bar{e} \Rightarrow \bar{s} = \bar{r} \cdot H^T = (\bar{v} + \bar{e}) \cdot H^T = \underbrace{\bar{v} \cdot H^T}_0 + \bar{e} \cdot H^T = \bar{e} \cdot H^T$

•  $\bar{s} = \bar{e} \cdot H^T$

• El síndrome no depende de la palabra código, sólo del error

NOTA: ¿Cuántas palabras recibidas generan el mismo síndrome?

• si  $\bar{s} = \bar{0}$   $\Rightarrow$  tenemos todas las palabras código que lo cumplen  $\Rightarrow$  son los errores no detectables ( $2^k$ )  $\Rightarrow 2^k$  posibles errores generan ese síndrome.

• Cada síndrome tiene  $2^k$  errores posibles

• Conclusiones:

- El síndrome de un vector recibido permite detectar sólo una parte de los errores del canal, no corregirlos.
- Un mismo síndrome puede corresponder a varios vectores de error ( $2^k$ ), pero sólo a uno para corregirlo. Si el canal es BSC, el vector de error más probable es el que se usa en la corrección, y éste es el que tiene menor número de unos.

• Ejemplo: el de antes

$\bar{v} = (1001011) \xrightarrow{\text{CANAL}} \bar{r} = (1001001)$

• El receptor calcula el síndrome:

$\bar{s} = \bar{r} \cdot H^T = (111)$

• Ahora intenta determinar el verdadero error de  $e$ .

• Lo único que sabemos es que el síndrome cumple:

$$\begin{cases} 1 = e_0 + e_3 + e_5 + e_6 \\ 1 = e_1 + e_3 + e_4 + e_5 \\ 1 = e_2 + e_4 + e_5 + e_6 \end{cases}$$

• porque  $\bar{s} = \bar{e} \cdot H^T$

• Sabemos que hay  $2^k$  ( $2^4 = 16$ ) errores distintos para este  $\bar{s}$  que son:

•  $(0000010)$

- $(1010011)$

- $(0110110)$

- Hemos dicho que el decodificador escoge aquel que es más probable  $\Rightarrow$

- $\Rightarrow$  el que tiene menor número de unos  $\Rightarrow (0000010)$

- Luego  $\bar{v}_{\text{corregido}} = \bar{r} + \bar{e}_{\text{escogido}} = (1001001) + (0000010) =$

- $= (1001011) \Rightarrow$  correcto!

## DISTANCIA MÍNIMA:

### 1. Peso Hamming o peso:

- $w(\bar{v}) \equiv$  número de bits distintos de cero

- Ejemplo:  $w(1001010) = 3$

### 2. Distancia Hamming o distancia:

- $d(\bar{v}, \bar{w}) \equiv$  número de bits que  $\bar{v}$  y  $\bar{w}$  no tienen en común o tienen distintos

- Ejemplo:  $\left. \begin{array}{l} \bar{v} = (1001010) \\ \bar{w} = (1111010) \end{array} \right\} d(\bar{v}, \bar{w}) = 2$

- Propiedades:

- $\bar{u}, \bar{v}, \bar{w} \in C \Rightarrow d(\bar{v}, \bar{w}) + d(\bar{u}, \bar{v}) > d(\bar{u}, \bar{w})$

- $\bar{u}, \bar{v} \in C \Rightarrow d(\bar{u}, \bar{v}) = w(\bar{u} + \bar{v})$

### 3. Distancia mínima de un código:

- $d_{\text{mín}} = \min \{ d(\bar{v}, \bar{w}) / \bar{v}, \bar{w} \in C, \bar{v} \neq \bar{w} \} \equiv$  mínima distancia entre dos palabras código

- En un código lineal, como  $\bar{u} + \bar{w} \in C \Rightarrow$

- $\Rightarrow d_{\text{mín}} = \min \{ w(\bar{v} + \bar{w}) / \bar{v}, \bar{w} \in C \Rightarrow \bar{v}, \bar{w} \in C \text{ con } \bar{v} \neq \bar{w} \} \Rightarrow$

- $\Rightarrow$  como  $\bar{x} = \bar{v} + \bar{w} \in C \Rightarrow$   $d_{\text{mín}} = w_{\text{mín}}$

• Teorema:

- la distancia mínima de un código lineal bloque es igual al peso mínimo de sus palabras distintos de cero.

• Teorema:

- Sea  $C(n, K)$  un código lineal con su matriz  $H$ . La distancia mínima de  $C$  es igual al menor número de columnas de  $H$  que suman cero.

• Ejemplo: el de antes.

$$H = \begin{bmatrix} 1 & 0 & 0 & 1 & 0 & 1 & 1 \\ 0 & 1 & 0 & 1 & 1 & 1 & 0 \\ 0 & 0 & 1 & 0 & 1 & 1 & 1 \end{bmatrix}$$

Como ninguna columna es todo ceros ni hay

dos iguales  $\Rightarrow$  seguro que  $d_{\min} \geq 3$

Como  $c_2 + c_5 + c_6 = 0 \Rightarrow d_{\min} = 3$

1. Miramos si existe la columna de todo ceros:

- si existe  $\Rightarrow d_{\min} = 1$

- si no existe  $\Rightarrow d_{\min} \geq 2 \Rightarrow$  en este caso no existe.

2. Miramos si hay dos columnas iguales:

- si las hay  $\Rightarrow d_{\min} = 2$

- si no las hay  $\Rightarrow d_{\min} \geq 3 \Rightarrow$  en este caso no las hay

3. A partir de aquí a ojo 0, por ejemplo

• Conclusión:

• Tenemos 3 formas de calcular  $d_{\min}$  de  $C(n, K)$ :

1. Método "el masaca": **NUNCA**

- Calculo todas las distancias posibles y me quedo con la menor

2. Método "el masaca anidado" o "masaca uogo":

- Calculo todas las palabras código y me quedo con la de menor peso:  $d_{\min} = w_{\min}$

3. Con la matriz  $H$ :

- Teorema:  $d_{\min} =$  mínimo número de columnas de  $H$  que suman cero

# PROPIEDADES DE DETECCIÓN Y CORRECCIÓN DE ERRORES DE UN CÓDIGO BLOQUE:

## 1. Código detector:

- Si  $\bar{r} \notin C \Rightarrow$  la tira y pide retransmisión
- Si  $\bar{r} \in C \Rightarrow$  se la queda

## 2. Código corrector:

- si  $\bar{r} \notin C$ , busca el vector  $\bar{v}$  más probable en función de  $\bar{r}$ .

## 3. Propiedades detectoras:

•  $S = \text{capacidad detectora} = d_{\min} - 1$

- Detecta todos los errores de peso menor o igual a  $S$ , aunque puede detectar de mayor orden.

- Ejemplo: el de antes.

$d_{\min} = 3$

$\bar{v} = (10100111)$

$\bar{e} = (1000000)$

$= (0100000)$

$= (0110000)$

} los pilla

$= (1110000) \Rightarrow$  no lo pilla

- Probabilidad de no detección:

•  $P_{ND} = \sum_{i=0}^n A_i \cdot \underbrace{p^i (1-p)^{n-i}}_{\text{probabilidad de que ocurra un error de peso } i}$

en el examen hacer todo el razonamiento al menos una vez

- $p \equiv$  probabilidad de error de bit del BSC

- $A_i \equiv$  número de palabras código de peso  $i$

- $i=0 \Rightarrow$  empezaría desde  $d_{\min} \odot$

- $A_i$  se desconoce pero como mucho  $A_i = \binom{n}{i}$

•  $P_{ND} \leq \sum_{i=d_{\min}}^n \binom{n}{i} \cdot p^i (1-p)^{n-i}$

- El primer término del sumatorio tiene mayor contribución:

•  $P_{ND} \leq \sum_{i=d_{\min}}^n \binom{n}{i} \cdot p^i (1-p)^{n-i} \approx \binom{n}{d_{\min}} p^{d_{\min}} (1-p)^{n-d_{\min}}$

NOTA:  $\sum_i A_i = 2^k$

NOTA: si  $d_{\min} = d$ ,  $\nexists$  ninguna palabra código de peso menor que  $d$ :

$A_0 = 1$

$A_1 = 0$

$A_2 = 0$

$A_d \neq 0$

Hasta  $d$ ,  $A_i = 0 \Rightarrow P_{Nd} = \sum_{i=d_{\min}}^n$

4. Propiedades correctoras:

$t = \text{capacidad correctora} = \left\lfloor \frac{d_{\min} - 1}{2} \right\rfloor$  (la parte entera)

Probabilidad de no corrección, o de decodificación de forma incorrecta:

$P_{Nc} = P\{w(\bar{e}) > t\} \leq \sum_{i=t+1}^n \binom{n}{i} \cdot p^i \cdot (1-p)^{n-i}$

↳ es  $\leq$  porque incluye algunos de peso  $> t$

$P_{Nc} \geq 1 - \sum_{i=0}^t \binom{n}{i} \cdot p^i \cdot (1-p)^{n-i}$

NOTA: a continuación daremos una expresión exacta:

$P_{Nc} = 1 - \sum_{i=0}^t \binom{n}{i} \cdot p^i \cdot (1-p)^{n-i}$

(:) lo ponemos entre corchillos porque puede que no sea  $t$ :

**VER PROBLEMA 2 FEBRERO 2006 APARTADO f)**

5. Códigos híbridos:

• Si tenemos  $C(n, K)$ :

• si lo uso solo para detectar:  $s = d_{\min} - 1$

• si lo uso solo para corregir:  $t = \left\lfloor \frac{d_{\min} - 1}{2} \right\rfloor$

} resumiéndolo

• capacidad híbrida:  $d_{\min} = s + t + 1$

• Ejemplo: si  $d_{\min} = 5$ , el código puede:

- detectar errores de peso 4 (detección pura)

- corregir errores de peso 2 (corrección pura)

- detectar errores de peso 3 y corregir errores de peso 1 (híbrida)

NOTA: • detectar de peso 2 y corregirlos no es capacidad liberada  $\Rightarrow$  es corrección pura.

• no puede detectar de peso 1 y corregir de peso 3  $\Rightarrow$  nunca puede corregir de mayor peso que lo que detecta.

STANDARD ARRAY:

• Es una matriz que se utiliza para asignar los síndromes a los errores más probables.

• Construcción:

la matriz es el espacio vectorial completo

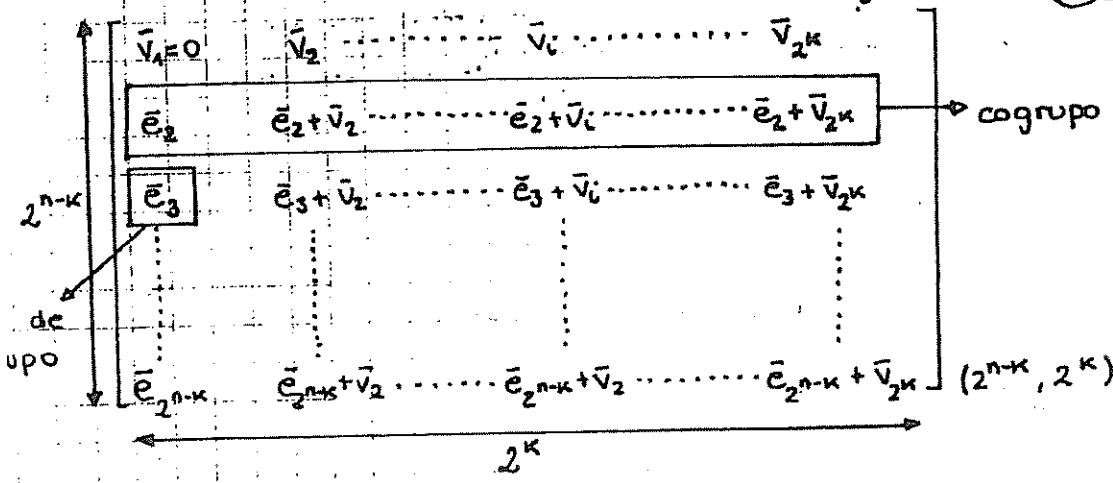

- En la primera fila colocamos los  $2^k$  vectores del código con el vector nulo como primer elemento.
- De las  $2^n - 2^k$  n-tuplas binarias restantes se toma una,  $\bar{e}_2$ , como vector de error y se sitúa debajo de  $\bar{v}_1$ .
- Se obtienen los restantes elementos de la fila sumando  $\bar{e}_2 + \bar{v}_i$  y se sitúa debajo de  $\bar{v}_i$ .
- Para la tercera fila se coge  $\bar{e}_3$  que no se encuentre entre las dos primeras y se repite.
- Idem hasta completar la matriz.
- Como el canal es BSC, el error más probable es el de menor peso, por lo que hay que reordenar cada fila, colocando el error de menor peso al comienzo de la fila  $\Rightarrow$  decodificación de mínima distancia.

NOTA: Se llama código perfecto al código que tiene como líderes de código todos los errores de peso menor e igual a  $t$  y ninguno más. Si en la matriz hay "filas del más" se dice que el código no es perfecto.

• Consecuencias:

- En una fila de la matriz no existen 2  $n$ -tuplas iguales.
  - Hay  $2^{n-k}$  filas distintas, cada una con  $2^k$  elementos distintos.
  - Cada fila se llama coconjunto, casel o cogrupo.
  - La primera  $n$ -tupla de cada casel se llama coleader o líder del coconjunto.
  - Hay  $2^{n-k}$  cogrupos y cada líder del cogrupos es el error que origina para corregir  $\Rightarrow$  puedo corregir  $2^{n-k}$  errores correctamente.
- Todos los  $2^k$   $n$ -tuplos de un cogrupos tienen el mismo síndrome.

1. Líderes de los cogrupos  $\alpha_i$ :

- $\alpha_i \equiv$  número de errores corregibles de peso  $i \equiv$  n° de líderes de cogrupos

líderes de cogrupos

$$\sum_{i=0}^n \alpha_i = 2^{n-k}$$

$\leftarrow$  n° total de errores

Recuerda, corrige bien hasta errores de peso  $t$  incluido

- Si  $t = i$ :

•  $\alpha_0 = 1$

•  $\alpha_1 = \binom{n}{1}$

•  $\alpha_2 = \binom{n}{2}$

•  $\vdots$

•  $\alpha_i = \binom{n}{i} \equiv$  número de errores de longitud  $n$  con  $i$  unos

•  $\alpha_{i+1} \rightarrow$  depende

- Por lo tanto:

$$P(E) = 1 - \sum_{i=0}^t \alpha_i \cdot p^i (1-p)^{n-i} = \sum_{i=t+1}^n \alpha_i \cdot p^i (1-p)^{n-i}$$

NOTA:

• Si  $\alpha_0 + \alpha_1 + \alpha_2 + \dots + \alpha_t = 2^{n-k} \Leftrightarrow$  Código perfecto

• Si  $\alpha_0 + \alpha_1 + \alpha_2 + \dots + \alpha_t \leq 2^{n-k} \Leftrightarrow$  corrige alguno de orden superior  $\Rightarrow$  asumimos que son de orden  $t+1 \Rightarrow$  en este caso en PNC habría que poner " $t$ " =  $t+1$

• Desde el punto de vista práctico:

• El síndrome de una  $n$ -tupla es una  $(n-k)$ -tupla

• Hay  $2^{n-k}$   $(n-k)$ -tuplas  $\Rightarrow$  hay  $2^{n-k}$  síndromes

• Sabemos que hay  $2^{n-k}$  cogrupos y por tanto, líderes de cogrupe

$\Rightarrow$  Por lo tanto, podemos formar una tabla de decodificación mucho más fácil de manejar que el Standard Array. La decodificación consta entonces de tres pasos:

1. Recibo  $\bar{r}$  y calculo su síndrome:  $\bar{s} = \bar{r} \cdot H^T$

2. Localizo en la tabla el síndrome y hallo el líder de cogrupe correspondiente  $\bar{e}$ :

3. Decodifico  $\bar{r}$  en mi estimación:  $\hat{v} = \bar{r} + \bar{e}$

VER PROBLEMAS

## 1. CÓDIGOS HAMMING:

•  $\forall m \geq 3$  existe un código Hamming con los siguientes parámetros

•  $n = 2^m - 1$  (longitud del código)

•  $k = 2^m - m - 1$  (número de bits de información)

•  $n - k = m$  (redundancia)

$\Rightarrow$  Para todos los códigos Hamming  $d_{\min} = 3 \Rightarrow t = 1$

NOTA: El código Hamming más pequeño es  $C(7,4)$

NOTA: todos los códigos Hamming son perfectos.

NOTA: Si recortamos un código Hamming apropiadamente, obtenemos un código de distancia mínima 4, lo que mejora sus propiedades detectoras y/o correctoras



NOTA: La matriz  $H$  tiene todas las posibles columnas de  $n-k$  bits

porque:

$H = [ ]_{(n-k, n)}$  y  $n-k = m$  y  $2^m - 1 = n$  y tenemos  $2^{n-k} = 2^m$  columnas posibles, diferentes (menos la nula)

NOTA: Cómo aumentar la distancia mínima de un código:

- Añadiendo un bit de paridad por siempre que la distancia mínima de partida de  $C(n, k)$  sea impar:



sumatorio de todos los bits de información

$$G' = \left[ \begin{array}{c|c} 1 & \\ 1 & \\ 1 & G \\ \vdots & \\ 1 & \end{array} \right] \Rightarrow C'(n+1, k)$$

↳ la longitud de la palabra ha aumentado 1 bit

- Si  $d_{\min}$  de  $C(n, k)$  es impar  $\Rightarrow$  existe alguna palabra con un número impar de unos:

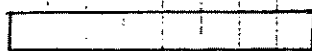

nº impar de unos

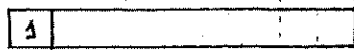

paridad

nº impar de unos  $\Rightarrow d_{\min}' = d_{\min} + 1$

- Si  $d_{\min}$  de  $C(n, k)$  es par  $\Rightarrow$  la palabra de peso mínimo tiene un número par de unos:



nº par de unos  $\Rightarrow d_{\min}' = d_{\min}$

NOTA: Un código Hamming con un bit de paridad:

- $d_{\min}' = 3 + 1 = 4$  pero deja de ser perfecto

# 1A 6. CODIGOS CICLICOS

## DESCRIPCION:

Son un subconjunto de los códigos lineales

## Rotación cíclica:

• La rotación de cualquier palabra código dará lugar a una palabra código.

$$\vec{v} = (v_0, v_1, \dots, v_{n-1})$$

• Desplazamos cíclicamente hacia la derecha un lugar:

$$\vec{v}^{(1)} = (v_{n-1}, v_0, v_1, \dots, v_{n-2})$$

• En general:

$$\vec{v}^{(i)} = (v_{n-i}, v_{n-i+1}, \dots, v_{n-1}, v_0, v_1, \dots, v_{n-i-1})$$

## 2. Definición:

• Un código  $C(n, k)$  es cíclico si cualquier rotación de un vector  $\vec{v} \in C$  también es un vector de  $C$

## 3. Notación polinomial:

$$\vec{v} = (v_0, v_1, \dots, v_{n-1}) \longrightarrow v(x) = v_0 + v_1 x + v_2 x^2 + \dots + v_{n-1} x^{n-1}$$

|||
|||

vector código
polinomio código

$$v^{(i)}(x) = v_{n-i} + v_{n-i+1} x + \dots + v_{n-1} x^{i-1} + v_0 x^i + \dots + v_{n-i-1} x^{n-1}$$

• A todo vector de  $n$  componentes le corresponde un polinomio de grado  $n-1$

## 4. Polinomio de grado mínimo:

• Grado de un polinomio:

$$\text{Si grado de } v(x) = i \iff v_{i+1} = v_{i+2} = \dots = v_{n-1} = 0$$

## • Teorema:

• El polinomio distinto de cero de grado mínimo de un código es único.

## 5. Teoremas:

• Si  $g(x)$  es el polinomio de grado mínimo:

$$g(x) = g_0 + g_1 x + g_2 x^2 + \dots + g_r x^r$$

Si  $g_0 = 0$  podría rotar otra vez y obtendría un polinomio de un grado menos

$$\Rightarrow g_0 = g_r = 1$$

- Sea  $g(x) = 1 + g_1 x + g_2 x^2 + \dots + g_{r-1} x^{r-1} + x^r$  el polinomio de grado mínimo,   
 (todos los palabras código son múltiplos de  $g(x)$ )
- $\forall v(x)$  de grado  $\leq n-1$ ,  $v(x) \in C \Leftrightarrow v(x)$  es múltiplo de  $g(x)$ .
- El número de palabras código es igual a todos los múltiplos posibles de  $g(x) \Rightarrow 2^{n-r} = 2^k \Rightarrow r = n-k \Rightarrow$  el grado de  $g(x)$  es la redundancia del código **MUY IMPORTANTE!!!**
- Corolario: el polinomio generador de un código es el polinomio código de grado mínimo.

- Sea  $g(x)$  polinomio generador de  $C(n, k) \Rightarrow g(x)$  es factor de  $(x^n + 1)$
- Conclusión:

• Si  $g(x)$  tiene grado  $(n-k)$  y es factor de  $x^n + 1 \Rightarrow g(x)$  genera siempre un código cíclico  $C(n, k)$

es factor de  $x^n + 1 \Rightarrow \text{Resto} \left( \frac{x^n + 1}{g(x)} \right) = 0$

### 6. Ejemplo:

Buscamos un  $C(7, 4) \Rightarrow \begin{cases} n=7 \\ k=4 \end{cases} \Rightarrow n-k=3$

- Necesitamos un polinomio  $g(x)$  de grado 3 que sea factor de  $x^7 + 1$

$$x^7 + 1 = (1+x)(1+x+x^3)(1+x^2+x^3)$$

• si  $g_1(x) = 1+x \Rightarrow n-k=1 \Rightarrow$  Genera el  $C(7, 6)$

• si  $g_2(x) = 1+x+x^3 \Rightarrow n-k=3 \Rightarrow$  Genera  $C(7, 4) \Rightarrow$  me vale

• si  $g_3(x) = 1+x^2+x^3 \Rightarrow n-k=3 \Rightarrow$  Genera  $C(7, 4) \Rightarrow$  me vale

- Podemos generar dos  $C(7, 4)$  distintos

- Vamos a ver cómo se codifica:

- Tomamos  $g_2(x)$  como polinomio generador:

$$\cdot \bar{u} = (1, 0, 1, 0) \Rightarrow v(x) = u(x) \cdot g(x) = (1+x^2)(1+x+x^3) =$$

$$= 1 + x + x^2 + x^5 \Rightarrow \bar{v} = (1, 1, 1, 0, 0, 1, 0)$$

- No se hace así porque no es sistemático

## Codificación sistemática:

$$\bar{u} = (u_0, \dots, u_{k-1}) = u_0 + u_1 x + \dots + u_{k-1} \cdot x^{k-1}$$

↓ buscamos

$$\bar{v} = (v_0, \dots, v_{n-1}) \text{ con } \bar{v} = (\underbrace{b_0, \dots, b_{n-k-1}}_{\text{redundancia}}, \underbrace{u_0, \dots, u_{k-1}}_{\text{palabra fuente}})$$

### Pasos para la codificación sistemática:

1. Multiplicar  $x^{n-k} \cdot u(x)$
2. Calcular  $b(x)$ , resto de dividir  $x^{n-k} \cdot u(x)$  entre  $g(x)$
3. Concatenar  $b(x)$  y  $u(x)$

• Ejemplo: el ejemplo de antes

$C(7,4)$

$$g(x) = 1 + x + x^3 \text{ polinomio generador}$$

$$\text{Codificación sistemática de } \bar{u} = (1, 0, 0, 1) = 1 + x^3$$

$$1. x^{n-k} = x^3 \Rightarrow x^3 \cdot u(x) = x^3(1 + x^3) = x^3 + x^6$$

$$2. \begin{array}{r} x^3 + x^6 \\ \underline{x^6 + x^4 + x^3} \\ x^3 + x \end{array}$$

$$\begin{array}{r} x^4 + x^2 + x \\ \underline{x^4 + x} \\ x^2 + x \end{array} \Rightarrow b(x) = x^2 + x$$

$$3. v(x) = x + x^2 + x^3 + x^6 = (0 \ 1 \ 1 \mid 1 \ 0 \ 0 \ 1)$$

## MATRIZ G Y H EN CÓDIGOS CÍCLICOS:

### 1. Matriz G:

• Si tenemos  $C(n, k)$  y  $g(x) = g_0 + g_1 x + \dots + g_{n-k} x^{n-k}$

• Podríamos obtener directamente:

$$G = \begin{bmatrix} g_0 & g_1 & g_2 & \dots & g_{n-k} & 0 & 0 & \dots & 0 \\ 0 & g_0 & g_1 & g_2 & \dots & g_{n-k} & 0 & \dots & 0 \\ 0 & 0 & g_0 & g_1 & g_2 & \dots & g_{n-k} & \dots & 0 \\ \vdots & & & & & & & & \\ 0 & \dots & \dots & 0 & g_0 & g_1 & g_2 & \dots & g_{n-k} \end{bmatrix} =$$

$$= \begin{bmatrix} g(x) \\ x \cdot g(x) \\ x^2 \cdot g(x) \\ \vdots \end{bmatrix}$$

- El problema es que no es sistemático aunque se puede hacer así y luego sistematizar:
- Por Gauss
- Por método que veremos después

## 2. Matriz H:

- Calculamos  $h(x) = \frac{x^n + 1}{g(x)}$

o sea como por definición  $g(x)$  es factor de  $x^n + 1$ , seguro que el resto es cero.

- Calculamos el recíproco  $h'(x) = x^k \cdot h(x^{-1})$

- $h(x) = h_0 + h_1 x + \dots + h_k x^k \Rightarrow h(x^{-1}) = h_0 + h_1 x^{-1} + \dots + h_k x^{-k} \Rightarrow$

- $\Rightarrow h'(x) = x^k \cdot h(x^{-1}) = h_k + \dots + h_1 x^{k-1} + h_0 x^k$

- El  $h'(x)$  es lo que hay que meter en H con el mismo procedimiento que para G

$$H = \begin{bmatrix} h_k & h_{k-1} & \dots & h_1 & h_0 & 0 & \dots & 0 \\ 0 & h_k & \dots & h_2 & h_1 & h_0 & \dots & 0 \\ 0 & 0 & & & & & & \\ \vdots & & & & & & & \\ 0 & 0 & \dots & \dots & \dots & \dots & \dots & h_0 \end{bmatrix}_{(n-k, n)} = \begin{bmatrix} h'(x) \\ x \cdot h'(x) \\ \vdots \end{bmatrix}$$

### NOTA:

- El polinomio recíproco  $h'(x)$  de  $h(x)$  también es factor de  $x^n + 1$ , por lo que genera un código cíclico  $C(n, n-k)$ , el código cíclico dual de C
- los comentarios vistos en códigos lineales también válidos aquí
- Ejemplo: es el ejemplo de siempre

$$C(7, 4) \text{ y } g(x) = 1 + x + x^3$$

$$\begin{array}{r} x^7 + 1 \\ \underline{x^7 + x^5 + x^4} \\ x^5 + x^4 + 1 \\ \underline{x^5 + x^3 + x^2} \\ x^4 + x^2 + x \\ \underline{x^4 + x^3 + x + 1} \\ x^3 + x + 1 \\ \underline{x^3 + x + 1} \\ 0 \end{array}$$

$$\frac{x^3 + x + 1}{x^4 + x^2 + x + 1}$$

↓

$$h(x) = 1 + x + x^2 + x^4 \Rightarrow$$

$$\Rightarrow x^4 \left( 1 + \frac{1}{x} + \frac{1}{x^2} + \frac{1}{x^4} \right) = 1 + x^2 + x^3 + x^4$$

$1 + x^2 + x^3 + x^4$  genera el código dual  $C(7,3)$

### 3. Sistematización de la matriz G:

• Hay dos formas de hacerlo:

• Combinando filas de la matriz G (a lo bruto):

$$G = \left[ \begin{array}{cccc|cccc} b_{00} & b_{01} & b_{02} & \dots & b_{0,n-k-1} & 1 & 0 & 0 & \dots & 0 \\ b_{10} & b_{11} & b_{12} & \dots & b_{1,n-k-1} & 0 & 1 & 0 & \dots & 0 \\ \vdots & \vdots & \vdots & \dots & \vdots & \vdots & \vdots & \vdots & \dots & \vdots \\ b_{k-1,0} & \dots & \dots & \dots & b_{k-1,n-k-1} & 0 & 0 & 0 & \dots & 1 \end{array} \right]_{(k,n-k)}$$

• Se define  $b_i(x) = \text{resto} \frac{x^{n-k+i}}{g(x)} \quad \forall i = 0, \dots, k-1 \Rightarrow$

⇒ Completamos directamente la matriz

• Ejemplo: el de antes

$$C(7,4) \text{ y } g(x) = 1 + x + x^3$$

cG?

$$C(7,4) \Rightarrow n=7, k=4$$

$$b_0(x) = \text{resto} \left[ \frac{x^3}{1+x+x^3} \right] \Rightarrow$$

$$\begin{array}{r} x^3 \\ \underline{x^3 + x + 1} \\ x + 1 = b_0(x) \equiv (110) \end{array}$$

$$b_1(x) = \text{resto} \left[ \frac{x^4}{1+x+x^3} \right] \Rightarrow$$

$$\begin{array}{r} x^4 \\ \underline{x^4 + x^2 + x} \\ x^2 + x = b_1(x) \equiv (011) \end{array}$$

•  $b_2(x) = \text{resto} \left[ \frac{x^5}{1+x+x^3} \right] \Rightarrow$

$$\begin{array}{r} x^5 \\ \underline{x^5 + x^3 + x^2} \\ x^3 + x + 1 \\ \underline{x^3 + x^2} \\ x^3 + x + 1 \\ \underline{x^3 + x + 1} \\ 0 \end{array} \quad \begin{array}{l} x^3 + x + 1 \\ x^2 + 1 \\ \hline x^3 + x + 1 \\ x^2 + 1 \\ \hline x^3 + x + 1 \\ x^2 + x + 1 = b_2(x) \equiv (111) \end{array}$$

•  $b_3(x) = \text{resto} \left[ \frac{x^6}{1+x+x^3} \right] \Rightarrow$

$$\begin{array}{r} x^6 \\ \underline{x^6 + x^4 + x^3} \\ x^4 + x^3 \\ \underline{x^4 + x^2 + x} \\ x^3 + x^2 + x \\ \underline{x^3 + x + 1} \\ x^2 + 1 = b_3(x) \equiv (101) \end{array}$$

• Por lo tanto:

$$G = \begin{bmatrix} 110 & 100 & 0 \\ 011 & 010 & 0 \\ 111 & 001 & 0 \\ 101 & 000 & 1 \end{bmatrix}$$

### 3. CODIFICACIÓN DE LOS CÓDIGOS CÍCLICOS.

#### 1. Codificación basada en $g(x)$ : $n-k$ etapas

- Seguimos los pasos vistos para la codificación sistemática
- multiplicar  $x^{n-k}$  por  $u(x)$
- calcular  $b(x) = \text{resto} \left[ \frac{x^{n-k} \cdot u(x)}{g(x)} \right]$
- concatenar  $b(x)$  y  $u(x)$

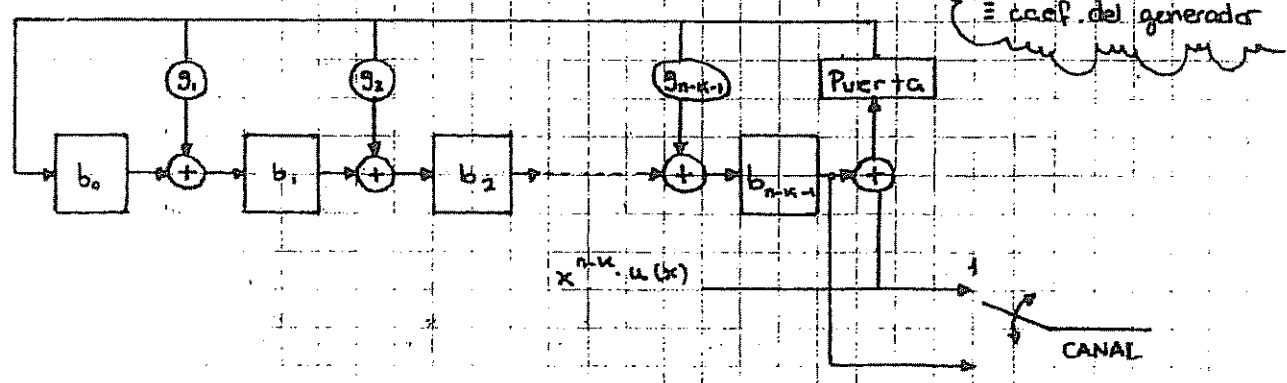

1. La puerta está cerrada, por lo que se introducen los dígitos de  $x^{n-k} \cdot u(x)$  al canal y al circuito.

2. Se abre la puerta, se elimina la realimentación. En este caso ya están calculados los  $b_i$ , por lo que se desplazan al canal (la redundancia)

• Ejemplo: el de antes

$C(7,4)$  con  $g(x) = 1 + x + x^3$

c.D. bujo?

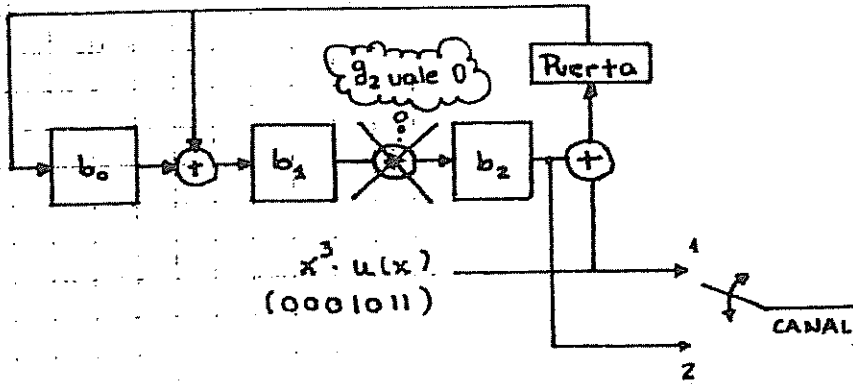

•  $u(x) = (1011) \Rightarrow x^3 \cdot u(x) = (0001011)$

Entrada	Estado registros			Canal	
	$b_0$	$b_1$	$b_2$		
—	0	0	0	—	
1	1	1	0	1	Fase 1
1	1	0	1	1	
0	1	0	0	0	
1	1	0	0	1	
—	—	1	0	0	Fase 2
—	—	—	1	0	
—	—	—	—	1	

y  $\bar{v} = (1001011)$

2. Codificación basada en  $h(x)$ : K etapas

•  $h(x) = h_0 + h_1x + \dots + h_k \cdot x^k$

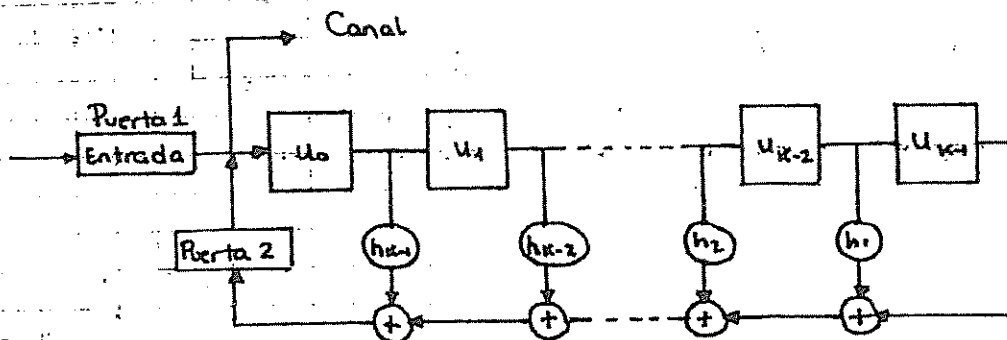



• Estado 1:

• Puerta 1

• Puerta 2

Se introduce el mensaje original en el registro y en el canal

• Estado 2:

• Puerta 1

• Puerta 2

Se sacan los bits de redundancia

• Ejemplo: en el de antes

$C(7,4) \quad g(x) = 1 + x + x^3$

•  $h(x) = 1 + x + x^2 + x^4$

$h(x) = x^n + 1$   
 $g(x)$

• El esquema quedaria:

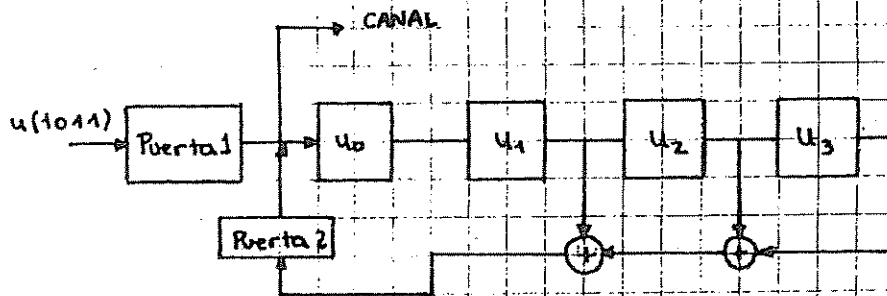

Entrada	Estados registros				Canal	
	$U_0$	$U_1$	$U_2$	$U_3$		
—	0	0	0	0	—	
1	1	0	0	0	1	
1	1	1	0	0	1	Estado 1
0	0	1	1	0	0	
1	1	0	1	1	1	
—	1	0	1	1	0	
—	0	1	0	1	0	$\bar{v} = (1001011)$
—	0	0	1	0	1	

*yo diña*

$\begin{matrix} 0 & 1 & 0 & 1 \\ 1 & 0 & 1 & 0 \end{matrix}$

NOTA:

• Siempre se escoge la codificación que tenga el menor número de etapas,

Según el código:

• Método en  $g(x) \Rightarrow$  tiene  $n-k$  etapas

• Método en  $h(x) \Rightarrow$  tiene  $k$  etapas

## PROCESAMIENTO DEL SÍNDROME:

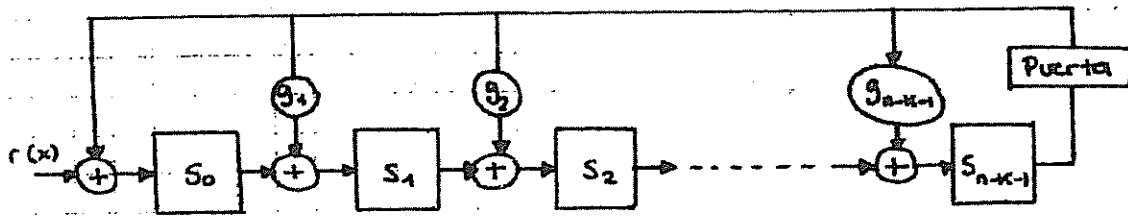

$$s(x) = \text{resto} \left[ \frac{r(x)}{g(x)} \right]$$

### • Teorema:

- Sea  $s(x)$  el síndrome de  $r(x)$ . El síndrome de  $r^{(i)}(x)$  es el resto de  $\frac{x \cdot r(x)}{g(x)}$ , que se denomina  $s^{(i)}(x)$

Si la palabra recibida rota, rota el síndrome

OTA: Decodificador de Tleggit: es capaz de corregir errores de peso 1

VER PROBLEMAS

## PROPIEDADES DE LA DETECCIÓN DE ERRORES:

- Todo lo visto para códigos lineales es válido para códigos cíclicos ya que estos son un caso particular de los anteriores, pero además tienen propiedades extra:

- Si  $g(x) \neq 1 \Rightarrow$  detecta errores simples
- Si  $g(x)$  tiene como factor  $(1+x)$   $\Rightarrow$  detecta todos los errores de peso impar

es el bit de paridad en códigos cíclicos y lleva asociado todo lo que llevaba asociado este excepto lo de que aparece una columna más en  $g(x) \Rightarrow$  ver nota

- si  $g(x)$  tiene como factor a un polinomio primitivo detecta todos los errores dobles

NOTA: un polinomio de grado  $r$  es primitivo  $\Leftrightarrow$

$$\Leftrightarrow \begin{cases} \text{es factor de } (x^n + 1) \text{ con } n = 2^r - 1 \\ \text{no es factor de } (x^m + 1) \text{ con } m < n \end{cases}$$

un polinomio primitivo genera códigos con  $n \leq 2^r - 1$  para sólo corrección de errores dobles para  $n = 2^r - 1$

### 1. Detección de ráfagas de error:

- ráfaga  $\equiv$  muchos errores en pocos milisegundos de segundo
- Todo  $(n, k)$  detecta ráfagas de longitud  $\ell \leq n - k$
- Detecta todos los ráfagas de  $\ell = n - k + 1$  salvo la que coincide con el polinomio  $g(x)$ . Hay  $2^{n-k-1}$  indetectables.  $P_{no} = \frac{1}{2^{n-k-1}}$
- Si  $\ell > n - k + 1$ , detectamos todos los ráfagas que no coinciden con palabras del código. Hay  $2^{n-k}$  indetectables.  $P_{no} = \frac{1}{2^{n-k}}$
- Las demás capacidades se mantienen invariables:
  - $t = \left\lfloor \frac{d_{mín} - 1}{2} \right\rfloor \equiv$  capacidad correctora
  - $s = d_{mín} - 1 \equiv$  capacidad detectora
  - $s + t + 1 = d_{mín} \equiv$  capacidad híbrida

### NOTA ⊗

#### Códigos lineales:

- bit de paridad
- $C(n, k) \rightarrow C'(n+1, k)$
- $G' = \left[ \begin{array}{c|c} 1 & \\ \hline 1 & \\ \vdots & \\ 1 & \end{array} \right] G$
- $d_{mín}' = d_{mín} + 1$  si  $d_{mín}$

es impar

#### Códigos cíclicos:

- bit de paridad
- $g'(x) = g(x) \cdot (1+x) \Rightarrow$
- $\Rightarrow \begin{cases} n-k \Rightarrow n-k+1 \\ n \Rightarrow n \end{cases}$
- $C(n, k) \rightarrow C'(n, k-1)$

•  $d_{mín}' = d_{mín} + 1$  si  $d_{mín}$  es impar

No es lo mismo el bit de paridad para códigos lineales puros que para

## CÓDIGOS CÍCLICOS DE HAMMING:

- $C(n, k)$  se considera de Hamming si tiene una longitud  $n = 2^m - 1$  con  $m \geq 3$  y es generado por un polinomio primitivo de grado  $m$
- el que se encarga de generar el Hamming es el primitivo y sólo el primitivo

### Teorema:

- La matriz  $H$  de un código Hamming, lineal o cíclico tiene todos sus columnas distintas de cero.

## CÓDIGOS RECORTADOS:

- Los vemos en problemas
- $C(n, k) \rightarrow C'(n-L, k-L)$
- Es un código lineal pero no cíclico
- Tiene al menos las mismas propiedades detectoras y correctoras que  $C(n, k)$  (eso porque metemos menos bits)
- Los circuitos de codificación/decodificación son los mismos que teníamos pero incluyendo un número mayor de desplazamientos.

# TEMA 7. TÉCNICAS FEC Y ARQ

## 1. INTRODUCCIÓN:

- Existen dos estrategias principales para controlar los errores de transmisión:
- Técnicas FEC (Forward Error Coding): el receptor corrige los errores como puede. Tiene peor calidad porque corrige peor que detecta, pero el rendimiento es mucho mejor.
- Técnicas ARQ (Automatic Repeat Request): el receptor pide retransmisión si detecta un error. Tiene mejor calidad pero peor rendimiento ya que el tiempo que pierde en retransmitir, no manda información.

## 2. TÉCNICAS FEC:

### → Rendimiento: ←

$$p = \frac{K}{K + C + (n - K)} = \frac{K}{K + m} \cdot 100 (\%)$$

- $K \equiv$  bits de información
- $C \equiv$  cabecera del paquete
- $n - K \equiv$  redundancia
- $m \equiv$  cabecera + redundancia

NOTA: si no nos dicen nada, no hay cabecera  $\Rightarrow m = n - K$

### • Caudal eficaz o cadencia:

$$C_{ef} = \frac{K}{E(T_{oc})}$$

- $T_{oc} \equiv$  tiempo de ocupación del canal  $\equiv$  tiempo que tarda en transmitir un paquete
- En FEC, como nunca hay retransmisiones y todos los paquetes miden lo mismo:

$$E(T_{oc}) = T_{oc} = \frac{K + m}{R} \quad \text{y } R \equiv \text{tasa binaria del canal (bps)}$$

$$C_{ef} = \frac{K}{\frac{K + m}{R}} = \frac{K \cdot R}{K + m} \quad (\text{bps})$$

## TÉCNICAS ARQ:

### Hipótesis de partida:

- Las tramas de control llegan sin errores
- La fuente siempre tiene información que transmitir
- El receptor siempre está disponible
- Los paquetes son todos del mismo tamaño
- El tamaño del ACK es constante
- La probabilidad de no detección de error es tan baja que se puede considerar que el código detecta todos los errores:

$$\Rightarrow P_{\text{transmisión}} = P_{\text{RTRX}} = P_{\text{error bloque}} = 1 - P_{\text{no error}} \stackrel{\text{BSC}}{\approx} 1 - \underbrace{(1-P)^n}_{\substack{\uparrow \\ \text{cada bit llegue bien}}} \approx p \cdot n$$

sólo si suponemos que detecta todos los errores

se usa siempre salvo que te digan lo contrario o técnica híbrida

### 1. Técnica ARQ Parada y Espera:

- El emisor envía una trama y espera a que le llegue el asentimiento del receptor para enviar la siguiente.
- Si llega un ACK, transmite la siguiente, si llega un NAK, retransmite la última trama.

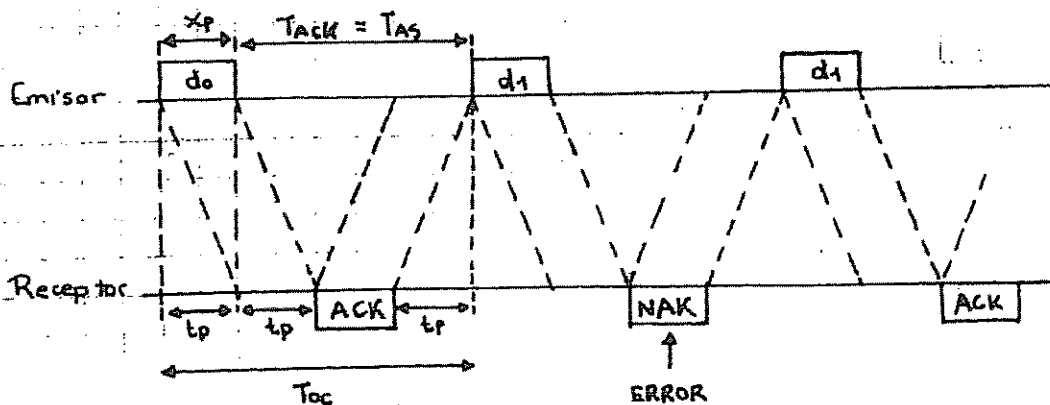

- Realizamos una tabla para calcular  $E(T_{oc})$

- $x_p = \text{tiempo de transmisión de un paquete} = \frac{K+m}{R}$

- $T_{ACK} = 2t_p + t_{T_{ACK}} = 2t_p + \frac{n^{\circ} \text{ bits ACK}}{R}$

•  $t_p = \frac{L}{R}$  = tiempo de propagación del canal

• Tabla:

n° retransmisiones	$T_{oc}$	Prob. de éxito
0	$\frac{K+m}{R} + T_{ack}$	$1 - P_{eb}$
1	$2 \cdot \frac{K+m}{R} + 2 \cdot T_{ack}$	$P_{eb} (1 - P_{eb})$
⋮	⋮	⋮
i	$(i+1) \left( \frac{K+m}{R} + T_{ack} \right)$	$P_{eb}^i (1 - P_{eb})$

•  $E(T_{oc}) = \sum_{i=0}^{\infty} (i+1) \left( \frac{K+m}{R} + T_{ack} \right) \cdot P_{eb}^i (1 - P_{eb})$

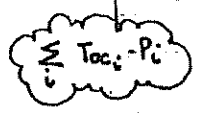

•  $E(T_{oc}) = \left( \frac{K+m}{R} + T_{ack} \right) (1 - P_{eb}) \sum_{i=0}^{\infty} (i+1) \cdot P_{eb}^i$

•  $E(T_{oc}) = \frac{1}{(1 - P_{eb})} \cdot \left( \frac{K+m}{R} + T_{ack} \right)$

•  $C_{ef} = \frac{K}{E(T_{oc})} = (1 - P_{eb}) \cdot \frac{K}{K+m + T_{ack} \cdot R}$

•  $Eficiencia = \frac{C_{ef}}{R} = \frac{(1 - P_{eb}) \cdot K}{K+m + T_{ack} \cdot R}$

• para que las unidades sean % hay que multiplicar por 100

NOTA:

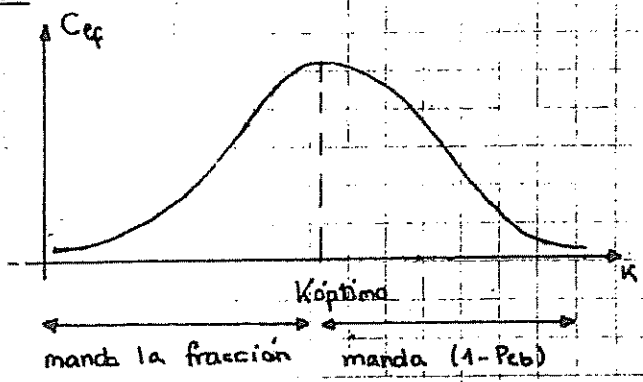

$K_{optimo} = \sqrt{\frac{m + T_{ack} \cdot R}{P}}$

• Además  $\frac{1}{P}$  marca la separación entre errores

• si  $p = 0.2 \Rightarrow \frac{1}{P} = 5 \Rightarrow$  Cada 5 bits hay un error

Handwritten signature or mark.

## Técnica ARQ de rechazo simple (retroactivo):

- El emisor no espera a recibir un ACK y sigue transmitiendo paquetes (tramos) que a la vez almacena en un buffer hasta que son admitidos. Si una trama no es aceptada, se para y se vuelve a transmitir desde esa trama.

NOTA: hay que numerar los tramos y los ACKS

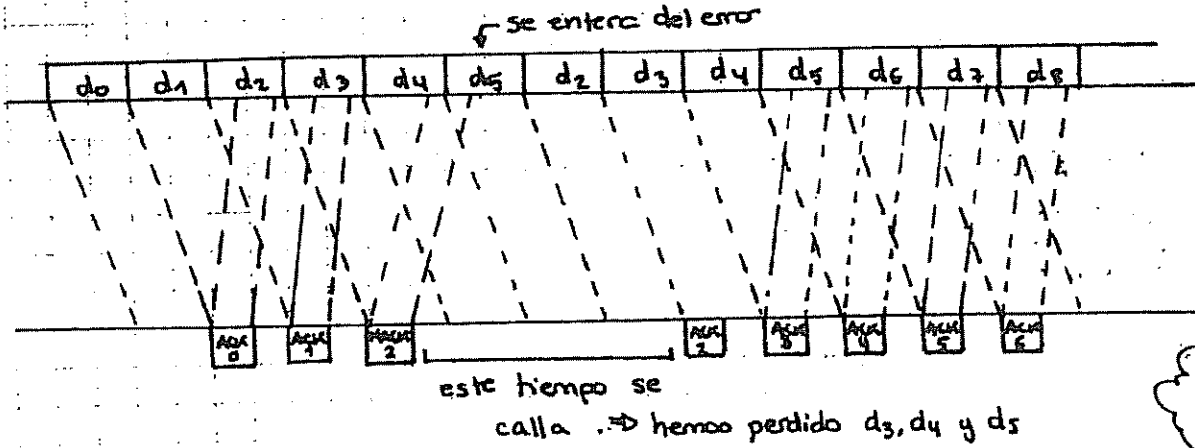

en el receptor buffer tomo 1

Tabla:

nº retransmisiones	$T_{ac}$	Prdo de retrx
0	$\frac{K+m}{R}$	$1 - P_{eb}$
1	$\frac{K+m}{R} + T_{ACK} + \frac{K+m}{R}$	$P_{eb}(1 - P_{eb})$
2	$3 \frac{(K+m)}{R} + 2T_{ACK}$	$P_{eb}^2(1 - P_{eb})$
⋮	⋮	⋮
i	$(i+1) \frac{(K+m)}{R} + iT_{ACK}$	$P_{eb}^i(1 - P_{eb})$

$$E(T_{ac}) = \frac{K+m}{R} \cdot \left( \frac{1}{1-P_{eb}} \right) + T_{ACK} \cdot \left( \frac{P_{eb}}{1-P_{eb}} \right)$$

$$C_{ef} = \frac{K}{E(T_{ac})} = (1-P_{eb}) \cdot \frac{K}{K+m + P_{eb} \cdot T_{ACK} \cdot R} \cdot R$$

$$\text{Rendimiento} = \frac{C_{ef}}{R} = (1-P_{eb}) \cdot \frac{K}{K+m + P_{eb} \cdot T_{ACK} \cdot R}$$



### 3. Técnica ARQ de rechazo selectivo:

- Sólo se repiten los tramos con error. El receptor se complica porque los tramos pueden llegar desordenados.



Tabla:

nº retransmisiones	$T_{oc}$	Prob. de éxito
0	$\frac{k+m}{R}$	$1 - P_{eb}$
1	$\frac{k+m}{R} + \frac{k+m}{R}$	$P_{eb}(1 - P_{eb})$
⋮	⋮	⋮
i	$(i+1) \cdot \frac{(k+m)}{R}$	$P_{eb}^i (1 - P_{eb})$

$$E(T_{oc}) = \frac{k+m}{R} \left( \frac{1}{1 - P_{eb}} \right)$$

$$C_{ef} = \frac{k}{E(T_{oc})} = (1 - P_{eb}) \cdot \frac{k}{k+m} \cdot R$$

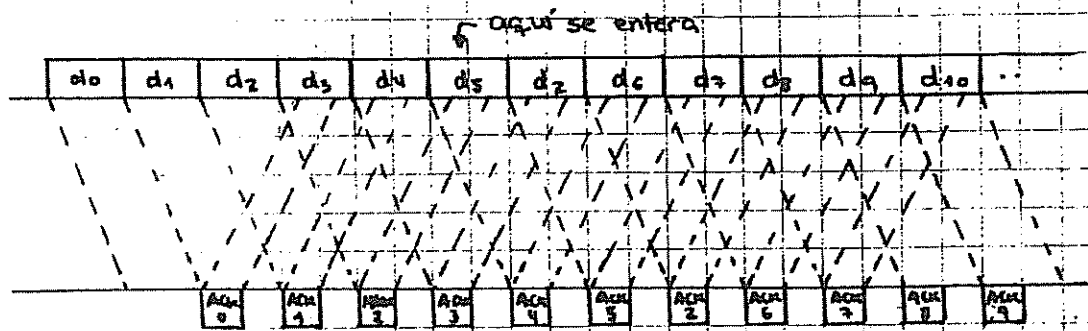
$$\text{Rendimiento} = \frac{C_{ef}}{R} = (1 - P_{eb}) \cdot \frac{k}{k+m}$$

### 4. CURVAS RESUMEN:

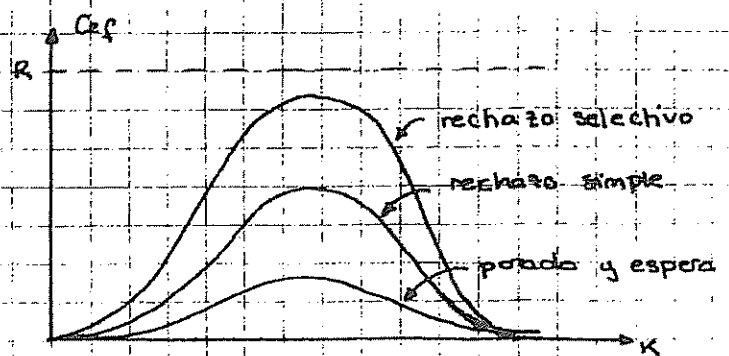
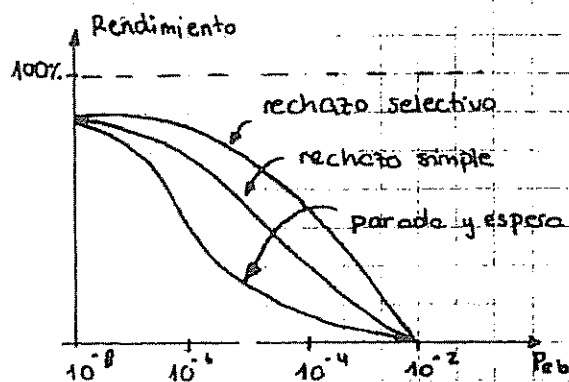

- Para  $P_{eb} \ll 1$  todos los sistemas son equivalentes.
- Aunque es mejor el de rechazo selectivo, el que se usa es el de rechazo

simple ya que el rendimiento no varía mucho mientras que el primero es mucho más complejo, tiene que ser capaz de reordenar los tokens y de almacenarlos mientras que en rechazo simple siempre llegan en orden los mensajes y sólo tiene que almacenar uno token.  
En cuanto a rendimiento y probabilidad de error los tres sistemas son bastante parecidos.

ENTANA DESLIZANTE

VER PROBLEMAS

EJERCICIOS DE EXAMEN

I-1 Dado una fuente discreta sin memoria, con alfabeto fuente de siete símbolos {x1,x2,x3,x4,x5,x6,x7} y con probabilidades {0'3, 0'25, 0'15, 0'1, 0'1, 0'05, 0'05} respectivamente. Se pide:

- a) Construir un código de Huffman sobre un alfabeto de dos símbolos.
- b) Construir un código de Huffman sobre una alfabeto de tres símbolos.
- c) Justificar cual de los códigos escogería e indicar si puede haber algún código mejor.

Febrero-97

I-2 Una determinada aplicación necesita transmitir a través de un canal no ideal ficheros de 32.565 bits a un servidor de una manera fiable, por lo que se ha optado por fragmentar el fichero en bloques lo más grandes posible y añadir redundancia a estos bloques para mejorar la fiabilidad de la transmisión. Sabiendo que  $p(x) = x^2+x^4+1$  es un polinomio primitivo, y que el canal tiene un régimen binario de 2 Mbits/sg y una probabilidad de error de bit de  $10^{-4}$ , se pide:

- a) Diseñar un código cíclico que, utilizando ese polinomio primitivo, sea capaz de detectar errores de hasta peso tres. Es decir, detectar uno, dos o tres errores que ocurran en lugares cualesquiera del bloque.
- b) Calcular el tamaño de los bloques en que se fragmenta la información de la aplicación utilizando el código diseñado previamente, así como el número de bits de redundancia necesarios.
- c) Deducir las propiedades correctoras y detectoras de errores de este código.
- d) Si se utiliza ese código únicamente para detección, calcular la probabilidad de que llegue un fichero incorrecto al destino.
- e) Analice la relación rendimiento-calidad de las diferentes estrategias de transmisión utilizando las capacidades del código de corrección y/o detección. Suponga para ello que las tramas de control tienen una longitud de 5 bytes y no sufren errores y el tiempo de propagación y procesado es despreciable. Comente los resultados.
- f) En caso de que los ficheros no pudieran fragmentarse en bloques mayores de 412 bits, ¿sería posible utilizar el mismo código manteniendo las propiedades detectoras/correctoras del apartado a)?, en caso afirmativo, indique cualitativamente cómo afectaría al rendimiento y a la calidad, respecto a las calculadas en el apartado e).

Febrero-97

I-3 La matriz estocástica Q característica de un canal digital es la siguiente:

y1 y2 y3

Se pide calcular

a) El mejor esquema de decisión posible.

b) Supuesto que el canal se utiliza mediante una fuente discreta sin memoria con probabilidades  $p(x_1) = p(x_2) = 1/4$  y  $p(x_3) = 1/2$ , calcular el mejor esquema de decisión.

c) Supuesto que el canal se utiliza mediante una fuente discreta sin memoria con probabilidades  $p(x_1) = 1/2, p(x_2) = 1/4$  y  $p(x_3) = 1/4$ , calcule la probabilidad de error del sistema para cada uno de los dos esquemas de decisión propuestos.

$$\begin{matrix}
 x_1 & \begin{pmatrix} 0,5 & 0,3 & 0,2 \end{pmatrix} \\
 x_2 & \begin{pmatrix} 0,3 & 0,3 & 0,4 \end{pmatrix} \\
 x_3 & \begin{pmatrix} 0,2 & 0,3 & 0,5 \end{pmatrix}
 \end{matrix}$$

Junio-97

ingenieros de Telecomunicación  
TRANSMISION DE DATOS

I-4 Los bloques de un sistema de transmisión de datos pueden llevar hasta 15 caracteres de 8 bits, de los cuales uno es de redundancia (CRC). Considerando que el canal tiene errores estadísticamente independientes con  $p(e) = 10^{-4}$ , y que los polinomios:

- A.  $x^5+x^2+1$
- B.  $x^6+x+1$
- C.  $x^7+x^3+1$
- D.  $x^8+x^4+x^3+x^2+1$
- E.  $x^9+x^4+1$

son polinomios primitivos, se pide:

- a) Diseñar un código con óptimas propiedades detectoras, indicándolas (comente el por qué la elección o rechazo de cada uno de los polinomios anteriores a la hora de construir el código).
- b) Repita el apartado anterior si ahora los mensajes pueden llevar hasta 31 caracteres, siendo uno de redundancia.
- c) Compare cualitativa y cuantitativamente la calidad de los dos códigos diseñados tanto si se usa para detectar errores como para corregirlos.

Junio-97

I-5 Considere el siguiente esquema ARQ de envío continuo con rechazo simple modificado de la siguiente forma: "cuando el emisor recibe un asentimiento negativo (NAK), retransmite la trama rechazada hasta que recibe un asentimiento positivo (ACK). Entonces reanuda la transmisión de los bloques sucesivos al rechazarlo." Calcule:

- a) El rendimiento de este esquema.
- b) Compárelo con el rendimiento del esquema convencional de ARQ con rechazo simple.

Junio-97

I-6 1. Determine si existe algún código unívocamente decodificable en los dos siguientes casos:

- a) Alfabeto del código: {a, b, c}. Longitud de las palabras código: {1, 1, 2, 2, 3, 3, 3}
- b) Alfabeto del código: {a, b, c, d}. Longitud de las palabras código: {1, 1, 1, 2, 2, 2, 2, 3, 3}

2. Sea una fuente con alfabeto de nueve símbolos, y cuyo vector de estadísticos de la fuente es: {0,3, 0'2, 0'1, 0'1, 0'1, 0'075, 0'05, 0'05, 0'025}. La entropía de esta fuente es de 2'83 bits/símbolo fuente. Dado un alfabeto del código de cinco símbolos, y un código cuya longitud de palabras código es la misma que en el caso b) de la pregunta 1, determine si es posible encontrar un código más eficiente.

3. Obtenga un código óptimo para la fuente y el alfabeto del código del apartado, 2, sin realizar extensión de fuente.

Septiembre-97

I-7 En una transmisión de datos se utiliza palabra código con 3 bits de redundancia que se obtienen de realizar las siguientes operaciones con los 6 bits de datos:

$$v_0 = u_0 + u_3 \quad v_1 = u_1 + u_4 \quad v_2 = u_2 + u_5 \quad \text{donde } v_i \text{ son los bits de redundancia}$$

y  $u_i$  son los bits de entrada al codificador.

- a) ¿Es una codificación cíclica? ¿Por qué?. En caso afirmativo, indicar cual es el polinomio generador.
- b) ¿Cuál es la distancia Hamming del código? ¿Por qué?.
- c) ¿Cuales son las propiedades detectoras y correctoras del código? . Razone la respuesta.
- d) ¿Emplearía este código con una técnica FEC? ¿Por qué?
- e) Si la transmisión de datos se hiciera por un canal móvil que introdujese con mucha probabilidad ráfagas de error de longitud 5, ¿podría diseñar un código cíclico que permitiese la detección de esas ráfagas manteniendo constante la suma del número de bits de redundancia más el número de bits de entrada al codificador? En caso afirmativo, calcule su polinomio generador a partir sólo de los datos de este problema.

Nota:  $x^2+x+1$  es un polinomio primitivo, y es factor de  $x^9+1$

Septiembre-97

Ingenieros de TelecomunicaciónTRANSMISION DE DATOS

I-8 Durante la fase de diseño de una aplicación de telecontrol, se ha decidido segmentar el tráfico generado por la aplicación en tramas de 20 octetos y transmitir estas tramas protegidas con técnicas de control de errores. Dado el carácter de la información transmitida, se ha decidido utilizar una técnica híbrida FEC y ARQ, de manera que como mínimo tenga una capacidad de protección tal que los errores de peso 1 en el canal se corrijan y los errores de peso 2 se detecten y en este caso se solicite la retransmisión de la trama completa. El canal es de tipo BSC, con una probabilidad de error de bit de  $10^{-4}$ , un régimen binario R de 2Mbps y un tiempo de asentimiento de 1 ms. Se pide:

- Diseñar un código lineal que se adecue a las capacidades de protección anteriores. Razone las decisiones adoptadas y especifique las dimensiones resultantes, capacidades de protección frente a errores, y polinomio generador o matriz generadora. Si le resulta de ayuda, puede utilizar la tabla de polinomios primitivos que se adjunta.
- Calcule la probabilidad de que la aplicación de telecontrol receptora reciba una trama incorrecta.
- Si para la parte ARQ de la técnica híbrida, se utiliza envío continuo con rechazo selectivo, calcule el rendimiento resultante. Compárelo cuantitativamente con el rendimiento de envío continuo y rechazo selectivo si en vez de utilizar ese código para una técnica híbrida, lo utilizáramos como código detector puro. (No utilice la simplificación de que el código detecta siempre los errores).
- Un ingeniero ha sugerido la utilización de la técnica ARQ "insistente", que consiste en realizar un envío continuo y, en caso de recibir un NAK, reenviar constantemente la trama errónea hasta recibir un ACK de esa trama. Deduzca la fórmula teórica de cadencia eficaz y rendimiento de esta técnica, utilizando las simplificaciones habituales (no se pierden los ACK,  $T_{ms}$  invariable y conocido, sin limitación de ventanas, retransmisión infinita, etc.). Aplíquela a este caso para utilizarla como parte de la técnica híbrida y compárela con los resultados del apartado anterior.

Febrero-98

I-9 En una carrera hipica con cinco caballos las probabilidades de que un caballo gane la carrera dependen del tiempo que haga en el día. La siguiente tabla refleja la probabilidad de que ganen distintos caballos en función del tiempo del día:

	A	B	C	D	E
Soleado	0,6	0,15	0,15	0,08	0,02
Nublado	$\frac{1}{4}$	$\frac{1}{8}$	$\frac{1}{2}$	$\frac{1}{8}$	0
Lluvioso	0	0	$\frac{1}{2}$	$\frac{1}{4}$	$\frac{1}{4}$

La probabilidad de que al día siguiente de un día soleado haga sol es del 50%, mientras que la probabilidad de que el día sea nublado o lluvioso es del 25%. La probabilidad de que tras un día nublado el tiempo se mantenga es del 25%, siendo del 50% de que mejore y del 25% de que llueva. Tras un día lluvioso nunca llueve, y puede hacer sol o nublado con idéntica probabilidad.

- Calcule la codificación óptima para que cada día se transmita, con símbolos binarios, el resultado de las carreras desde ese hipódromo a otro punto de la misma ciudad.
- Calcule la mínima cantidad de información, en bits, necesaria para que cada día se transmita el tiempo que ha hecho desde el hipódromo a otra ciudad diferente.
- Calcule la codificación óptima para que cada día se transmita, con símbolos binarios, el tiempo del día y el resultado de la carrera desde el hipódromo a otra ciudad.

Febrero-98

**Ingenieros de Telecomunicación**  
**TRANSMISION DE DATOS**

I-10 El diagrama de estados adjunto representa las transiciones entre dos símbolos consecutivos  $X_{n-1}$  y  $X_n$  de una fuente con memoria. Se pide:

- Calcular el vector de probabilidades estacionaras  $\mu$ .
- Calcular la entropía de la variable  $X_n, H(X_n)$ .
- Calcular la entropía del proceso estocástico  $H(x)$ .
- Calcular la información mutua  $I(X_{n-1}, X_n)$  entre dos símbolos sucesivos.
- Diseñar una codificación óptima de esta fuente
- (Opcional) Calcular la información mutua  $I(X_{n-2}, X_n)$  entre dos símbolos separados por otro.

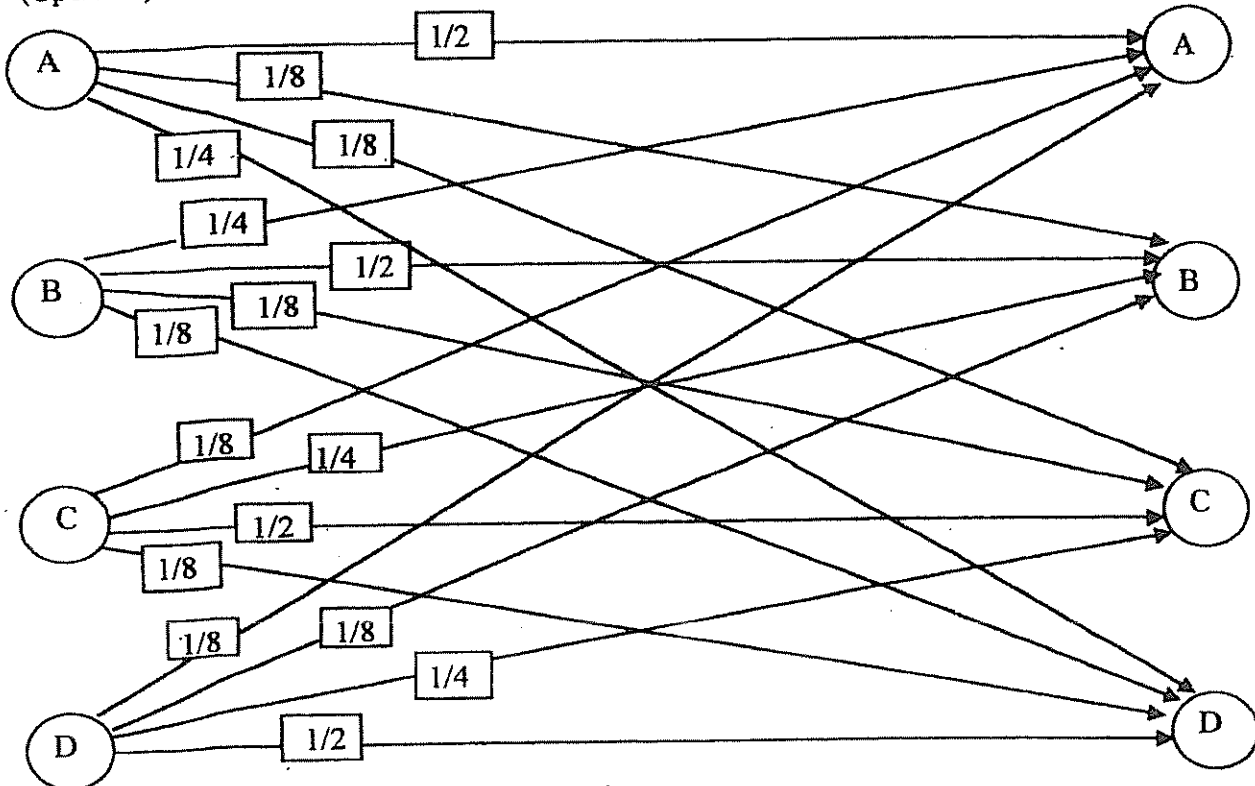

Septiembre-98

I-11 Disponemos de un codificador del cual sabemos que convierte palabras de 7 bits, en códigos de 15 bits mediante un código cíclico sistemático con capacidad de corregir hasta dos errores en el canal. Realizando una observación a la salida del codificador hemos detectado la siguientes palabra: (0 0 0 1 0 0 0 1 0 1 1 1 0 0 0).

- Razone que a partir de esta palabra código podemos identificar el polinomio generador y calcúlelo.
- Si al otro lado del canal recibimos la palabra (0 0 0 1 0 0 0 1 1 1 0 0 0 0 0). ¿Ha introducido errores en el canal?. Justifíquelo.
- Analice las dimensiones de la tabla estándar de este código. ¿Se trata de un código perfecto?.
- Deduzca la distancia mínima de este código.
- Mostrar que con un código de estas características es posible aumentar en uno su distancia mínima añadiendo un bit de paridad a las palabras código.
- Analizar la cadencia eficaz si se utiliza este código (15,7) en los casos de FEC, ARQ puro con parada y espera y ARQ puro con rechazo selectivo. Para ello sabemos que el canal tiene una probabilidad de error de símbolo de  $p = 10^{-3}$ , un régimen binario de  $10^4$  bits/seg. y un tiempo de asentimiento de 1 ms.
- ¿Es posible utilizar este código para un esquema de ARQ híbrido con rechazo selectivo?. En caso positivo, calcule la probabilidad de error residual (probabilidad de que se entreguen datos erróneos al receptor) y su cadencia eficaz.

Septiembre-98

Ingenieros de Telecomunicación  
TRANSMISION DE DATOS

I-12 Sea un canal con la matriz de probabilidades de transición siguiente:

$$P(y/x) = \begin{bmatrix} (1-p)/2 & (1-p)/2 & p/2 & p/2 \\ p/2 & p/2 & (1-p)/2 & (1-p)/2 \end{bmatrix}$$

Se pide dibujar un diagrama de transiciones del canal, calcular su capacidad y compararlo con un canal BSC.

Febrero-99

I-13 La trayectoria de un determinado móvil se puede modelar como la de una pieza que se mueve a través de una reticula cuadriculada con pasos elementales, de uno en uno, en direcciones verticales u horizontales, dando un solo paso cada vez. Así se podría representar el movimiento, como una sucesión de símbolos del conjunto N, S, E, y W que representarían los sucesivos pasos en las direcciones respectivas (para indicar norte, sur, este y oeste respectivamente).

Considerando adicionalmente que el comportamiento de este móvil es de apariencia aleatoria pero tiene una memoria elemental de tal modo que el 75% de las ocasiones repite el movimiento anterior, y en el resto de los casos da un giro de 90° (equiprobablemente) a derechas o a izquierdas del paso anterior, se pide:

- Modelar el proceso que describe el movimiento, y verificar que los cuatro símbolos son equiprobables, y calcular la tasa de entropía de esta fuente de información.
- Diseñar un codificador Huffman de esta fuente.
- Idem considerando que la diferencia entre longitud media por símbolo y tasa de entropía no difieran en más de un 10%.

Febrero-99

I-14 Sea el código lineal bloque (6,3) generado por la matriz G siguiente:

0	1	1	1	0	0
1	0	1	0	1	0
1	1	0	0	0	1

Calcular :

- La distancia mínima y distribución de pesos del código.
- El Array y la tabla de decodificación que relaciona los líderes co-grupo y los síndromes.
- El circuito decodificador con corrección de errores.

Febrero99

I-15 Queremos realizar una transmisión a través de un canal con una probabilidad de error de bit de  $10^{-4}$ , un régimen binario de 100000 bits/segundo y un tiempo de asentimiento de 2ms, utilizando un código C(127, 113) con distancia mínima de 5 y polinomio generador  $g(x) = 1+x+x^2+x^4+x^5+x^6+x^8+x^9+x^{14}$ , mediante una técnica ARQ híbrida (ARQ sobre FEC).

- Calcule la cadencia eficaz y la probabilidad de error residual para las tres técnicas ARQ descritas.
- Para el caso híbrido planteado en el apartado anterior, calcule la cadencia eficaz si utilizamos una técnica ARQ adaptativa, consistente en realizar un envío continuo con rechazo selectivo en condiciones normales, pero ante una retransmisión pasar a un modelo de parada y espera hasta recibir la trama correcta, según se ve en el siguiente diagrama:

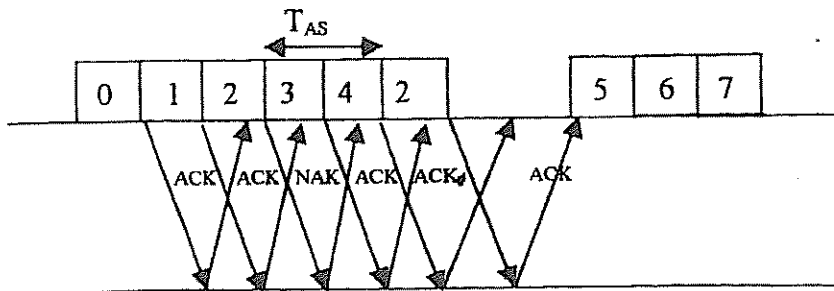

Febrero-99

**Ingenieros de Telecomunicación**  
**TRANSMISION DE DATOS**

I-16 Un detector registra si la velocidad de los vehículos viarios que sucesivamente circulan por un lugar es o no superior a un valor. El resultado de la medida se registra en una memoria limitada y luego se recoge o envía. Vamos a estudiar si merece la pena comprimir esta información para utilizar menos memoria, aumentar la autonomía dada una memoria, ahorrar costes de envío, etc. Para ello partimos de un dato experimental que indica que la densidad de uno de los dos tipos de vehículos es cuatro veces la de la otra.

a) ¿Cuántos bits hacen falta como mínimo para codificar cada vehículo teniendo en cuenta esta información?

b) ¿Cómo se podría codificar la información para aproximarnos a esta cifra?

Adicionalmente se conoce que los vehículos de uno y otro tipo suelen circular agrupados, de tal modo que si pasa un vehículo lento, la probabilidad de que el siguiente también lo sea es de  $15/16$ , y en el caso rápido la probabilidad de repetir es de  $3/4$ .

c) ¿Cuántos bits hacen falta como mínimo para codificar cada vehículo teniendo en cuenta esta información adicional? Se pide justificar las respuestas.

d) ¿Cómo se podría codificar la información en este caso?

Si adicionalmente se desea codificar el tipo del vehículo que puede ser: MTC, AUT, REM, FUR, ART o LRG (Motocicletas, Automóviles con Remolque, Furgonetas o Camiones Pequeños, Camiones Articulados o Camiones muy Largos), se conoce por experiencia que las frecuencias respectivas de circulación son de 12 %, 49 %, 5 %, 13 %, 15 % y 6 % respectivamente, y que el tipo de vehículo es prácticamente independiente de la velocidad.

e) ¿Cuántos bits adicionales hacen falta como mínimo para codificar esta variable de cada vehículo teniendo en cuenta esta información experimental?

f) Se pide diseñar un codificador adecuado para esta información.

Septiembre-99

I-17 En un cierto canal de transmisión, debido a la variabilidad de los tiempos de propagación, se ha decidido modificar la estrategia ARQ de su protocolo de enlace de la siguiente manera:

- En condiciones normales, se comporta siguiendo la estrategia de ARQ de envío continuo con rechazo simple.

- Ante una trama errónea:

1. La primera vez que una trama se recibe con error se rechaza con un NAK, el cual aparece en lado del transmisor  $T_{as}$  segundos después de la transmisión de la trama errónea (es decir, el funcionamiento normal de ARQ de envío continuo y rechazo simple).

2. Posteriores retransmisiones de la trama que se reciban erróneas se ignoran por el receptor. Es el transmisor el que se recupera de la situación al vencerle un temporizador  $T_{ret}$  segundos después de acabar la última retransmisión ( $T_{ret} \geq T_{as}$ ).

Cada trama tiene  $k$  bit de datos y  $m$  de control. La probabilidad de recibir una trama errónea es  $p_{eb}$  y el régimen binario en  $R$ . Suponga también que no se envían números de secuencia y que nunca se va a dejar de enviar tramas por límites de ventana deslizantes. Supuesta una fuente saturada (siempre hay tráfico que enviar), se pide:

a) Representar gráficamente un diagrama de los intercambios de tramas de interés para el problema entre el emisor y el receptor.

b) Calcule la fórmula de la cadencia eficaz para esta estrategia ARQ.

**FORMULAS DE UTILIDAD**

$$\sum_{i=0}^{\infty} i \cdot m^i = \frac{m}{(1-m)^2}; \quad \sum_{i=1}^{\infty} i \cdot m^{i-1} = \frac{1}{(1-m)^2}; \quad \sum_{i=0}^{\infty} m^i = \frac{1}{1-m};$$

Septiembre-99



Ingenieros de TelecomunicaciónTRANSMISION DE DATOS

- I-18 Sea el código cíclico (7,3) generado por  $g(x) = 1 + x + x^2 + x^4$ . Se pide:
- Calcular la distancia mínima, la matriz generadora sistemática, y la matriz paridad.
  - Indique la capacidad de este código para detectar y corregir errores.
  - Calcular el polinomio generador del código dual y su distancia mínima.
  - Para el código (7,3) diseñe los circuitos del codificador y del decodificador con corrección de errores, utilizando el menor número de elementos.

Septiembre-99

- I-19 Un dispositivo puede estar en uno de ocho estados distintos (estados 0 al 7), El estado del dispositivo va cambiando aleatoria y cíclicamente de un valor al siguiente. Si se muestrea (con precisión Nyquist) el estado del dispositivo cada milisegundo se obtiene una secuencia de variables. Esta secuencia es aleatoria del modo siguiente: O bien coincide con el valor de la muestra precedente con probabilidad  $1/\sqrt{2} = 0,707$ , o bien es el valor superior (mod 8) con la probabilidad complementaria.
- Modelar este proceso A. Calcular las probabilidades estacionarias y su tasa de entropía. Analícese cual es el tiempo medio de permanencia en un estado.
  - Supongamos que el mismo dispositivo se muestrea ahora cada 4 milisegundos, obteniéndose otro proceso aleatorio B que representa la evolución del dispositivo (con menor precisión temporal). Modelar este nuevo proceso B, y calcular las probabilidades y la tasa de entropía correspondiente.
  - Diseñar un codificador para comprimir esta secuencia o proceso B, (Sugerencia: utilizar un codificador de tipo Huffman binario), y calcular la tasa binaria resultante.
  - (Opcional) Diseñar un codificador para el proceso A con la técnica que se prefiera, y calcular la tasa binaria resultante.

Febrero-00

- I-20 Para cursar el tráfico entre un centro de servicio y los usuarios de una determinada zona, se dispone de un enlace punto a punto entre el centro de servicio y un concentrador de tráfico de la zona al que están conectados los usuarios. El enlace opera a 1 Mbps con una probabilidad de error de  $p = 10^{-5}$  y un tiempo de asentamiento  $T_{as} = 1$  ms.

Con objeto de reducir la tasa de error residual se desea utilizar una técnica ARQ o híbrida FEC-ARQ.

Se dispone de codecs para dos códigos bloque diferentes:

- Opción 1: Un código cíclico de distancia 4, generado a partir del polinomio primitivo  $p(x) = 1 + x^2 + x^5$ .
- Opción 2: Un código cíclico (23,12) de distancia mínima 7.

Se pide:

- Analice cuantitativamente para cada uno de los dos códigos (Opciones 1 y 2) la calidad-costé (error residual-rendimiento) para los siguientes casos, y seleccione razonadamente una:
  - Corrección pura.
  - Rechazo retroactivo (simple) y Rechazo selectivo.
  - Híbrida corrección - detección con corrección de 1 error y rechazo selectivo.
- Revise el punto anterior (para el segundo caso de rechazo retroactivo y selectivo), teniendo en cuenta la restricción adicional de que los datos de información a codificar contra errores vienen agrupados en octetos, y cada bloque codificado debe tener incluir un número entero de octetos de información.
- Revise el punto anterior para el mismo caso teniendo el tamaño de las ventanas y la numeración de los paquetes.

Febrero-00

**Ingenieros de Telecomunicación**  
**TRANSMISION DE DATOS**

- I-21 Se dispone de un codificador cíclico del que sabemos que codifica palabras de 3 bits añadiendo 4 bits de redundancia, se utiliza corrigiendo errores simples, y en el que hemos observado en la entrada del canal la siguiente secuencia  $v(x) = 1 + x + x^2 + x^5$ . Se pide:
- Si en otro momento de observación, detectamos la palabra (1 0 0 1 1 1 1) a la salida del canal, calcule analíticamente qué se entrega a la salida del decodificador.
  - Compruebe que la salida del decodificador calculada anteriormente pertenece al código.
  - Calcule la distancia mínima de este código.
  - Calcule (sin efectuar simplificaciones) la probabilidad de error indetectable.

Febrero-00

- I-22 Se pide diseñar un código binario para la fuente cuya distribución de probabilidades es:

{ a	b	c	d	e	f	g	h }
{0,07	0,13	0,37	0,075	0,035	0,02	0,24	0,06}

y comparar los resultados con la incertidumbre.

- Utilizando un código óptimo
- Utilizando un código Shannon-Elias-Fano, recortándolo sin perder la condición de instantáneo.

(Observación: Para obtener los primeros m dígitos de un decimal  $< 1$ , trunca el producto por  $2^m$ ).

Febrero-01

- I-23 Calcular la capacidad de un canal binario en Z, o sea aquel en que al enviar un cero sin errores y al enviar un uno existe una probabilidad de error  $\frac{1}{2}$ . (Sugerencia: Téngase cuidado con las soluciones triviales).

Febrero-01

- I-24 Los bloques de un sistema de transmisión de datos pueden llevar hasta 15 octetos de los cuáles uno es de redundancia (CRC). Sabiendo que los polinomios siguientes son primitivos:

$$1 + x + x^6$$

$$1 + x^3 + x^6$$

$$1 + x + x^7$$

$$1 + x + x^3 + x^5 + x^7$$

$$1 + x^2 + x^5 + x^6 + x^8$$

$$1 + x^8 + x^9$$

y que se transmite a través de un canal con probabilidad de error de bit es  $10^{-5}$

- Considerando las distintas alternativas posibles, diseñe un código, para esta longitud de bloque, buscando ante todo minimizar la probabilidad de error.

Supongamos que el canal es de 48 Kbps. y con un tiempo de asentimiento  $T_{AS}$  de 10 ms. Se pide analizar cuantitativamente las siguientes alternativas:

- Rechazo simple o retroactivo y Rechazo selectivo.
- Repita el caso anterior pero ahora teniendo en cuenta el efecto de la ventana.

Febrero-01

"CRISSER"

Ingenieros de Telecomunicación  
TRANSMISION DE DATOS

I-25 Los genes se componen de moléculas de DNA que son estructuras compuestas de cadenas de "quits". Cada quit es uno de cuatro radicales nitrogenados posibles  $\in \{A, C, G, T\}$ . Si en una prospección cromosómica la aparición de quits sucesivos desconocidos se considera aleatoria y si la dependencia entre quits sucesivos fuese markoviana de primer orden y con una matriz de transición:

$$P = \begin{bmatrix} 1/4 & 1/2 & 1/8 & 1/8 \\ 1/8 & 1/4 & 1/2 & 1/8 \\ 1/8 & 1/8 & 1/4 & 1/2 \\ 1/2 & 1/8 & 1/8 & 1/4 \end{bmatrix} \text{ Se pide:}$$

- Representar un diagrama de estados con los cambios entre quits sucesivos.
- Calcular la entropía de un quit situado en la n-sima posición.
- Calcular la entropía media por quit de una cadena.
- Calcular la cantidad de información compartida entre dos quits sucesivos.
- Diseñar una codificación óptima para representar genes si tuviesen este comportamiento.
- (Opcional). Calcular la cantidad de información compartida entre dos por otro intermedio.

Septiembre-00

I-26 Necesitamos transmitir unos datos de una cierta aplicación sobre un canal con probabilidad de error de bit de  $10^{-4}$ , y un régimen binario de 1000 bits por segundo. Para ello, conocemos los siguientes códigos cíclicos, todos ellos con una distancia mínima 5:

$$C_1(63,51): g(x) = 1 + x^3 + x^4 + x^5 + x^8 + x^{10} + x^{12}$$

$$C_2(127,113): g(x) = 1 + x + x^2 + x^4 + x^5 + x^6 + x^8 + x^9 + x^{14}$$

$$C_3(255,239): g(x) = 1 + x + x^5 + x^6 + x^8 + x^9 + x^{10} + x^{11} + x^{13} + x^{14} + x^{16}$$

Sabiendo que podemos fragmentar los datos de la aplicación con la longitud que creamos más adecuada y que se va a usar un sistema ARQ de Parada y Espera con un Tiempo de Asentimiento de 10 microsegundos, se pide:

- Elija un código cíclico para detectar errores cuádruples que ofrezca la mejor probabilidad de error residual, y calcúlela.
- Elija un código cíclico para detectar errores cuádruples que ofrezca el menor número medio de retransmisiones, y calcúlelo.
- Elija un código cíclico para detectar errores cuádruples que ofrezca una mejor cadencia eficaz, y calcúlela.
- Si utilizamos el código C3, calcule la cadencia eficaz y la probabilidad de error residual si lo utilizamos de manera híbrida, corrigiendo solo errores simples. Compárelo si en vez de Parada y Espera se utilizan las dos técnicas estudiadas de Envío Continuo.
- A partir de los códigos anteriores, diseñe un código lineal capaz de detectar errores quintuples en tramas de longitud  $k = 64$
- Nota: No tenga en cuenta en la longitud de las tramas la numeración de las tramas.

Septiembre-00

Ingenieros de Telecomunicación  
TRANSMISION DE DATOS

- × I-27 El rastreo de una imagen tricromática produce cadenas de (uno o mas) pixeles sucesivos del mismo color, cuya longitud media de 6, 4 y 2 pixeles para el rojo, verde y amarillo, respectivamente. Los colores de cadena sucesivos siempre pasan del rojo al verde, del verde al amarillo, y del amarillo al rojo. Se pide:
- Modelar estas cadenas de pixeles como una fuente markoviana de primer orden. Calcular la matriz de transiciones y las probabilidades estacionarias.
  - Calcular la incertidumbre de un pixel situado dos lugares después de uno rojo.
  - Calcular la Tasa de entropía de la fuente.
  - Analizar como se podría comprimir esta fuente.

Septiembre-01

- × I-28 Calcular la capacidad de un canal discreto en el que la entrada  $X \in \{-1,+1\}$  y la salida es  $Y = X + R$ , siendo R un ruido aditivo binario con  $R \in \{-1,+1\}$  y  $P(R=-1) = P(R=+1)$ .

Septiembre-01

- × I-29 Disponemos de un codificador cíclico de dimensiones  $C(15,7)$  con  $g(x) = 1 + x^4 + x^6 + x^7 + x^8$  del que sabemos que tiene distancia mínima 5. Se pide:
- Calcular exactamente o estableciendo una cota superior e inferior las probabilidades de detectar errores de peso 4, errores de peso 5 y ráfagas de longitud 8.
  - Calcular las dimensiones de la tabla estándar. ¿Podría corregir algún error de peso 3? En caso afirmativo, especifique las condiciones para que eso ocurra y el número máximo de errores de peso 3 que se podrían corregir.
  - Si en el receptor recibimos la palabra (0 0 0 1 0 0 0 1 1 1 0 0 0 0 0). ¿Ha introducido errores el canal?. Justifiquelo.

Este codificador se va a utilizar en un canal ARQ usando la técnica de Parada y Espera modificada de manera que:

- En condiciones normales se utiliza el codificador en modo de detección pura.
- Si se solicita retransmisión, ésta se realiza usando el codificador en modo de corrección pura.

Calcule SIN utilizar la suposición de que el código detecta todos los errores:

- Número medio de transmisiones.
- Cadencia eficaz.
- Probabilidad de Error Residual.

Septiembre-01

- I-30 Un contador de eventos tiene solo variable digital de módulo hexadecimal ( de +15 pasa a + 0). La cuenta se lee periódicamente obteniéndose una secuencia de medidas sucesivas. So observa que los incrementos entre dos observaciones oscilan entre +0 y +4 con una distribución del 10%, 30%, 15%, 40% y 5% respectivamente. Analizar:

- Cual sería la distribución de probabilidades y la incertidumbre de una lectura cualquiera.
- Cuál sería la incertidumbre de una secuencia larga de lecturas sucesivas. (Despreciar los efectos transitorios).
- Como se podría codificar óptimamente una larga secuencia de lecturas sucesivas (sin agruparlas). (Obviar la codificación de los primeros símbolos).
- Cómo se podría codificar una secuencia de lecturas sucesivas (sin agrupar) de tal modo que los códigos estén ordenados como los cambios de la variable. (Idem de primeros símbolos).

Febrero-02

Ingenieros de Telecomunicación  
TRANSMISION DE DATOS

I-31 Tenemos un canal de transmisión BSC sin memoria de 64 Kbps, con un tiempo de asentimiento de 3 milisegundos y  $p = 10^{-4}$ , por el que transmitimos tramas compuestas por 21 octetos: 20 octetos de datos y 1 octeto de redundancia obtenido a partir de un código cíclico sistemático. Se pide:

- Diseñe un código  $C_1$  para este canal capaz de detectar errores dobles. Puede serle útil la tabla de polinomios primitivos adjunta al final del problema.
- Si este código  $C_1$  se usa en un sistema ARQ de Parada y Espera, calcule la probabilidad de retransmisión, la probabilidad de error residual y la cadencia eficaz.

Posteriormente, este código  $C_1$  se modifica en otro código  $C_2$  de forma que las tramas duplican los octetos de datos, por lo que donde teníamos una palabra código de  $C_1$   $\bar{v} = (\bar{p} \bar{u})$ , entonces ahora se transmite la siguiente palabra código de  $C_2$ :  $\bar{w} = (\bar{p} \bar{u} \bar{u})$ , siendo  $\bar{p}$  los bits de redundancia de  $C_1$  y  $\bar{u}$  la palabra fuente.

- Analizar si la distancia mínima de  $C_2$  aumenta en 1 sobre la de  $C_1$ . Recuerde que la distancia mínima es el mínimo de los pesos de las palabras código distintas de 0.

La decodificación de  $C_2$  que se utiliza es la siguiente: cuando se recibe en el decodificador  $\bar{r} = (\bar{q} \bar{u}_1 \bar{u}_2)$  se extraen  $\bar{r}_1 = (\bar{q} \bar{u}_1)$  y  $\bar{r}_2 = (\bar{q} \bar{u}_2)$ . El funcionamiento se basa en decodificar ambas en separado con el código  $C_1$  original y elegir la palabra código más cercana a las recibidas. Si ambas están a la misma distancia de palabras código distintas, se detecta pero no se corrige. Es decir, el algoritmo que se sigue es el siguiente: se calculan los síndromes  $\bar{s}_1$  y  $\bar{s}_2$  según  $C_1$  y:

- Si ambos síndromes son iguales a 0 y  $\bar{r}_1$  y  $\bar{r}_2$  se elige  $\bar{r}_1$ . Si  $\bar{r}_1 \neq \bar{r}_2$ , se detecta error pero no se corrige.
- Si un síndrome es 0 y el otro no, se elige el  $\bar{r}_i$  que produce el síndrome 0.
- Si ambos síndromes son distintos de 0, se intentan corregir  $\bar{r}_1$  y  $\bar{r}_2$  según  $C_1$ . Si esto resulta en dos palabras códigos de  $C_1$  iguales, se corrige a ella; si son distintas, se detecta el error pero no se corrige.

- Analice que patrones de errores simples y dobles puede corregir este código.

- Con este esquema, calcule la probabilidad de que haya un error y se detecte, y la probabilidad de que haya un error y se corrija indebidamente. (Despréciense los errores de peso mayor o igual a 3).

Analizar a continuación un sistema ARQ de parada y espera de forma que el primer intento se transmite usando sólo  $C_1$  en el modo de detección pura y en cambio, en las retransmisiones, se transmite utilizando  $C_2$  y el receptor se comporta con el esquema anterior.

- Analice la cadencia eficaz de este protocolo y calcule a continuación su valor. Pueden serle útiles las formulas de suma de series que se adjuntan al final.

**TABLA DE POLINOMIOS PRIMITIVOS**

$$1 + x^2 + x^5$$

$$1 + x + x^6$$

$$1 + x^3 + x^7$$

$$1 + x^2 + x^3 + x^4 + x^8$$

$$1 + x^4 + x^9$$

$$1 + x^3 + x^{10}$$

**SUMA DE SERIES**

$$\sum_{i=0}^{\infty} i \cdot m^i = \frac{m}{(1-m)^2}; \quad \sum_{i=0}^{\infty} i \cdot m^{i-1} = \frac{1}{(1-m)^2}; \quad \sum_{i=0}^{\infty} m^i = \frac{1}{1-m}$$

**Ingenieros de Telecomunicación**  
**TRANSMISION DE DATOS**

I-32 En una cierta región, existen dos operadores (O) que proporcionan servicio de acceso a Internet. Los servicios (S) que se han suscrito son Correo Electrónico, Web, FTP, Telnet, Videoconferencia y Películas.

a) En estas condiciones, calcular la máxima entropía del servicio S de un mensaje escogido al azar.

Tomando muestras de tráfico al azar, y con los datos de los proveedores, se puede establecer que los servicios de Correo Electrónico, Web, FTP y Telnet se ofrecen sobre TCP y los restantes sobre UDP. Además, el 70% de la población están suscritos al operador A y el resto al operador B. Las medias de tráfico (T) realizadas en el último periodo resultan en un 30% de tráfico TCP para el operador A y un 40% de tráfico TCP para el operador B. En estas nuevas condiciones, se pide:

- b) Dibujar un esquema o árbol con las tres variables que definen este escenario.
- c) Calcular la incertidumbre de la variable operador O.
- d) Calcular la incertidumbre de la variable de tipo de tráfico T.
- e) Calcular la incertidumbre conjunta entre el operador O y el tráfico T.
- f) Calcular la máxima entropía del servicio S para el operador A. Idem para el operador B.
- g) En las condiciones del apartado anterior ¿muestran O, T y S una relación markoviana?

Septiembre-03

I-33 De un determinado codificador cíclico y sistemático, conocemos las siguientes palabras que pertenecen al código (000001111101000) y (010100011101000) y sabemos que las palabras fuente tienen una longitud de 10 bits.

- a) Determine las dimensiones del código y su polinomio generador.
- b) Analice las dimensiones de la tabla estándar de este código. ¿Se trata de un código perfecto?
- c) Determine las capacidades de detección del código y calcule su distancia mínima.
- d) Calcule la probabilidad de detectar errores de peso 5, errores de peso 4 y ráfagas de longitud 6.
- e) ¿Es posible utilizar este código para un esquema de ARQ híbrido con rechazo selectivo? En caso positivo, calcule la probabilidad de error residual (probabilidad de que se entreguen datos erróneos al receptor) y su cadencia eficaz si sabemos que el canal tiene una probabilidad de error de símbolo de  $p = 10^{-3}$ , un régimen binario de  $10^4$  bits/seg. y un tiempo de asentimiento de 1 ms.

NOTA: Lista de polinomios primitivos

$x^2 + x + 1$	$x^5 + x^2 + 1$	$x^8 + x^4 + x^3 + x + 1$
$x^3 + x + 1$	$x^6 + x + 1$	$x^9 + x^4 + 1$
$x^4 + x + 1$	$x^7 + x^3 + 1$	$x^{10} + x^3 + 1$

Septiembre-03

I-34 Dado el siguiente polinomio generador  $g(x) = x^4 + x^3 + x^2 + 1$ , se pide:

- a) Calcular sus dimensiones n y k.
- b) La distancia del código.
- c) La distribución de pesos del código.
- d) Calcular la distribución de líderes de cogruppo.
- e) Probabilidad de no detección y no corrección
- f) Código dual

Febrero-03

**Ingenieros de Telecomunicación**  
**TRANSMISION DE DATOS**

**I-35** La secuencia de instrucciones a un robot se compone de símbolos sucesivos de clase M (#motor), de clase A(#acción), o de clase C (cantidad o duración).

a) Si se observa que:

- Nunca se suceden dos símbolos de la misma clase.
- Tras un símbolo de clase C siempre viene uno de clase M.
- A un símbolo de clase M o de clase A le sucede uno de clase M la mitad de las veces.
- La secuencia comienza con un símbolo de clase M.

Se pide saber cuál es la incertidumbre sobre la clase del cuarto símbolo, y sobre la clase de un símbolo situado varios miles de posiciones del inicial.

- b) Si de las clases M, A, y C hay 2, 4 y 8 símbolos distintos respectivamente ( y si las transiciones son dependientes de la clase pero independiente del símbolo particular), se pide analizar cuál es la máxima incertidumbre de un símbolo que sucede a uno de la clase M. Idem a uno de la clase A. Idem a uno de la clase C.
- c) Si los símbolos de cada clase fuesen equiprobables entre ellos, determinar cuál sería la tasa de entropías de la secuencia de símbolos. Idem de la virtual secuencia de clases.
- d) Si en lugar de uniformes ( y respetando la dependencia de los cambios en la clase), la distribución de los símbolos de clase M fuese (1/2, 1/2), la de los de clase A fuese (1/2, 1/4, 1/8, 1/8), y la de los de clase C fuese (1/2, 1/4, 1/6, 1/16, 1/32, 1/32, 1/32, 1/32), determinar cuál sería el número de bits por símbolo imprescindibles para codificar la secuencia.

Febrero-03

**I-36** Un vehículo de exploración de la superficie de Marte está dotado de una serie de instrucciones sencillas que le permiten recorrer un área sorteando obstáculos. El conjunto de instrucciones que permite es muy reducido, {R, D, I}, donde R es avanzar 3 cm, D es girar las ruedas 10° a la derecha e I es girar las ruedas 10° a la izquierda. El ordenador de abordo envía secuencias de dichas instrucciones al subsistema de avance. Del estudio de los movimientos del vehículo, se determina que el vehículo avanza, gira a un lado u otro y vuelve avanzar,. Por término medio, avanza 15 cm. en línea recta y los giros son de 20°; es equiprobable el giro a la izquierda o a la derecha.

Para trazar el sistema, se transmite la secuencia de instrucciones por un canal de baja velocidad a la Tierra, por lo que desea la descripción más compacta posible.

Se pide:

- a) Modelar gráficamente la secuencia de instrucciones como una fuente markoviana de primer orden.
- b) Calcular la matriz de transiciones y las probabilidades estacionarias.
- c) Calcular la incertidumbre de una instrucción después de una secuencia de instrucciones arbitrariamente larga.
- d) Calcular la tasa de entropía.
- e) Calcular la entropía de las tres primeras instrucciones si la secuencia empieza por la orden avanzar (R).
- f) [opcional] Diseñar un esquema de comprensión de la fuente (Excluido Lempel-Ziv)

Febrero-04

**"CRISSER"****Ingenieros de Telecomunicación**  
**TRANSMISION DE DATOS**

I-37 Se solicita a un sistema de transmisión de datos el envío a través de un canal binario simétrico de tramas compuestas de 14 octetos de información. Este sistema realiza el envío de estas tramas protegiéndolas con una estrategia de control de errores ARQ de parada y espera descrita posteriormente, en la que tenemos libertad para añadir los bits necesarios de redundancia a dichas tramas. El canal tiene una velocidad de 64 Kbps, un tiempo de asentimiento de 1 ms y una probabilidad de error de bit de  $10^{-4}$ . Esta estrategia es la siguiente:

1. La primera transmisión de una trama se codifica con un código  $C_1$  tal que el receptor pueda detectar al menos todos los errores de peso 1, 2 y 3 y en ese caso solicitar retransmisión.
  2. En caso de la primera transmisión de una trama, ésta se realiza codificando la trama con el mismo código  $C_1$  diseñado anteriormente, pero el receptor corregirá los errores de peso 1. Si detecta error, pero no corrige, solicitará una nueva retransmisión.
  3. En caso de una segunda retransmisión de una trama, el transmisor utilizará otro código  $C_2$  más potente, basado en un código BCH con polinomio generador  $x^{14} + x^9 + x^8 + x^6 + x^5 + x^4 + x^2 + x + 1$ , factor de  $1 + x^{127}$  y que tienen una distancia mínima de 5. El receptor utilizará este código en modo de corrección pura para corregir al menos todos los errores de peso 1 y 2.
- a) Diseñe con la mínima redundancia posible el código  $C_1$  que permite ser utilizado para los puntos 1 y 2, es decir, para la transmisión y primera retransmisión de una trama. Especifique el polinomio generador, las dimensiones y sus capacidades de detección y corrección de errores. Puede serle útil la tabla de polinomios primitivos que se adjunta al final.
  - b) Especifique las dimensiones del código  $C_2$ .
  - c) Calcule la probabilidad ( $P_{RTX1}$ ) de que en la primera transmisión, el receptor detecte errores y tenga que solicitar retransmisión. Calcule igualmente la probabilidad de que el receptor ofrezca datos erróneos a la aplicación en la primera transmisión.
  - d) Calcule la probabilidad ( $P_{RTX2}$ ) de que en la segunda transmisión (primera retransmisión), el receptor detecte errores y tenga que solicitar una nueva retransmisión. Calcule igualmente la probabilidad de que el receptor ofrezca datos erróneos a la aplicación en esta segunda transmisión (primera retransmisión).
  - e) Calcule la probabilidad de que en la tercera transmisión (segunda retransmisión) el receptor ofrezca datos erróneos a la aplicación.
  - f) Calcule la probabilidad de error residual global, es decir, la probabilidad de que una trama a transmitir acaba por una razón ofreciéndose errónea a la aplicación.
  - g) Calcule el rendimiento de esta estrategia de control de errores, utilizando las probabilidades calculadas anteriormente.

NOTA: Lista de polinomios primitivos

$x^2 + x + 1$	$x^5 + x^2 + 1$	$x^8 + x^4 + x^3 + x + 1$
$x^3 + x + 1$	$x^6 + x + 1$	$x^9 + x^4 + 1$
$x^4 + x + 1$	$x^7 + x^3 + 1$	$x^{10} + x^3 + 1$

Febrero-04



**"CRISSER"****Ingenieros de Telecomunicación****TRANSMISION DE DATOS**

I-38 Un lenguaje escrito consta de una o más vocales equiprobables entre sí, una o más consonantes también equiprobables entre sí, y uno o más símbolos de separación entre palabras, que también son equiprobables entre sí. La sintaxis del lenguaje exige que:

- Tras una consonante siempre viene una vocal.
- Tras un símbolo de separación siempre viene una consonante.
- Tras una vocal existe una probabilidad  $p$  de que siga una consonante, y una probabilidad  $q$  de que siga un símbolo de separación. Estas probabilidades condicionales son iguales para todas las vocales.
- Todo texto comienza por una consonante.

Se pide:

- a) Suponiendo que haya una sola vocal, una sola consonante y un solo símbolo, modelar el lenguaje como un proceso markoviano. Calcular las probabilidades estacionarias de que suceda una vocal, consonante o símbolo de separación cualquiera.
- b) Calcular la tasa de entropía del lenguaje en el caso general ( $p, q$ ), y en particular si  $p = \frac{1}{2}$  y  $q = \frac{1}{4}$ .
- c) Revisar los puntos anteriores si el número de vocales, consonantes o símbolos fuese de dos.
- d) Idem si fuese de cuatro vocales, dieciséis consonantes, y dos símbolos separadores.
- e) Para el caso de dos vocales, dos consonantes y dos símbolos, calcular la incertidumbre de cada uno de los tres primeros símbolos de un texto.
- f) Para el mismo caso, calcular la incertidumbre de un símbolo situado, por ejemplo, a mitad del tercer renglón de la cuarta página de un libro escrito con este lenguaje.
- g) Para el mismo caso, calcular la incertidumbre de dos símbolos sucesivos situados a mitad del tercer renglón de la cuarta página del mismo libro.
- h) Para este caso, describir un método de codificación óptimo de compresión de este tipo de textos.

Septiembre-04

I-39 Dada una fuente que transmite palabras de 240 bits de información, se pretende construir un código cíclico que añada hasta 9 bits de redundancia. Para ello, conozco que los siguientes polinomios son primitivos:

1.  $x^7 + x^3 + 1$
2.  $x^8 + x^4 + x^3 + x^2 + 1$
3.  $x^8 + x^6 + x^5 + x^3 + 1$
4.  $x^8 + x^7 + x^6 + x^5 + x^2 + x + 1$
5.  $x^9 + x^4 + 1$
6.  $x^9 + x^6 + x^4 + x^3 + 1$
7.  $x^{10} + x^3 + 1$

- a) Analice las propiedades detectoras de los códigos posibles y elijase el más conveniente para un canal BSC.
- b) Diseñe el codificador sistemático más adecuado.
- c) Diseñe el circuito receptor.

Supongamos que se utiliza un canal de 2 Mbps, cuya calidad es dudosa para la aplicación deseada, ya que puede degradarse hasta llegar a  $p = 10^{-4}$ , y con un tiempo de asentimiento  $T_{AS}$  de 1 ms. Se pide analizar cuantitativamente las distintas alternativas de calidad -coste (error residual versus rendimiento) siguientes:

- d) Solo corrección.
- e) Sólo detección (parada y espera, rechazo simple o retroactivo y rechazo selectivo).
- f) Mixtos: corrección y detección a la vez (parada y espera, rechazo simple o retroactivo y rechazo selectivo).

Septiembre-04

Febrero 2006

E-I-40

PROBLEMA 2 (2 puntos)

Dado el código determinado por las siguientes ecuaciones de paridad:

$$v_0 = u_1 + u_2$$

$$v_1 = u_0 + u_1 + u_2$$

$$v_2 = u_0 + u_2$$

$$u = (u_0, u_1, u_2)$$

- Determinar las dimensiones del código, así como sus matrices generadora y de paridad y su distancia mínima.
- Calcule la distribución de pesos de las palabras código.
- Determine la tabla estándar (nota: si no la quiere hacer completa, basta con determinar todos los líderes de cogrupo). Determine la distribución de pesos de los líderes de cogrupo.
- Si se quiere enviar la palabra fuente (1 0 0) y el canal durante su transmisión introduce el patrón de error (0 0 0 0 1 1), indique la palabra que el decodificador, funcionando en modo de corrección, proporciona a la aplicación receptora
- Calcule la probabilidad exacta de cometer un error si el código se utiliza en modo de detección.
- Calcule la probabilidad exacta de cometer un error si el código se utiliza en modo de corrección.

Este código se utiliza en un canal con un sistema ARQ de Parada y Espera que funciona de la siguiente manera: Se envían multitramas formadas por 10 palabras código del código anterior. Si el receptor detecta algún error en las palabras recibidas en una multitrama, manda un NAK y se retransmite nuevamente la misma multitrama con las 10 palabras código. Si no se detecta error en ninguna de las palabras recibidas en una multitrama, manda un ACK y el emisor manda una nueva multitrama con las 10 palabras código siguientes. El canal tiene un régimen binario  $R$ , una probabilidad de error de bit  $p$  y un tiempo de asentimiento  $T_{as}$  (tiempo desde que se ha terminado de enviar el último bit de una multitrama hasta que se empieza a enviar el primer bit de la siguiente multitrama después de recibir un ACK o NAK).

- Calcule la probabilidad de que el receptor solicite una retransmisión.
- Calcule la cadencia eficaz de esta técnica.

$$\begin{aligned}
 & (000011) \cdot \begin{bmatrix} 1 & 0 & 0 \\ 0 & 1 & 0 \\ 0 & 0 & 1 \\ 0 & 1 & 1 \\ 1 & 1 & 0 \\ 1 & 1 & 1 \end{bmatrix} = \\
 & = (001)
 \end{aligned}$$

$$\begin{aligned}
 & (v_0, v_1, v_2) = (u_0, u_1, u_2) \cdot G \\
 & (v_0, v_1, v_2) = (u_0, u_1, u_2) \cdot \begin{bmatrix} 0 & 1 & 1 & 1 & 0 & 0 \\ 1 & 1 & 0 & 0 & 1 & 0 \\ 1 & 1 & 1 & 0 & 0 & 1 \end{bmatrix} \\
 & (1 \times 3) \quad (1 \times 3) \quad (3 \times 6) \\
 & (1 \times 3) \cdot (3 \times 6) \rightarrow (1 \times 6) \\
 & (1 \times 6) \cdot (6 \times 3) \rightarrow (1 \times 3)
 \end{aligned}$$

- e) Las probabilidades de no detección y no corrección en un canal BSC con probabilidad de error de bit  $p = 10^{-4}$
- f) Calcular el polinomio generador del código dual y su distancia mínima

**E-I-7**

**PROBLEMA 3 (1,5 puntos)**

Los mensajes sucesivos que envía un sistema tienen una longitud máxima de 500 octetos (incluyendo la cabecera si procede). Estos mensajes se envían a través de un enlace de 32 kbps, cuya probabilidad de error de bit es de  $p = 2,5 \cdot 10^{-4}$  y tiene un tiempo de asentimiento igual a 100 ms. Si se protegen con un código cuya distancia mínima es de 7, se pide:

- a) (Esta pregunta es **OPCIONAL**). Considerando la distancia mínima y el número de síndromes distintos correspondientes para poder corregir, calcule cuántos bits de redundancia tiene que tener el código.
- b) Teniendo en cuenta que existen códigos BCH de distancia mínima 7 para  $n$  y  $k$  iguales a (511, 448), (1023, 953), (2047, 1970) y (4095, 4001), seleccione el más adecuado e indique cuántos bits sería necesario sacrificar para numerar las secuencias en cada uno de los tres tipos de protocolo analizados en clase.
- c) Calcular la probabilidad de que haya errores en el canal, y la cadencia eficaz para los tres tipos de técnicas ARQ vistos en clase. A la vista de los resultados, ¿qué habría que modificar para aumentar la eficacia?
- d) ¿Sería una alternativa para mejorar la eficacia usar el mismo código para corregir errores?

TRANSMISIÓN DE DATOS

10 de Septiembre de 2005

El examen consta de 2 problemas. Conteste cada problema en hojas distintas.  
Duración: 2 horas 15 minutos. Sin libros ni apuntes. Solo chuleta a entregar.

PROBLEMA 1 (3 puntos)

E-I-44

Un viajante de comercio tiene clientes en España, Italia y Francia. Hace viajes continuamente de un país a otro. Se ha observado que después de visitar Italia, siempre viaja hacia Francia. Cuando se encuentra en Francia, viaja equiprobablemente a los otros países. Y cuando sale de España, viaja el doble de veces a Francia que a Italia.

Se pide:

- Modelar gráficamente la secuencia de viajes como una fuente markoviana de primer orden
- Calcular la matriz de transiciones y las probabilidades estacionarias
- Calcular la incertidumbre que se tiene acerca del próximo trayecto que realizará el viajante cuando se sabe que lleva un número arbitrariamente grande de trayectos
- Calcular la tasa de entropía
- Si el viajante se encuentra en Italia, calcular la incertidumbre de los siguientes 3 destinos.
- Ídem si el viajante se encuentra inicialmente en Francia.
- Diseñar un esquema de compresión de la fuente basado en Lempel-Ziv en el caso f).

E-I-42

PROBLEMA 2 (3 puntos)

Sea un mensaje fuente de 84 bits que se pretende enviar a través de un canal BSC que tiene una probabilidad de error de bit de  $10^{-3}$ , un tiempo de asentimiento de 1 ms y un régimen binario R de 10<sup>6</sup> bits/sg. Se pide analizar la probabilidad de que ese mensaje se entregue corrupto a la aplicación receptora, así como la eficiencia o cadencia eficaz en los siguientes casos:

- Se envían los mensajes directamente sin código.
- Se utiliza una técnica FEC consistente en que se envía cada bit del mensaje por triplicado, y el decodificador decide el bit resultante por mayoría entre los tres bits recibidos.
- Se utiliza una técnica FEC basada en un código C(15,7) con  $g(x)=1+x^4+x^6+x^7+x^8$  del que sabemos que tiene distancia mínima 5
- Se utiliza una técnica ARQ de Parada y Espera en la que la detección se realiza con un código cíclico Hamming C(7,4)
- Se utiliza una técnica ARQ de Parada y Espera híbrida, en la que utilizando el código anterior mejorado para aumentar en uno su distancia mínima, los errores de peso 1 se corrijan y los de peso 2 se detecten.
- Se utiliza una técnica ARQ de Parada y Espera modificada, en la que utilizando el código del apartado c), la primera transmisión se realiza utilizando el código solo para detección, pero en la retransmisión se utiliza el código solo para corrección. En este caso, calcule solo la eficiencia.

**TRANSMISIÓN DE DATOS**

**31 de Enero de 2005**

Anteste cada ejercicio en hojas distintas. Duración: 2 horas 15 minutos. Sin libros ni apuntes. Solo chuleta a entregar.

**PROBLEMA 1 (2 puntos)**

Una sonda meteorológica graba o transmite periódicamente símbolos acerca de una de las variables indicando exclusivamente si: Permanece (I), sube (+), o baja (-). La experiencia demuestra en primer lugar que si el símbolo precedente era (I) la probabilidad de repetir  $q$  es alta y que son equiprobables las otras dos posibilidades. En cambio si el símbolo precedente fuese de cambio la probabilidad de repetir el símbolo  $q'$  es algo menor que  $q$ , nunca hay dos cambios de signo opuesto sucesivos, y se sabe además que la duración media de las persistencias en el primer caso es el doble de las del segundo.

En este contexto se pide:

- Relacionar  $q$  y  $q'$ .
- Modelar el proceso y analizar si procede sus probabilidades estacionarias
- Calcular la tasa de entropía en el caso general.
- Calcularla si  $q = 2/3$ .
- Calcular la entropía de dos símbolos que suceden a un  $i$  en este caso.
- En el caso de que  $q = 0,917 = (1/2)^{1/n}$  diseñar un mecanismo de codificación compacta y compararlo con la tasa de entropía.

**E-I-43**

**PROBLEMA 2 (2 puntos)**

Dada una fuente que transmite palabras de 1.000 bits de información, se pretende construir un código que proteja estos datos. Para ello, conozco que los siguientes polinomios son primitivos:

$$x^7 + x^3 + 1$$

$$x^8 + x^4 + x^3 + x^2 + 1$$

$$x^8 + x^6 + x^5 + x^3 + 1$$

$$x^8 + x^7 + x^6 + x^5 + x^2 + x + 1$$

$$x^9 + x^4 + 1$$

$$x^9 + x^6 + x^4 + x^2 + 1$$

$$x^{10} + x^3 + 1$$

$$x^{11} + x^2 + 1$$

$$x^{14} + x^{10} + x^6 + x + 1$$

$$x^{15} + x + 1$$

Se pide:

- Diseñe el que a su juicio sea mejor código para transmitir dichas palabras con distancia mínima 3. Razone los motivos de su elección.
- Diseñe el codificador sistemático más adecuado

**TRANSMISIÓN DE DATOS**

17 de Noviembre de 2005

Conteste cada ejercicio en hojas distintas. Duración: 1 hora. Sin libros ni apuntes. Solo chuleta (manuscrita por una sola cara) a entregar.

**PROBLEMA 1**

Analizar la capacidad de un canal en Z con  $p = 1/2$

$$H(\mathcal{Y}) \leq \log_2 |\mathcal{Y}|$$

$$\begin{pmatrix} 1 & 0 \\ p & 1-p \end{pmatrix}$$

$$H(\mathcal{X}) = (1-\alpha)(1-p) \log_2 \frac{1}{(1-\alpha)(1-p)}$$

$$+ \alpha(1-\alpha)p \log_2 \frac{1}{\alpha(1-\alpha)p}$$

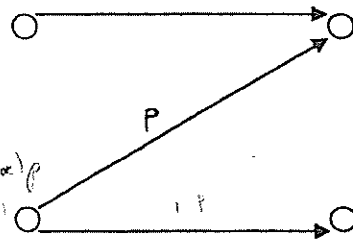

$$C = H(\mathcal{Y}) - H(\mathcal{Y}/\mathcal{X}) =$$

$$p(\mathcal{Y}=1) = (1-\alpha)(1-p)$$

$$p(\mathcal{Y}=0) = \alpha + (1-\alpha)p$$

$$\alpha \cdot 0 + (1-\alpha)H(p) = H(\mathcal{Y}/\mathcal{X})$$

**PROBLEMA 2**

**E-I-45**

Un dispositivo que mide un parámetro genera periódicamente un símbolo que pertenece al conjunto  $\{=, +, -\}$ . El símbolo "=" significa que el parámetro no ha cambiado respecto de la medida anterior. El símbolo "+" que ha aumentado y el "-" que ha disminuido. Tras una alteración de la medida siempre sigue uno o más períodos de estabilidad (=,...) con una duración media de L. Si se supone que el proceso tiene una memoria de primer orden, y las alteraciones (+, -) son equiprobables, se pide:

- A) Modelar el proceso ( Grafo y Matriz II )
- B) Si p es la probabilidad de repetir el símbolo "=", relacionar L y p.
- C) Para un p genérico calcular la solución estacionaria y analizar si es asintótica.
- D) Calcular la tasa de entropía de este proceso.
- E) Determinar el valor de p que maximiza la tasa de entropía y calcular el valor de L correspondiente a dicho p. Verificar que  $L = 2$ .
- F) Según el apartado anterior, calcular el valor máximo de la tasa de entropía.
- G) Analizar la entropía de un símbolo tomado en una posición al azar de la cadena
- H) Analizar la entropía de dos símbolos sucesivos tomados en una posición al azar de la cadena
- I) Analizar la entropía de dos símbolos si se sabe que el primero es un indicador de alteración de medida.
- J) Considerando este resultado estudiar una codificación binaria trivial de esta fuente ternaria que utilice exactamente  $\mathcal{H}(x)$  bits por símbolo (la tasa de entropía).
- K) Analizar la tasa de entropía para  $L = 9$
- L) (OPCIONAL) Describir la codificación de esta fuente con un código RLE (de persistencias)
- M) (OPCIONAL) Analizar cuantos símbolos de la fuente se codifican cada vez (por termino medio), en cuantos bits resultan codificados y el numero de bits por símbolo necesarios. Comparar con la tasa de entropía

**TRANSMISIÓN DE DATOS**

24 de Noviembre de 2007

*Duración: 2 horas. Sin libros ni apuntes. Solo chuleta (manuscrita por una sola cara) a entregar. Contestar cada problema en hojas separadas.*

**PROBLEMA 1**

Dada una variable  $x \in \{A, B, C, D, E, F, G\}$  con distribución  $\{2/32, 7/32, 10/32, 2/32, 1/32, 4/32, 6/32\}$

- Diseñar un código óptimo para la misma.
- Diseñar un código Elias-Fano recortado.
- Comparar longitudes medias con entropía.

**PROBLEMA 2**

Modelar un proceso en el que hay tres símbolos  $\{0, 1, +\}$ , tales que: tras un  $\{0\}$  puede suceder equiprobablemente otro  $\{0\}$  o una secuencia de dos  $\{+\}$  consecutivos; tras un  $\{1\}$  puede suceder equiprobablemente otro  $\{1\}$  o una secuencia de dos  $\{+\}$  consecutivos; y tras la secuencia de los dos  $\{+\}$  pueden venir equiprobablemente un  $\{0\}$  o un  $\{1\}$ .

- Modelar el grafo del proceso como un proceso markoviano de primer orden.
- Identificar si existe solución estacionaria; calcularla en caso afirmativo.
- Identificar si es periódico y si existe distribución asintótica; calcularla en caso afirmativo.
- Calcular la tasa de entropía, y
- Proponer una codificación compacta del proceso
- Codificar la secuencia = 000++00++111++1

**PROBLEMA 3**

Sea un proceso binario  $X \in \{A, B\}$  de símbolos independientes e idénticamente distribuidos donde la probabilidad de B es 1/12.

- Calcular la tasa de entropía.
- Considérese la variable aleatoria  $m$ , definida como la longitud de secuencias compuestas por varias ( $\geq 0$ ) A's que terminan en una B.

1) Determinar la distribución de M. Sugerencia: compruebe que  $\sum_{m=1}^{m=\infty} p(M) = 1$

2) Calcular el valor medio de las longitudes de las secuencias ( $L = E[M]$ ).

3) Demostrar que la entropía de M es  $H(M) = H(X) \cdot L$ .

- Proponer una codificación compacta de esta fuente. (Sugerencia: Codificar las longitudes de secuencias de A's terminadas en una B)

d) Codificar la secuencia = AAAAAAAAAAAAAAAAAABAAAAAAAAAAAAAAAAAB

## Símplez: unidad aritmética

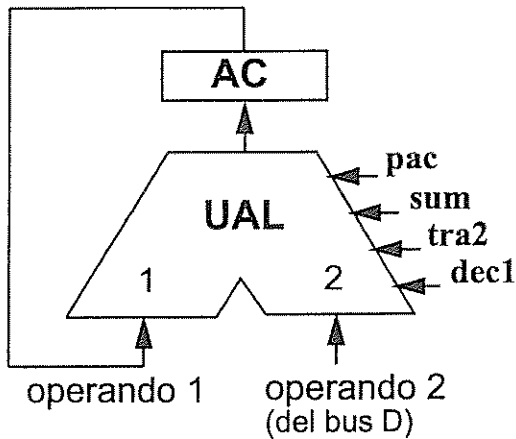

Operaciones (notación «RT»):

\* **pac**:  $0 \rightarrow AC$

\* **sum**:  $(AC) + (\text{bus D}) \rightarrow AC$

\* **tra2**:  $(\text{bus D}) \rightarrow AC$

\* **dec1**:  $(AC) - 1 \rightarrow AC$

## Símplez: unidad de control

Repite indefinidamente:

1. *Extrae* una instrucción de la MP
2. *La interpreta*:
  - a) *Descodifica* la instrucción
  - b) En su caso, *extrae* el operando
  - c) *Ejecuta* la instrucción
3. Genera dirección de la siguiente (normalmente, ya en el paso 1)

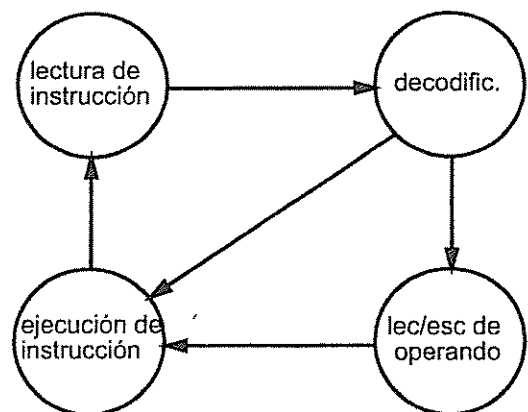



**TRANSMISIÓN DE DATOS**

**1 de Septiembre de 2006**

**El examen consta de 2 problemas. Conteste cada problema en hojas distintas.**  
**Duración: 2 horas 15 minutos. Sin libros ni apuntes. Solo chuleta a entregar.**

**PROBLEMA 1 (3 puntos)**

Una fuente genera sucesiva e independientemente uno de los siguientes mensajes:

- $a$
- $ab$
- $abc$

El primero de ellos el 50% de las veces y el 25% los otros dos, de tal modo que a la salida se observa una secuencia continua de letras  $\in \{a,b,c\}$ .

Andrés y Clara tratan de averiguar la probabilidad de que salga una "a" y la entropía de la secuencia. Andrés propone modelar el proceso como un proceso con memoria y así resolver la duda.

- a) Modelar el proceso como un proceso con memoria, calcular sus probabilidades estacionarias y la tasa de entropía.

Clara sugiere que no hace falta y se puede ver con un razonamiento más simple teniendo en cuenta la longitud media, la entropía de la fuente, y la aparición de secuencias individuales en una secuencia típica larga.

- b) Razonar cual es la tasa de entropía y la frecuencia de la "a" en una secuencia larga.

Andrés observa que el código sería mejor si en lugar del utilizado se invirtiese el orden de las letras. Es decir si los mensajes fuesen:

- $a$
- $ba$
- $cba$

- c) Razonar la ventaja de esta propuesta.

Andrés se pregunta se pregunta que cual sería el nuevo modelo markoviano y si podían cambiar los resultados. Clara dice que no lo ve claro.

- d) Remodelar el proceso, y aclarar la duda.

Clara argumenta que puestos a cambiar se podría hacer el mismo código, pero binario. O sea, utilizando:

- $a$
- $ba$
- $bb a$

Andrés se cuestiona si sería decodificable y si cambiarían la tasa de entropía y frecuencia de la letra "a".

e) Resolver ambas dudas.

Además Andrés opina que puestos a cambiar se podía diseñar un código óptimo binario en {a,b} para esta fuente.

f) ¿Cuál sería el código óptimo, cuál la tasa de entropía, y la frecuencia de la "a" resultante. ¿Tiene memoria el proceso resultante?

Andrés lo diseña y se lo enseña a Clara que le hace ver que para decodificarlo puede tener un problema de sincronización.

g) ¿A qué se refiere?

### **PROBLEMA 2 (3 puntos)**

Dado un código cíclico (15,5) cuyo polinomio generador es  $x^{10} + x^8 + x^5 + x^4 + x^2 + x + 1$ , se pide:

a) ¿Es un código lineal bloque?

b) Encontrar el polinomio código sistemático del polinomio mensaje  $x^4 + x + 1$ .

c) Buscar la matriz generadora y de paridad.

d) Sea  $r(x) = x^{14} + x^{13} + x^{10} + x^6 + x^3$  un polinomio recibido. ¿Es un polinomio código?

e) ¿Cuál es el polinomio de paridad  $h(x)$ ?

f) ¿Qué puede decir sobre la distancia del código?

g) ¿Cuáles son las propiedades detectoras del código?

h) ¿Cuáles son las propiedades correctoras del código?

i) Calcular la probabilidad de error de no detectado residual

j) Calcular la probabilidad de error de no corregido residual

k) Si queremos transmitir un fichero de 1.024 bits a través de un canal con  $p = 10^{-4}$ , averiguar la probabilidad que el fichero recibido tenga 0, 1, 2, 3 o 4 errores.

l) Repetir el análisis si utilizamos el código anterior para corregir errores.

m) Ídem si lo usamos para detectar errores.

PROBLEMAS TEMAS 5, 6 Y 7

Problema 2. Febrero 2006.  $[E-I-40]$

Dado el código determinado por las siguientes ecuaciones de paridad:

$$v_0 = u_1 + u_2$$

$$v_1 = u_0 + u_1 + u_2$$

$$v_2 = u_0 + u_2$$

a) Dimensiones del código, G, H y dmín

$$\left. \begin{array}{l} \cdot k = 3 \\ \cdot n - k = 3 \end{array} \right\} \Rightarrow C(6,3)$$

$$\cdot G = \left[ \begin{array}{ccc|ccc} 0 & 1 & 1 & 1 & 0 & 0 \\ 1 & 1 & 0 & 0 & 1 & 0 \\ 1 & 1 & 1 & 0 & 0 & 1 \end{array} \right] \quad \cdot G = [P | I_k]$$

$$\cdot H = [I_{n-k} | P^T] = \left[ \begin{array}{ccc|ccc} 1 & 0 & 0 & 0 & 1 & 1 \\ 0 & 1 & 0 & 1 & 1 & 1 \\ 0 & 0 & 1 & 1 & 0 & 1 \end{array} \right] \Rightarrow \text{dmín} = 3$$

b) Distribución de pesos de las palabras código

• Como es un código  $C(6,3)$  tiene  $2^3 = 8$  palabras código  $\Rightarrow$  Hay que calcularlos:

• Palabras código:

- $\bar{v}_0 = (000) \cdot G = (000000)$
- $\bar{v}_1 = (001) \cdot G = (111001)$
- $\bar{v}_2 = (010) \cdot G = (110010)$
- $\bar{v}_3 = (011) \cdot G = (001011)$
- $\bar{v}_4 = (100) \cdot G = (011100)$
- $\bar{v}_5 = (101) \cdot G = (100101)$
- $\bar{v}_6 = (110) \cdot G = (101110)$
- $\bar{v}_7 = (111) \cdot G = (010111)$

Pesos:

- 0
- 4
- 3
- 3
- 3
- 3
- 4
- 4

$$\left[ \begin{array}{l} A_0 = 1 \\ A_3 = 4 \\ A_4 = 3 \end{array} \right]$$

TEORÍA

• Hay un teorema que dice que o todos los palabras son de peso par o la mitad son de peso par y la otra mitad de peso impar  $\Rightarrow$  está bien para comprobar

Determine la tabla estándar:

$2^k = 2^3 = 8$

	$\bar{0}$	$\bar{v}_1$	$\bar{v}_2$	$\bar{v}_3$	$\bar{v}_4$	$\bar{v}_5$	$\bar{v}_6$	$\bar{v}_7$
000	100000	$\bar{e}_1 + \bar{v}_1$						
010	010000							
001	001000							
011	000100							
110	000010							
111	000001							
<span style="border: 1px solid black; padding: 2px;">101</span>	→ 010001							

$2^{n-k}$   
 $2^4 = 8$

$\bar{e}_7 + \bar{v}_7$

es el que falta      por ejemplo

• Tiene que haber ocho palabras de código y sólo hay 7 ⇒ calculamos el octavo:

•  $\bar{s} = \bar{e} \cdot H^T \Rightarrow (s_0, s_1, s_2) = (e_0, e_1, e_2, e_3, e_4, e_5)$

$$\begin{bmatrix} 1 & 0 & 0 \\ 0 & 1 & 0 \\ 0 & 0 & 1 \\ 0 & 1 & 1 \\ 1 & 1 & 0 \\ 1 & 1 & 1 \end{bmatrix} \begin{matrix} \text{HT} \\ \rightarrow \end{matrix}$$

$$\Rightarrow \begin{cases} s_0 = e_0 + e_4 + e_5 \\ s_1 = e_1 + e_3 + e_4 + e_5 \\ s_2 = e_2 + e_3 + e_5 \end{cases}$$

• Vamos a ir sacando los síndromes asociados a cada código, para ponerlos y saber cuál falta:

$$\left. \begin{array}{l} e_0 = 1 \Rightarrow \bar{s} = (100) \\ e_1 = 1 \Rightarrow \bar{s} = (010) \\ e_2 = 1 \Rightarrow \bar{s} = (001) \\ e_3 = 1 \Rightarrow \bar{s} = (011) \\ e_4 = 1 \Rightarrow \bar{s} = (110) \\ e_5 = 1 \Rightarrow \bar{s} = (111) \end{array} \right\} \circ$$

• Una vez que sabemos el síndrome que falta calculamos el error de peso mínima:

$$\begin{aligned} \bullet S_0 = 1 &= e_1 + e_2 + e_3 + e_4 + e_5 \\ \bullet S_1 = 0 &= e_1 + e_3 + e_4 + e_5 \\ \bullet S_2 = 1 &= e_2 + e_3 + e_4 \end{aligned} \quad \left. \vphantom{\begin{aligned} \bullet S_0 = 1 \\ \bullet S_1 = 0 \\ \bullet S_2 = 1 \end{aligned}} \right\} \neq 0$$

• Intentamos buscar el error de menor peso:

• de peso 1 no puede ser ya que están todos

• de peso 2 o más  $\rightarrow$  intentamos de peso dos

• lo normal es que nos salgan varias combinaciones ( $\binom{n}{2}$  y 0)  $\rightarrow$  cogemos el que queramos:

• Por ejemplo: (010001)

• Distribución de pesos de los líderes de código:

•  $\alpha_i = \binom{n}{i}$  y  $\sum_{i=1}^n \alpha_i = 2^n - 1 = 8$  por lo que:

•  $\alpha_0 = 1$

$\alpha_1 = \binom{7}{1} = 6$

$\alpha_2 = \binom{7}{2} = \binom{6}{2} = 15$   $\Rightarrow$  el código no es perfecto

$t=1 \Rightarrow$  si el código fuera perfecto  $\sum \alpha_i = 7$  y para

en  $\alpha_1$

solo me queda una para llegar a 8

vemos que el último error de la tabla es de peso dos, pero si no lo vemos superadiciamos que es de orden inmediatamente superior dos

d) Enviar (100) + patrón de error (000011)  $\rightarrow$  palabra que al decodificar funciona en modo corrección proporcional a la aplicación receptora?

• (100)  $\rightarrow$  (011100)

+ (000011) error

(011111) palabra recibida

• Seguro que lo va a corregir mal porque el error introducido no es líder

de ningún código

$$\bar{S} = \bar{r} \cdot H^T = (011111) \cdot \begin{bmatrix} 1 & 0 & 0 \\ 0 & 1 & 0 \\ 0 & 0 & 1 \\ 0 & 1 & 1 \\ 1 & 1 & 0 \\ 1 & 1 & 1 \end{bmatrix} = (001)$$

↓ líder de código  
 $\bar{e} = (001000)$

•  $\hat{r} = \bar{r} + \bar{e} = (010111) \Rightarrow$  lo ha corregido a una palabra código pero no a la palabra código buena.

e) Prob. exacta de cometer un error si el código se utiliza en modo de detección:

$$P_{ND} = 1 \cdot p^0 (1-p)^6 + 4 \cdot p^3 (1-p)^3 + 3 p^4 (1-p)^2$$

$A_0 = 1, A_3 = 4, A_4 = 3$

f) Prob. de no corrección exacta:

$$P_{NC} = 1 - 1 \cdot (1-p)^6 - 6p(1-p)^5 - 1 \cdot p^2 (1-p)^4$$

$\alpha_0 = 1, \alpha_1 = 6, \alpha_2 = 1$

$t = 2$ , error de peso dos hay que ponerlo, aunque  $t = 1$  si el código no es perfecto

g) ARQ P<sub>y</sub>E modificados

$$P_{retx} = P(\text{detectar un error en la multitróna}) = 1 - P(\text{no detectar error en la multitróna}) = 1 - P(\text{no hay error en la multitróna}) = 1 - P(\text{no hay error en la tróna})^{10} = 1 - [(1-p)^n]^{10} = 1 - (1-p)^{10n} = 1 - (1-p)^{60}$$

h) Cep.?

$$Cep = (1 - P_{retx}) \cdot \frac{30}{60 + T_{As} \cdot R} \cdot R$$

$\uparrow$  3 · 10  
 $\uparrow$  6 · 10

La multitróna está formada por diez palabras

P<sub>y</sub>E con multitrónas

E - I - 34:

Dado  $g(x) = x^4 + x^3 + x^2 + 1$

a) n, k

• El grado del generador siempre es la redundancia del código:

$n - k = 4$

• ② para calcular n

• (a)  $g(x)$  tiene que ser factor de  $x^n + 1$ . Como hay 4 bits de redundancia que menos que que haya un bit de información  $\Rightarrow$  empezamos a probar con  $n=5$ :

$$\begin{array}{r} x^5 + 1 \\ x^5 + x^4 + x^3 + x^2 + x + 1 \\ \hline x^4 + x^3 + x^2 + 1 \end{array}$$

$$\begin{array}{r} x^4 + x^3 + x^2 + 1 \\ x + 1 \end{array}$$

$$\begin{array}{r} x^4 + x^3 + x^2 + 1 \\ x^2 + x \end{array}$$

$\Rightarrow$  el resto es distinto de cero  $\Rightarrow$  no vale  $\Rightarrow$   $dn=6?$

$$\begin{array}{r} x^6 + 1 \\ x^6 + x^5 + x^4 + x^3 + x^2 + x + 1 \\ \hline x^5 + x^4 + x^3 + x^2 + x + 1 \end{array}$$

$$\begin{array}{r} x^4 + x^3 + x^2 + 1 \\ x^2 + x \end{array}$$

$$\begin{array}{r} x^5 + x^4 + x^3 + x^2 + x + 1 \\ x^3 + x^2 + x + 1 \end{array}$$

$\Rightarrow$  el resto es distinto de cero  $\Rightarrow$  no vale  $\Rightarrow$   $dn=7?$

$$\begin{array}{r} x^7 + 1 \\ x^7 + x^6 + x^5 + x^4 + x^3 + x^2 + x + 1 \\ \hline x^6 + x^5 + x^4 + x^3 + x^2 + x + 1 \end{array}$$

$$\begin{array}{r} x^4 + x^3 + x^2 + 1 \\ x^3 + x^2 + 1 \end{array}$$

$$\begin{array}{r} x^6 + x^5 + x^4 + x^3 + x^2 + x + 1 \\ x^4 + x^3 + x^2 + 1 \end{array}$$

$$\begin{array}{r} x^4 + x^3 + x^2 + 1 \\ 1 + x + x^2 + x^3 \end{array}$$

$0 \Rightarrow n=7 \Rightarrow C(7,3)$

Este método siempre funciona pero si  $n=15$  por ejemplo, es un peñazo

• (b) si suena la flauta:  $g(x) = (x+1) \cdot p(x)$  con  $p(x)$  polinomio primitivo:

$$\begin{array}{r} x^4 + x^3 + x^2 + 1 \\ x^4 + x^3 \\ \hline x^2 + 1 \end{array}$$

$$\begin{array}{r} x + 1 \\ x^3 + x + 1 \end{array}$$

$$\begin{array}{r} x^2 + x \\ x + 1 \end{array}$$

$$\begin{array}{r} x + 1 \\ 0 \end{array}$$

$0 \Rightarrow$  como el resto es cero  $\Rightarrow g(x) = (1+x) \cdot (x^3 + x + 1) \Rightarrow$

tendríamos que dar una lista a la podríamos llevar en la chuleta pol. primitiva

$\Rightarrow$  al ser un polinomio primitivo genera un código Hamming /  $n = 2^r - 1 = 2^3 - 1 = 7$

dmín

dmín = 3 + 1 = 4 ⇒ Hamming con un bit de paridad

•  $(x^3 + x + 1) \rightarrow$  Hamming  $\Rightarrow$  dmín = 3

•  $(x + 1) \rightarrow$  paridad  $\Rightarrow$  dmín + 1

si dmín inicial no fuera impar  
no subiría al multiplicar por  $1+x$

Distribución de pesos

• Método para códigos cíclicos:

• Multiplicar  $x^{n-k} \cdot u(x)$

•  $b(x) = \text{resto} \left[ \frac{x^{n-k} \cdot u(x)}{g(x)} \right]$

• Tablita:

$u(x)$	$v(x)$
000	0000 000
001	0111 001
010	1110 010
011	1001 011
100	1011 100
101	1100 101
110	0101 110
111	0010 111

⇒ SIEMPRE

$$\begin{cases} A_0 = 1 \\ A_4 = 7 \end{cases}$$

• Ponemos todos los posibles  $u(x)$  y vamos calculando los  $v(x)$  correspondientes de la siguiente manera:

• si  $u(x) = 0 \Rightarrow v(x) = 0$  siempre

• los últimos tres bits de cada  $v(x)$  van a ser los  $u(x)$  correspondientes

•  $x^2 \cdot x^{n-k} = x^2 \cdot x^4 = x^6 \Rightarrow x^6$

$$\frac{x^4 + x^3 + x^2 + 1}{x^2 + x}$$

$$\frac{x^6 + x^5 + x^4 + x^2}{x^5 + x^4 + x^2}$$

$$\frac{x^5 + x^4 + x^3 + x}{x^3 + x^2 + 1} \equiv \boxed{0111}$$



- Como se trata de códigos cíclicos si  $v(x)$  se corresponde con  $u(x) \Rightarrow$   
 $\Rightarrow$  a  $u^{(i)}(x)$  le corresponderá  $v^{(i)}(x) \Rightarrow$  a partir del  $v(x)$  de  $\bar{u} = (001)$   
 puedo obtener los  $v(x)$  de  $\bar{u} = (010)$  y  $\bar{u} = (100)$ :

- $\bar{u} = (001) \Rightarrow \bar{v} = (0111001)$

- $\bar{u} = (010) \Rightarrow$  rota  $\bar{v}$  hasta conseguir al final 010  $\Rightarrow \bar{v} = (1110010)$

- $\bar{u} = (100) \Rightarrow$  rota  $\bar{v}$  hasta conseguir al final 100  $\Rightarrow \bar{v} = (1011100)$

- Como el código además es lineal:

- si  $\bar{u}_1(011) = \bar{u}_2(001) + \bar{u}_3(010) \Rightarrow \bar{v}_1 = \bar{v}_2 + \bar{v}_3 = (1001011)$

- $\bar{u}_1(101) = \bar{u}_2(100) + \bar{u}_3(001) \Rightarrow \bar{v}_1 = \bar{v}_2 + \bar{v}_3 = (1100101)$

- $\bar{u}_1(110) = \bar{u}_2(100) + \bar{u}_3(010) \Rightarrow \bar{v}_1 = \bar{v}_2 + \bar{v}_3 = (0101110)$

- $\bar{u}_1(111) = \bar{u}_2(100) + \bar{u}_3(011) \Rightarrow \bar{v}_1 = \bar{v}_2 + \bar{v}_3 = (0010111)$

#### d) Distribución de líderes del código:

- $\sum_i \alpha_i = 2^{n-k} = 16$

- $\alpha_0 = 1$

- $\alpha_1 = \binom{n}{1} = \binom{7}{1} = 7$

- $\alpha_2 = 16 - 8 = 8 \Rightarrow$  como  $d_{\min} = 4 \Rightarrow t = 1 \Rightarrow$  el código no es perfecto, lo hemos expandido

#### e) Prob de no detección y no corrección:

- $P_{ND} = \sum_{i=1}^3 A_i \cdot p^i (1-p)^{n-i} = 7 \cdot p^1 (1-p)^3 = 7 \cdot 10^{-16}$

el de peso cero no lo ponemos porque no hay errores

- $P_{NC} = 1 - \alpha_0 (1-p)^7 - \alpha_1 \cdot p \cdot (1-p)^6 - \alpha_2 \cdot p^2 (1-p)^5 = 15 \cdot 10^{-7}$

aquí si los consideramos (los de peso 0) porque hacemos  $P_{NC}$  como  $1 - P_e$  y eso de cero si se corrigen porque no hay errores

$\alpha_0 = 1, \alpha_1 = 7, \alpha_2 = 8$

#### f) Código dual:

- $h(x) = \frac{x^n + 1}{g(x)}$

$$x^3 + 1$$

$$\frac{x^4 + x^3 + x^2 + 1}{x^3 + x^2 + 1}$$

$$\frac{x^7 + x^6 + x^5 + x^3}{x^6 + x^5 + x^3 + 1}$$

$$\frac{x^6 + x^5 + x^4 + x^2}{x^4 + x^3 + x^2 + 1}$$

$$\frac{x^4 + x^3 + x^2 + 1}{1}$$

$$\Rightarrow h(x) = x^3 + x^2 + 1$$

$$h'(x) = x^k \cdot h(x^{-1}) = x^3(x^{-3} + x^{-2} + 1) = 1 + x + x^3$$

$h'(x) = x^3 + x + 1 \equiv$  generador del código dual  $\Rightarrow$  como es primitivo

$$d_{\min} = 3$$

$C(7,4)$

Problema 3. Febrero 2003: E-I-41

Longitud máxima de los mensajes: 500 octetos

$$R = 32 \text{ Kbps}$$

$$p = 2,5 \cdot 10^{-4}$$

$$T_{as} = 100 \text{ ms}$$

$$d_{\min} = 7$$

a) Considerando  $d_{\min}$  y el número de síndromes distintos correspondientes para poder corregir, calcule cuántos bits de redundancia tiene que tener el código.

b) Códigos BCH,  $d_{\min} = 7$

$$- C(511, 448) \Rightarrow n-k = 63$$

$$- C(1023, 953) \Rightarrow n-k = 70$$

$$- C(2047, 1970) \Rightarrow n-k = 77$$

$$- C(4095, 4001) \Rightarrow n-k = 94$$

$$500 \text{ octetos} = 500 \text{ bytes} \cdot \frac{8 \text{ bits}}{\text{byte}} = 4000 \text{ bits}$$

Seleccione el más adecuado e indique cuántos bits sería necesario sacrificar para numerar los secuencias en cada uno de los tres tipos de protocolo analizados en clase.

• El único código válido es  $C(4095, 4001)$  porque sería el único capaz

de mandar 4000 bits  $\Rightarrow$  para que volver habría que recortar  
 $\Rightarrow C_r(4094, 4000) \Rightarrow$  no lo vamos a recortar porque tiene que haber bits para la cabecera

**BITS DE CABECERA  $\Leftrightarrow$  VENTANA DESLIZANTE**

- Parada y espera: sólo hace falta usar el protocolo de bit alterante  
 $\Rightarrow$  cabecera = 1 bit = C (es así siempre, para todos los parada y espera del mundo)
  - Rechazo simple
  - Rechazo selectivo
- } aparece el concepto de ventana deslizante

**CONCEPTO DE VENTANA DESLIZANTE**

- Indica el número simultáneo de tramos que puede tener el emisor pendiente de asentimiento

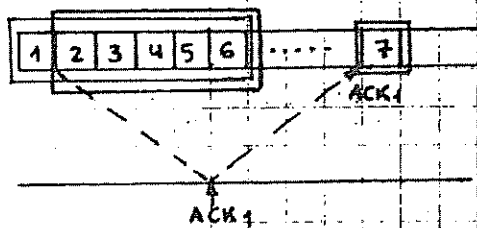

El tamaño siempre es el mismo pero se va deslizando en función de los asentimientos

- la pregunta que nos hacen es cuál es el tamaño de la ventana
- Hay que calcular el tamaño de la ventana en función del emisor que al emisor le gustaría sería no tener que colarse nunca  $\Rightarrow$   
 $\Rightarrow$  hay que calcular el tamaño de la ventana de manera que el emisor no tenga que colarse nunca.
- El ACK tiene que llegar antes de que se acabe la ventana para que no se quede parado el emisor

- Rechazo simple:

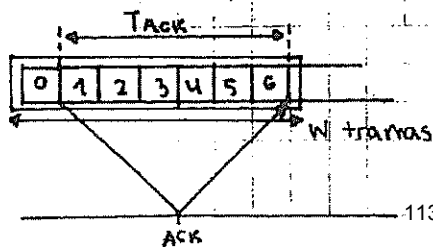

$W \equiv$  tamaño de ventana =  
 $= \frac{\text{nº de tramos en un tiempo de ACK} + 1}{TACK}$

$$X_p = \frac{4095}{32 \cdot 10^3} = 128 \text{ ms}$$

- $T_{ACK} = 100 \text{ ms} \Rightarrow$  en este caso, el ACK llegaría antes de que terminásemos de mandar la segunda trama  $\Rightarrow W = 2 \text{ bits}$

$\Rightarrow 1 \text{ bit}$

### Rechazo selectivo:

- Este hay que creérse lo y se calcula a partir del de rechazo

simple:

$$W_{r, \text{simple}} \leq \frac{\text{máximo n}^\circ \text{ de secuencias} + 1}{2}$$

$$2 \leq \frac{\text{máximo n}^\circ \text{ de secuencias} + 1}{2} \Rightarrow$$

$$\Rightarrow \text{máximo n}^\circ \text{ de secuencias} = 3$$

r. selectivo

- En rechazo selectivo los ventanaos se van a contar desde 1 hasta

$$3 \Rightarrow W_{r, \text{selectivo}} = 2 \text{ bits}$$

necesito dos bits para contar hasta 3

) Prob. de que haya errores en el canal y  $C_{ef}$  para los 3 tipos de ARQ

$$\text{Errores canal} = \text{Error de bloque} = 1 - (1-p)^{4095}$$

suponiendo que el código detecta toda

no tengo datos adicionales que me prohiban utilizar la hipótesis

$$\text{Parada y espera: } C_{ef} = (1 - P_{eb}) \cdot \frac{K \cdot R}{n + T_{as} \cdot R} = 0.368 \cdot \frac{4000 \cdot R}{4095 + T_{as} \cdot R}$$

$$\text{Rechazo simple: } C_{ef} = (1 - P_{eb}) \cdot \frac{K \cdot R}{n + P_{eb} \cdot T_{as} \cdot R} \quad \left| \begin{array}{l} K=3999 \\ n=4095 \end{array} \right.$$

$$\text{Rechazo selectivo: } C_{ef} = (1 - P_{eb}) \cdot \frac{K \cdot R}{n} \quad \left| \begin{array}{l} K=3999 \\ n=4095 \end{array} \right.$$

¿Qué habría que hacer para aumentar la eficacia?

- Mejorar la probabilidad de error de bloque

d) ¿Sería una alternativa por mejorar la eficacia usar el mismo código para corregir errores?

- Si cuando hablamos de eficacia nos referimos a rendimiento, sí sería una alternativa porque  $P_{\text{pec}} = \frac{k}{n} = \frac{4000}{4094} = 97.7\%$ .
- Si cuando hablamos de eficacia nos referimos a la probabilidad de error, no sería una alternativa porque el código corrige mucha peor que lo que detecta.

E - I - 39:

$$\left. \begin{array}{l} k = 240 \\ n - k = 9 \end{array} \right\} C(249, 240)$$

1.  $x^7 + x^3 + 1$
2.  $x^8 + x^4 + x^3 + x^2 + 1$
3.  $x^8 + x^6 + x^5 + x^3 + 1$
4.  $x^8 + x^7 + x^6 + x^5 + x^2 + x + 1$
5.  $x^9 + x^4 + 1$
6.  $x^9 + x^6 + x^4 + x^3 + 1$
7.  $x^{10} + x^3 + 1$

a) Analizar las propiedades detectoras de los códigos posibles y elegir el más conveniente para un canal BSC.

- Grado 7 y grado 10 no valen porque  $n - k \neq 9$ .
- Los de grado 8 valen al multiplicar por  $x+1$  y  $n = 2^8 - 1 = 255$ :
  - 2.  $g_1(x) = (1+x)(x^8 + x^4 + x^3 + x^2 + 1)$
  - 3.  $g_2(x) = (1+x)(x^8 + x^6 + x^5 + x^3 + 1)$
  - 4.  $g_3(x) = (1+x)(x^8 + x^7 + x^6 + x^5 + x^2 + x + 1)$

$$\left. \begin{array}{l} \text{• 2. } g_1(x) = (1+x)(x^8 + x^4 + x^3 + x^2 + 1) \\ \text{• 3. } g_2(x) = (1+x)(x^8 + x^6 + x^5 + x^3 + 1) \\ \text{• 4. } g_3(x) = (1+x)(x^8 + x^7 + x^6 + x^5 + x^2 + x + 1) \end{array} \right\} d_{\text{mín}} = 4 \Rightarrow s = 3$$

• Los de grado 9 valen directamente:

$$\left. \begin{array}{l} \text{• 5. } g_4(x) = x^9 + x^4 + 1 \\ \text{• 6. } g_5(x) = x^9 + x^6 + x^4 + x^3 + 1 \end{array} \right\} 115 \left. \begin{array}{l} \\ \\ \end{array} \right\} d_{\text{mín}} = 3 \Rightarrow s = 2$$

5 y 6 no son los más convenientes por tener menos 5. No quedan 2, 3 y 4:

$g_1(x) = x^9 + x^8 + x^5 + x^2 + x + 1$

$g_2(x) = x^9 + x^8 + x^7 + x^5 + x^4 + x^3 + x + 1$

$g_3(x) = x^9 + x^5 + x^3 + 1$

Nos quedamos con  $g_3(x)$  que es el que tiene menos unos  $\Rightarrow$  es el que tiene el codificador más sencillo (menor número de flechas)

Diseñe el codificador sistemático más adecuado

- $g(x) \rightarrow n-k$  etapas  $\Rightarrow$  9 etapas
- $h(x) \rightarrow k$  etapas  $\Rightarrow$  240 etapas

$\Rightarrow g(x)$ :

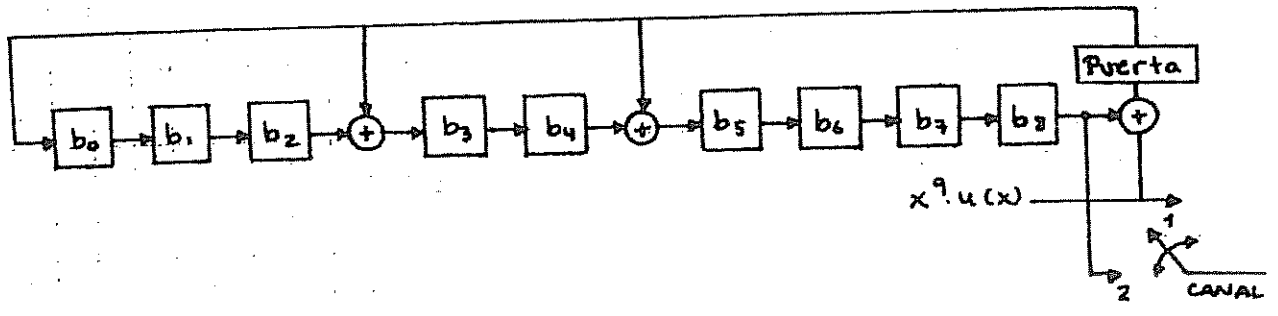

c) Diseñe el circuito receptor

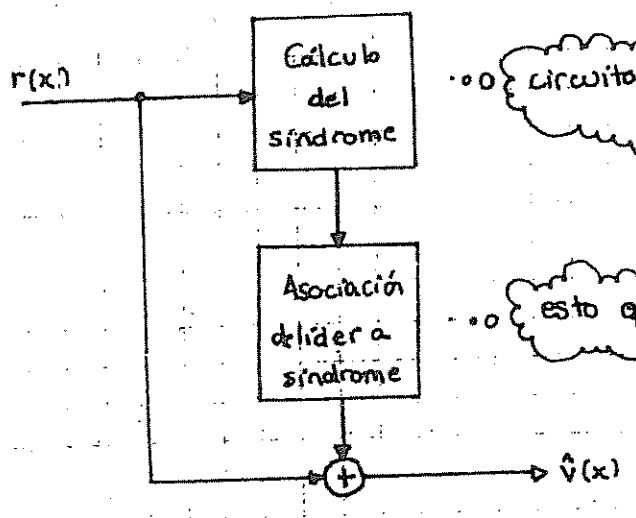

••• circuito que calcula el síndrome (teoría)

••• esto que es lo complicado no se ve

• Este funciona en cualquier caso: códigos lineales, códigos cíclicos con cualquier  $t, \dots$  siempre

**TEORÍA: DECODIFICADOR DE MEGGIT**

• Siempre que  $t=1$  también se puede utilizar el decodificador de

Mejor:

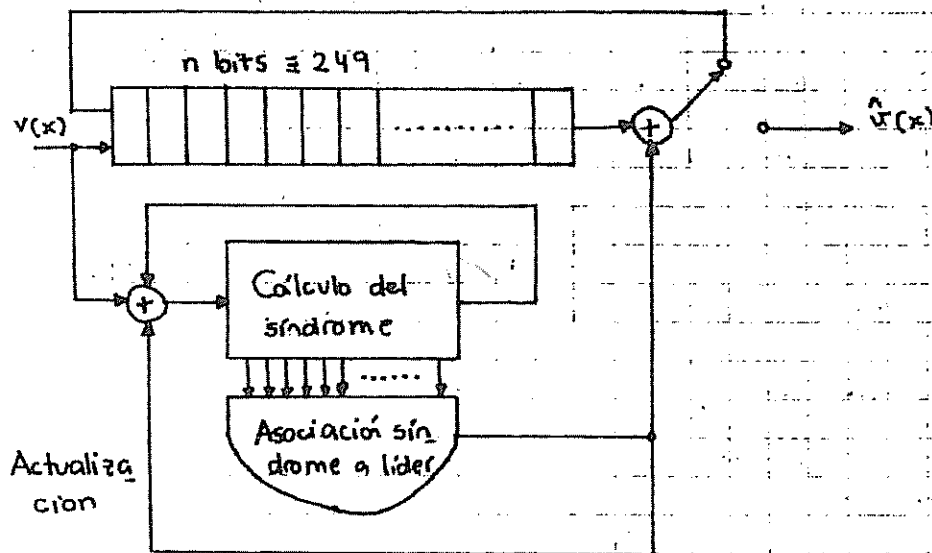

$R = 2 \text{ Mbps}$

$p = 10^{-4}$

$TAS = 1 \text{ ms}$

Analizar calidad cost

$d_{\min} = 4 \Rightarrow$

$$\left\{ \begin{array}{l} s = d_{\min} - 1 = 3 \\ t = \left\lfloor \frac{d_{\min} - 1}{2} \right\rfloor = 1 \\ \text{cap. híbrida} \left\{ \begin{array}{l} t = 1 \\ s = 2 \end{array} \right. \end{array} \right.$$

d) Sólo corrección: FEQ

$p = \frac{k}{n} = \frac{240}{249}$

• Perror residual  $\equiv$  prob. de entregar datos erróneos al usuario  $\equiv$  prob. de tener un error de peso mayor o igual a dos  $\Rightarrow P_{res} \leq \binom{n}{2} \cdot p^2 \cdot (1-p)^{n-2} = \binom{249}{2} \cdot p^2 \cdot (1-p)^{247}$

e) Sólo detección:

- ARQ Parada y Espera
- ARQ Rechazo Simple
- ARQ Rechazo Selectivo

Los datos sirven para los tres estrategias  $\Rightarrow$

$\Rightarrow \left\{ \begin{array}{l} TAS = 1 \text{ ms} \\ P_{eb} = 1 - (1-p)^{249} \end{array} \right.$

$\Rightarrow P_{res} \leq \binom{249}{4} \cdot p^4 \cdot (1-p)^{245}$

a partir de 4 me como los errores

1) Mixtos (capacidad híbrida)

- ARQ Parada y Espera
- ARQ Rechazo Simple
- ARQ Rechazo Selectivo

los datos sirven para las tres estrategias  $\Rightarrow$

$$\Rightarrow \left\{ \begin{array}{l} T_{as} = 1ms \\ P_{eb} = \binom{249}{2} \cdot p^2 \cdot (1-p)^{247} \end{array} \right\} \Rightarrow P_{res} \leq \binom{249}{3} \cdot p^3 \cdot (1-p)^{246}$$

solamente con errores de peso 2

Problema 2 Septiembre 2005: E-I-42

$K = 84$  bits

$p = 10^{-3}$

$T_{as} = 1ms$

$R = 10$  Kbps

$P$  (mensaje se entregue corrupto), Cel si:

a) Se envían los mensajes directamente sin código

•  $P_{error} = 1 - P_{no\ error} = 1 - (1-p)^{84}$

•  $p = 100\%$ .  $\Rightarrow$  sólo se está mandando información

b) FEC, se envía cada bit del mensaje por triplicado y el decodificador

decide el bit resultante por mayoría entre los tres bits recibidos.

•  $P_{error} = \underbrace{\binom{3}{2} \cdot p^2 \cdot (1-p)}_{2\ bits\ mal} + \underbrace{p^3}_{los\ 3\ bits\ mal} \leq \binom{3}{2} \cdot p^2 \cdot (1-p)$   
 $\left\{ p^3 \text{ va a ser despreciable} \right\}$

•  $p = \frac{1}{3} = 33\%$

c) FEC,  $C(15,7)$ ,  $g(x) = 1 + x^4 + x^6 + x^7 + x^8$  con  $d_{mín} = 5$

•  $d_{mín} = 5 \Rightarrow t = 2$

•  $n^\circ$  de paquetes =  $\frac{84}{7} = 12$  paquetes  $\Rightarrow$  el mensaje está formado por



12 paquetes

$$\bullet \text{ Perror} = 1 - P_{\text{no error}} = 1 - (1 - P_{\text{NC}})^{12}$$

$$\bullet P_{\text{NC}} = 1 - \alpha_0 \cdot (1-p)^{15} - \alpha_1 p (1-p)^{14} - \alpha_2 p^2 (1-p)^{13} - \alpha_3 p^3 \cdot (1-p)^{12}$$

• Cálculo de  $\alpha_i$ :

$$\bullet \sum_i \alpha_i = 2^{n-k} = 2^8 = 256$$

$$\bullet \alpha_0 = 1$$

$$\bullet \alpha_1 = \binom{15}{1} = 15$$

$$\bullet \alpha_2 = \binom{15}{2} = \frac{15!}{13! 2!} = \frac{15 \cdot 14}{2} = 105$$

$$\bullet \alpha_3 = 256 - 105 - 15 - 1 = 135$$

$$\bullet p = \frac{k}{n} = \frac{7}{15} = 46.67\%$$

d) ARQ Parada y Espera, detección con C(7,4) Hamming y cíclico.

$$\bullet \text{Hamming} \Rightarrow d_{\text{mín}} = 3 \Rightarrow t = 1, s = 2$$

$$\bullet \text{n}^\circ \text{ paquetes} = \frac{84}{4} = 21$$

$$\bullet \text{Perror} = 1 - (1 - P_{\text{ND}})^{21}$$

$$\bullet P_{\text{ND}} \leq \binom{7}{3} p^3 (1-p)^4$$

$$\bullet p = \left\{ \begin{array}{l} T_{\text{AS}} = 1 \text{ms} \\ P_{\text{eb}} = 1 - (1-p)^7 \end{array} \right\} = \frac{(1 - P_{\text{eb}}) \cdot k}{n + T_{\text{AS}} \cdot R}$$

e) ARQ Parada y espera híbrida, código anterior mejorado,  $t = 1, s = 2$

$$\bullet d_{\text{mín}} = 3 + 1 = 4 \Rightarrow \text{el código ya no es el C(7,4) es el C'(7,3)}$$

$$\bullet \text{Perror} = 1 - (1 - P_{\text{res}})^{28}$$

$$\text{n}^\circ \text{ paquetes} = \frac{84}{3} = 28$$

$$\bullet P_{\text{res}} = \binom{7}{3} \cdot p^3 \cdot (1-p)^4$$

$$\bullet p = \left\{ \begin{array}{l} T_{\text{AS}} \\ P_{\text{eb}} = \binom{7}{2} \cdot p^2 \cdot (1-p)^5 \end{array} \right\} \Rightarrow p =$$

ARQ Parada y Espera modificada, código c); la primera tx sólo para detección, en ret<sub>x</sub> sólo para corrección. Sólo i Cep?

•  $C(15, 7)$

•  $d_{\min} = 5$

n° de ret <sub>x</sub>	Toc	Pret <sub>x</sub>
0	$\frac{k+m}{R} + T_{AS}$	$P_{eb}$
1	$\frac{2(k+m)}{R} + T_{AS}$	$1 - P_{eb}$

•  $E(Toc) = \left(\frac{k+m}{R} + T_{AS}\right) \cdot P_{eb} + 2 \left(\frac{k+m}{R} + T_{AS}\right) (1 - P_{eb})$

•  $Cep = \frac{k}{E(Toc)} = \frac{k \cdot R}{(k+m + T_{AS} \cdot R)P_{eb} + (2(k+m) + T_{AS} \cdot R)(1 - P_{eb})}$

•  $p = \frac{Cep}{R}$

blema 2. Enero 2005 E-I-43

$n = 1000$

$x^7 + x^3 + 1$

$x^8 + x^4 + x^3 + x^2 + 1$

$x^6 + x^6 + x^5 + x^3 + 1$

$x^8 + x^7 + x^6 + x^5 + x^2 + x + 1$

$x^9 + x^6 + x^4 + x^3 + 1$

$x^{10} + x^3 + 1$

$x^{11} + x^2 + 1$

$x^{14} + x^{10} + x^6 + x + 1$

$x^{15} + x + 1$

d<sub>min</sub> = 3

$n - k = 10$

$n - k = 11$

$n - k = 14$

$n - k = 15$

a) Mejor código con  $d_{\min} = 3$

•  $n = 2^r - 1 > 1000 \Rightarrow r > 10$

•  $r = 10 \Rightarrow g(x) = x^{10} + x^3 + 1 \Rightarrow C(1023, 1013) \rightarrow C_r(1010, 1000)$

al estar recortado no es perfecto

recortada.

b) Diseñe el codificador sistemático más adecuado

- $g(x) \rightarrow n-K$  etapas  $\Rightarrow 10$  etapas
  - $h(x) \rightarrow K$  etapas  $\Rightarrow 1000$  etapas
- $\Rightarrow g(x)$ :

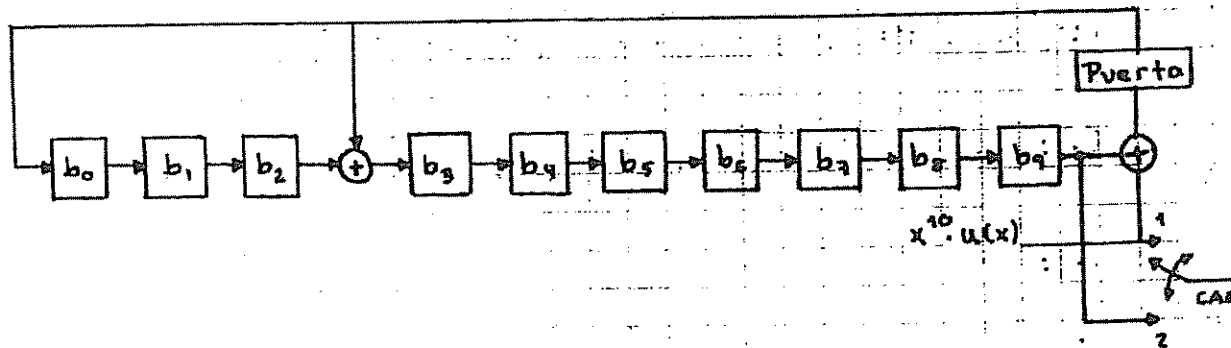

c) Diseñe el circuito receptor corrector de errores.

- Como  $d_{\min} = 3 \Rightarrow t = 1 \Rightarrow$  Decodificador de Viterbi.

Usar el código anterior sobre diversos canales:

- dispositivo óptico de 100 Gbps,  $p = 10^{-9}$ ,  $t_p = 1ms$  ① ARQ Rechazo Simple porque
- red de radio de 10Kbps,  $p = 10^{-4}$ ,  $T_{as} = 1ms$  ② ARQ Rechazo Selectivo
- comunicación interplanetaria de 10Kbps,  $p = 10^{-4}$  y  $t_p = 1h$  ③ FEC candidato per
- canal sujeto a interferencias de 1Mbps,  $T_{as} = 10^{-4}s$ ,  $p = 10^{-9} \sim 10^{-1}$  ④ ARQ parada y es

d) Para cada uno elija la técnica más adecuada (complejidad y eficiencia C'ef, Pres?)

La eficiencia se desglosa en:

Técnica	Complejidad	Rendimiento	Residual:	Utilidad
FEC	0 <span style="border: 1px solid black; border-radius: 50%; padding: 2px;">menos compl.</span>	3 <span style="border: 1px solid black; border-radius: 50%; padding: 2px;">más rend.</span>	Peor	Canales sin retorno
ARQ P y E	1	1 <span style="border: 1px solid black; border-radius: 50%; padding: 2px;">menos rend.</span>	Mejor	$T_{as} \ll$
ARQ R.Simple	2	$\sim 2$ si $T_{as} \ll$ $P_{eb} \ll$	tienen la	si $T_{as} \ll$ y
ARQ R.Selectivo	3 <span style="border: 1px solid black; border-radius: 50%; padding: 2px;">más compl.</span>	2	misma Pres	Pres $\ll$ son casi iguales

- Cuando no se puede retransmitir, cuando no hay canal de retorno o el canal de retorno no puede usarse hay que usar FEC, como por ejemplo en TV digital por satélite.

① y ② :

$T_{AS} = 2tp + T_{TRACK} = 2ms$ $T_{AS} = 1ms$
$P_{eb} = 1 - (1-p)^{10 \cdot 10}$

①, ② y ④:  $Pres \leq \binom{10 \cdot 10}{3} \cdot p^3 \cdot (1-p)^{1003}$

④:  $T_{AS} = 10^{-4} s$  |  $p$  variable

③:

$C_{ef} = \frac{K}{n} \cdot R = \frac{1000}{10 \cdot 10} \cdot 10^4$

$Pres = \binom{10 \cdot 10}{2} \cdot p^2 \cdot (1-p)^{1008}$

) Ventana deslizante:

• FEC: no necesita numeración

• ARQ Parada y Espera:  $C = 1 \text{ bit} \Rightarrow k' = 999$

• ARQ Rechazo simple:

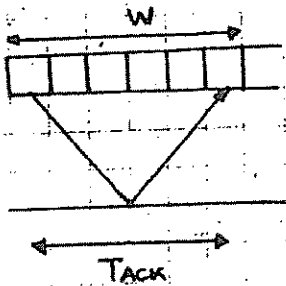

$T_{AS} = 2 \cdot 10^{-3} \Rightarrow n^{\circ} \text{ tramos} = \frac{2 \cdot 10^{-3}}{10 \cdot 10 \text{ bits} \cdot 100 \cdot 10^9}$

$N = \frac{2 \cdot 10^{-3}}{10 \cdot 10 / 100 \cdot 10^9} = 1980198 \approx 198020 \text{ tramos}$

$W = 198021 \Rightarrow n_{bits} = 18 \text{ bits}$  log<sub>2</sub> 198021

$k' = 1000 - 18 = 982$

• ARQ Rechazo Selectivo:

• Primero lo calculamos para Rechazo Simple:

$T_{AS} = 1ms \Rightarrow N = \frac{10^{-3}}{10 \cdot 10 / 10^4} = 99 \cdot 10^{-3} \Rightarrow W_{simple} = 2 \text{ bits}$

• Ahora lo ponemos a rechazo selectivo:

$W_{simple} \leq \frac{n^{\circ} \text{ max. sec.} + 1}{2} \Rightarrow \text{max num. sec.} \Big|_{r. \text{selectivo}} = 3 \Rightarrow W_{R. \text{selectivo}} = 2 \text{ bits} \Rightarrow$

$\Rightarrow k' = 1000 - 2 = 998 \text{ bits}$

E - I - 37

Fijame en como multiplica por  $x^7$  para aumentar la distancia.

$k = 112$

a) • Hamming :

•  $n = 2^r - 1 > 112 \Rightarrow r = 7 \Rightarrow n = 2^7 - 1 = 128 - 1 = 127 \Rightarrow$

$\Rightarrow$  miro generador de grado 7 primitivo:  $p(x) = x^7 + x^3 + 1$  (dmín = 3)

• Para tener dmín = 4 :

•  $g(x) = (1+x)(x^7 + x^3 + 1)$

•  $C(127, 119) \xrightarrow{\text{recortado}} C(120, 112)$  dmín = 4

• detección pura  $s = 3$

• corrección pura  $t = 1$

• capacidad híbrida  $\begin{cases} s = 2 \\ t = 1 \end{cases}$

• detecta errores de peso impar

! • no detecta reflexos por estar recortado

b) •  $g_2(x) = x^{14} + \dots \Rightarrow$  es factor de  $1 + x^{127} \Rightarrow$

$\Rightarrow C_2(127, 113) \xrightarrow{\text{recortado}} C_2(126, 112)$  dmín = 5

c) • Ya que el problema es tan pija, no vamos a utilizar la aproximación aunque podamos.

•  $P_{RTx1} = \binom{120}{1} p(1-p)^{119} + \binom{120}{2} p^2(1-p)^{118} + \binom{120}{3} p^3(1-p)^{117}$

• Ahora calculamos la probabilidad residual: ¿cuánto te lo tragas? cuando no lo detectas.

•  $Pres_1 \leq \binom{120}{4} p^4 \cdot (1-p)^{116}$

d) •  $P_{RTx2} = \binom{120}{2} p^2 (1-p)^{118}$

•  $Pres_2 \leq \binom{120}{3} p^3 (1-p)^{117}$

e) •  $Pres_3 \leq \binom{126}{3} p^3 (1-p)^{123}$

$$P_{res} = \underbrace{\binom{120}{4} p^4 (1-p)^{116}}_{P_{res1}} \cdot \underbrace{\left[ 1 - \binom{120}{1} p (1-p)^{119} + \binom{120}{2} p^2 (1-p)^{118} + \binom{120}{3} p^3 (1-p)^{117} \right]}_{P_{RTX1}}$$

$1 - P_{RTX1} \Rightarrow$  prob de que ocurra

$$P_{RTX1} (1 - P_{RTX2})$$

$$+ \underbrace{\binom{120}{3} p^3 (1-p)^{117}}_{P_{res2}} \cdot \underbrace{\left[ \binom{120}{1} p (1-p)^{119} + \binom{120}{2} p^2 (1-p)^{118} + \binom{120}{3} p^3 (1-p)^{117} \right]}_{P_{RTX1}} \underbrace{\left[ 1 - \binom{120}{3} p^3 (1-p)^{117} \right]}_{P_{RTX2}}$$

$$+ P_{res3} \cdot P_{RTX1} \cdot P_{RTX2}$$

n° retransmisiones	Toc	PrTX
0	$x_1 + T_{AS}$	$1 - P_{RTX1}$
1	$2(x_1 + T_{AS})$	$P_{RTX1} (1 - P_{RTX2})$
2	$2x_1 + x_2 + 2T_{AS}$	$P_{RTX1} \cdot P_{RTX2}$

$$C_{ef} = \frac{K}{E(T_{oc})} \quad \text{con} \quad P_1 = P_{RTX1}, \quad P_2 = P_{RTX2}$$

$$E(T_{oc}) = (x_1 + T_{AS}) (1 - P_1) + 2(x_1 + T_{AS}) \cdot P_1 (1 - P_2) + (2x_1 + x_2 + 2T_{AS}) \cdot P_1 \cdot P_2$$

$$C_{ef} = \frac{K}{(x_1 + T_{AS}) (1 - P_1) + 2(x_1 + T_{AS}) P_1 (1 - P_2) + (2x_1 + x_2 + 2T_{AS}) \cdot P_1 \cdot P_2}$$

X E = I - 31

Difícil echarle una moneda

a) • C(168, 160)

↳ d<sub>min</sub> = 3 ⇒ n = 2<sup>r</sup> - 1 = 255 ⇒ r = 8 ⇒

⇒ g(x) = p(x) = 1 + x<sup>2</sup> + x<sup>3</sup> + x<sup>4</sup> + x<sup>8</sup>

• C<sub>1</sub>(255, 247)  $\xrightarrow{\text{recortado}}$  C<sub>1</sub>(168, 160)

b) • P<sub>Rtx</sub> =  $\binom{168}{1} \cdot p \cdot (1-p)^{167} + \binom{168}{2} p^2 \cdot (1-p)^{166} \approx 0.01666$

• Pres ≤  $\binom{168}{3} p^3 (1-p)^{165} = 7.6 \cdot 10^{-7}$

• C<sub>ef</sub> = (1 - Pres)  $\frac{k}{k + m + T_{eq} \cdot R} = 0.437 \cdot R$

hasta aquí se supone que tendríamos que ser capaces de llegar

c) • d<sub>min</sub> = 3

•  $\bar{v} = (\bar{p} \bar{u})$  C<sub>1</sub>

•  $\bar{w} = (\bar{p} \bar{u} \bar{u})$  C<sub>2</sub>

• Podemos tener:

• tres unos en  $\bar{u}$   $\longrightarrow$  d<sub>min</sub>C<sub>2</sub> = 6

• dos unos en  $\bar{u}$  y 1 en  $\bar{p}$   $\longrightarrow$  d<sub>min</sub>C<sub>2</sub> = 5

• un uno en  $\bar{u}$  y dos en  $\bar{p}$   $\longrightarrow$  d<sub>min</sub>C<sub>2</sub> = 4

• tres unos en  $\bar{p}$   $\longrightarrow$  d<sub>min</sub>C<sub>2</sub> = 3 ⇒ este caso no

existe porque los sumos lineales de ceros tienen que ser ceros

• La distancia se aumenta al menos en 1

d) Patrones de error simples y dobles que puede corregir este código

• Errores simples ⇒ todos

• Errores dobles:

•  $\bar{r} = (\bar{q} \bar{u}_1 \bar{u}_2) \begin{cases} \bar{q} \bar{u}_1 \\ \bar{q} \bar{u}_2 \end{cases}$

• Tenemos las siguientes posibilidades:

- 2 errores en  $\bar{q}$ : corrige MAL
- 2 errores en  $\bar{u}_1$  o  $\bar{u}_2$ : corrige BIEN
- 1 error en  $\bar{u}_1$  y otro en  $\bar{u}_2$ : corrige BIEN
- 1 error en  $\bar{q}$  y otro en  $\bar{u}_1$  o  $\bar{u}_2$ : detecta pero no corrige

1) P(de que haya error y se detecte) y P(haya un error y se corrija mal)?

• P(haya error y se detecte) = P(1 error en  $\bar{q}$  y otro en  $\bar{u}_1$  o  $\bar{u}_2$ ) =

$$= \binom{8}{1} p(1-p)^7 \cdot \binom{320}{1} p(1-p)^{319} \approx 1'26 \cdot 10^{-5}$$

• P(haya un error y se corrija mal) =  $\binom{8}{2} p^2(1-p)^6 \cdot (1-p)^{320} \approx$  no se sabe

nº retrans	Toc	Pretrans
0	$x_1 + TAs$	$(1 - P_1)$
1	$x_1 + x_2 + 2TAs$	$P_1(1 - P_2)$
2	$x_1 + 2x_2 + 3TAs$	$P_1P_2(1 - P_2)$
3	$x_1 + 3x_2 + 4TAs$	$P_1P_2^2(1 - P_2)$
⋮	⋮	⋮
i	$(x_1 + TAs) + i(x_2 + TAs)$	$P_1P_2^{i-1}(1 - P_2)$

•  $P_{actx_1} = P_1 = 0'01666$  (b)

•  $P_{actx_2} = P_2 = 1'26 \cdot 10^{-5}$  (e)

•  $E(Toc) = (x_1 + TAs)(1 - P_1) + \sum_{i=1}^{\infty} [(x_1 + TAs) + i(x_2 + TAs)] P_1 P_2^{i-1} (1 - P_2)$  ①

• ① =  $(x_1 + TAs) P_1 (1 - P_2) \cdot \underbrace{\sum_{i=1}^{\infty} P_2^{i-1}}_{\frac{1}{1 - P_2}} + (x_2 + TAs) P_1 (1 - P_2) \underbrace{\sum_{i=1}^{\infty} i \cdot P_2^{i-1}}_{\frac{1}{(1 - P_2)^2}}$

• ① =  $(x_1 + TAs) P_1 + (x_2 + TAs) P_1 \frac{1}{1 - P_2}$

•  $E(Toc) = (x_1 + TAs)(1 - P_1) + (x_1 + TAs) P_1 + (x_2 + TAs) \frac{P_1}{1 - P_2}$



$$\cdot C_{ef} = \frac{K}{E(Toc)} = \frac{(1-P_2) \cdot K}{(x_1 + T_{AS})(1-P_2) + (x_2 + T_{AS})P_2}$$

$$\cdot C_{ef} = (1-P_2) \frac{K}{(K+m+T_{AS} \cdot R)(1-P_2) + (2K+m+T_{AS} \cdot R)P_2} \cdot R$$

E - I - 29:

C (15, 7)

$$g(x) = 1 + x^4 + x^6 + x^7 + x^8$$

dmín = 5

a) P(detectar errores de peso 4), P(detectar errores de peso 5), P(detectar ráfagos de longitud 8)?

$$\cdot dmín = 5 \Rightarrow s = 4 \Rightarrow P(\text{detectar errores de peso 4}) = 1$$

$$\cdot 1 - 15p^5(1-p)^{10} \leq P(\text{detectar errores de peso 5}) \leq 1 - \binom{n}{5} p^5 (1-p)^{10}$$

$$P(\text{detectar ráfagos de longitud 8}) = 1^{10} \cdot \frac{8 = n - k}{10}$$

b) - La tabla Standard tiene

$$\cdot 2^k \text{ columnas} \Rightarrow 2^7$$

$$\cdot 2^{n-k} \text{ filas} \Rightarrow 2^8$$

$$\cdot \sum \alpha_i = 2^{n-k} = 2^8 = 256$$

$$\alpha_0 = 1$$

$$\alpha_1 = \binom{15}{1} = 15$$

$$\alpha_2 = \binom{15}{2} = 105$$

$$\alpha_3 = 256 - 1 - 15 - 105 = 135$$

• El código no es perfecto y puede corregir 135 errores de peso 3.

• Para que el código fuera perfecto:  $\alpha_0 + \alpha_1 + \alpha_2 = \sum \alpha_i = 256$

c) (0 0 0 1 0 0 0 1 1 1 0 0 0 0 0)

$$\cdot r(x) = x^3 + x^7 + x^8 + x^9$$

$$\cdot s(x) = \text{resto} \left[ \frac{r(x)}{g(x)} \right]$$

$$\cdot x^9 + x^8 + x^7 + x^3$$

$$\frac{x^8 + x^7 + x^6 + x^4 + 1}{x}$$

$$\frac{x^9 + x^8 + x^7 + x^5 + x}{x^5 + x^3 + x}$$

$$\cdot s = (01010100) \neq \bar{0} \Rightarrow \bar{r} \notin C$$

• Hay otro método que si se puede utilizar es muy rápido:

• Sabemos que  $d_{\min} = 5$  y como el vector  $\bar{r}$  solo tiene 4 unos  $\Rightarrow$

$\Rightarrow \bar{r}$  no pertenece al código

nº de retx	Toc	Pretx
0	$\frac{k+m}{R} + T_{AS}$	$1 - P_{eb}$
1	$2 \cdot \frac{(k+m)}{R} + T_{AS}$	$P_{eb}$

$$\cdot P_{eb} = \binom{15}{1} p (1-p)^{14} + \binom{15}{2} p^2 (1-p)^{13} + \binom{15}{3} p^3 (1-p)^{12} + \binom{15}{4} p^4 (1-p)^{11}$$

$$d) \cdot E(Toc) = \left( \frac{k+m}{R} + T_{AS} \right) (1 - P_{eb}) + \left( 2 \cdot \frac{(k+m)}{R} + T_{AS} \right) \cdot P_{eb}$$

$$e) \cdot C_{ef} = \frac{k \cdot R}{(k+m + T_{AS} \cdot R)(1 - P_{eb}) + (2(k+m) + T_{AS} \cdot R) \cdot P_{eb}} \cdot R$$

$$\cdot C_{ef} = \frac{k}{(k+m)(1 + P_{eb}) + T_{AS} \cdot R} \cdot R$$

d) • Se consiguió, nos pedían el número medio de transmisiones:

$$\bar{N} = 1(1 - P_{eb}) + 2P_{eb}$$

$$\bar{N} = 1 + P_{eb}$$

$$f) \cdot P_{es} \leq \left[ \binom{15}{5} p^5 (1-p)^{10} \right] \cdot (1 - P_{eb}) + \left[ \binom{15}{3} p^3 (1-p)^{12} \right] P_{eb}$$

- I - 21: X - Fíjame en como calcula  $g(x)$

C(7,3)

$$t = 1 \Rightarrow d_{\min} = 3 \text{ o } d_{\min} = 4$$

$$v(x) = 1 + x + x^2 + x^5 \Rightarrow \bar{v} = (1110010) \text{ (es palabra código)}$$

$$a) \bar{r} = (1001111)$$

• Para obtener una palabra código de grado 4, como  $U(x)$ :

•  $\bar{u}^{(2)} = (1011100) \equiv 1 + x^2 + x^3 + x^4 = g(x)$  polinomio generador, de grado mínimo

•  $s(x) = \text{resto} \left[ \frac{r(x)}{g(x)} \right]$

$$\begin{array}{r} x^6 + x^5 + x^4 + x^3 + 1 \\ \underline{x^3 + x^2 + 1} \\ x^6 + x^5 + x^4 + x^2 \end{array} \quad \begin{array}{r} x^4 + x^3 + x^2 + 1 \\ \underline{x^2} \end{array}$$

•  $s(x) = 1 + x^2 + x^3 \Rightarrow \bar{s} = (1011) \neq \bar{0} \Rightarrow \bar{r} \notin C$

• Necesitamos las ecuaciones implícitas del síndrome por lo que necesitamos  $H^T$ , por lo que nos calculamos  $G$ .

•  $G = \begin{bmatrix} g(x) \\ xg(x) \\ x^2g(x) \end{bmatrix} = \begin{bmatrix} 1 & 0 & 1 & 1 & 1 & 0 & 0 \\ 0 & 1 & 0 & 1 & 1 & 1 & 0 \\ 0 & 0 & 1 & 0 & 1 & 1 & 1 \end{bmatrix} \Rightarrow$  no es sistemática, hay que  $\Rightarrow$  sistematizarla.

$\Rightarrow G = \begin{bmatrix} 1 & 0 & 1 & 1 & 1 & 0 & 0 \\ 1 & 1 & 1 & 0 & 0 & 1 & 0 \\ 0 & 1 & 1 & 1 & 0 & 0 & 1 \end{bmatrix}$

$\begin{array}{|c|c|} \hline P & I_k \\ \hline \end{array}$

$F_1 + F_2 \rightarrow F_2$   
 $F_2 + F_3 \rightarrow F_3$

•  $H = [I_{n-k} | P^T] = \begin{bmatrix} 1 & 0 & 0 & 0 & 1 & 1 & 0 \\ 0 & 1 & 0 & 0 & 0 & 1 & 1 \\ 0 & 0 & 1 & 0 & 1 & 1 & 1 \\ 0 & 0 & 0 & 1 & 1 & 0 & 1 \end{bmatrix}$

•  $\bar{s} = (s_0 s_1 s_2 s_3) = (e_0 e_1 e_2 e_3 e_4 e_5 e_6) \cdot \begin{bmatrix} 0 & 0 & 0 & 1 \\ 0 & 0 & 1 & 0 \\ 0 & 1 & 0 & 0 \\ 0 & 0 & 0 & 1 \\ 1 & 0 & 1 & 1 \\ 1 & 1 & 1 & 0 \\ 0 & 1 & 1 & 1 \end{bmatrix} \Rightarrow$

$\Rightarrow \left. \begin{array}{l} s_0 = e_4 + e_5 = 1 \\ s_1 = e_2 + e_5 + e_6 = 0 \\ s_2 = e_1 + e_4 + e_5 + e_6 = 1 \\ s_3 = e_0 + e_3 + e_4 + e_6 = 1 \end{array} \right\} \text{ líder: } \bar{e} = (0000100)$

•  $\hat{v} = \bar{r} + \bar{e} = (1001011) = 1 + x^3 + x^5 + x^6$

$$x^6 + x^5 + x^3 + 1$$

$$\frac{x^4 + x^3 + x^2 + 1}{x^2 + 1}$$

$$x^6 + x^5 + x^4 + x^2$$

$$x^4 + x^3 + x^2 + 1$$

$$x^4 + x^3 + x^2 + 1$$

0

$$\bar{s} = \bar{0} \Rightarrow \hat{u} \in \mathbb{C}$$

$$H = [I_{n-k} \mid P^T] = \begin{bmatrix} 1 & 0 & 0 & 0 & 1 & 1 & 0 \\ 0 & 1 & 0 & 0 & 0 & 1 & 1 \\ 0 & 0 & 1 & 0 & 1 & 1 & 1 \\ 0 & 0 & 0 & 1 & 1 & 0 & 1 \end{bmatrix}$$

$$\Rightarrow \text{dmín} = 4$$

• no tiene una columna de ceros

• no tiene dos columnas iguales

• a ojo 0

$$1) \cdot P_{ND} = \sum_{i=1}^n A_i \cdot p^i (1-p)^{n-i}$$

$$\cdot A_0 = 1$$

$$\cdot A_4 = 7$$

$$\cdot P_{ND} = 7 \cdot p^4 (1-p)^3$$

- I - 18:

C(7,3)

$$g(x) = 1 + x + x^2 + x^4 \Rightarrow \bar{g} = (1110100)$$

$$a) \cdot G = \left[ \begin{array}{ccc|ccc} 1 & 1 & 1 & 0 & 1 & 0 & 0 \\ 0 & 1 & 1 & 1 & 0 & 1 & 0 \\ 0 & 0 & 1 & 1 & 1 & 0 & 1 \end{array} \right] \xrightarrow[\substack{\text{sistemático} \\ E_3 = F_3 + F_1}]{\rightarrow} G = \left[ \begin{array}{ccc|ccc} 1 & 1 & 1 & 0 & 1 & 0 & 0 \\ 0 & 1 & 1 & 1 & 0 & 1 & 0 \\ 1 & 1 & 0 & 1 & 0 & 0 & 1 \end{array} \right]$$

$$\begin{array}{r} 1110100 \\ 0011100 \\ \hline 1101000 \end{array}$$

$$\cdot H = [I_{n-k} \mid P^T] = \left[ \begin{array}{ccc|ccc} 1 & 0 & 0 & 0 & 1 & 0 & 1 \\ 0 & 1 & 0 & 0 & 1 & 1 & 1 \\ 0 & 0 & 1 & 0 & 1 & 1 & 0 \\ 0 & 0 & 0 & 1 & 0 & 1 & 1 \end{array} \right] \Rightarrow \text{dmín} = 4$$

$$b) \cdot s = 3$$

$$\cdot t = 1$$

$$\cdot \begin{cases} s = 2 \\ t = 1 \end{cases}$$

• Rafagos

•  $x^4 + x^2 + x + 1$

$$\begin{array}{r} x+1 \\ x^3+x^2+1 \end{array}$$

$$\begin{array}{r} x^4+x^3 \\ x^3+x^2+x+1 \end{array}$$

$$\begin{array}{r} x^3+x^2 \\ x+1 \end{array}$$

$$\begin{array}{r} x+1 \\ 0 \Rightarrow \end{array}$$

⇒ detecta errores de peso impar

$g(x) = (1+x)(1+x^2+x^3)$

c) • generador del dual :  $h'(x)$

•  $h(x) = \frac{x^7 + 1}{g(x)}$

•  $x^7 + 1$

$$\begin{array}{r} x^4+x^2+x+1 \\ x^3+x+1 \end{array}$$

$$\begin{array}{r} x^7+x^5+x^4+x^3 \\ x^5+x^4+x^3+1 \end{array}$$

$$\begin{array}{r} x^5+x^3+x^2+x \\ x^4+x^2+x+1 \end{array}$$

$$\begin{array}{r} x^4+x^2+x+1 \\ 0 \end{array}$$

•  $h(x) = x^3 + x + 1 \Rightarrow h'(x) = x^3 h(x^{-1}) = x^3(x^{-3} + x^{-1} + 1) = 1 + x^2 + x^3$

•  $h'(x) = 1 + x^2 + x^3$

•  $d_{\min} \text{ dual} \Rightarrow H_d = G \Rightarrow d_{\min} = 3$

d) • Codificador: •••

$g(x) \rightarrow n-k \text{ etapas} = 4$   
 $h(x) \rightarrow k \text{ etapas} = 3$

•  $h(x)$

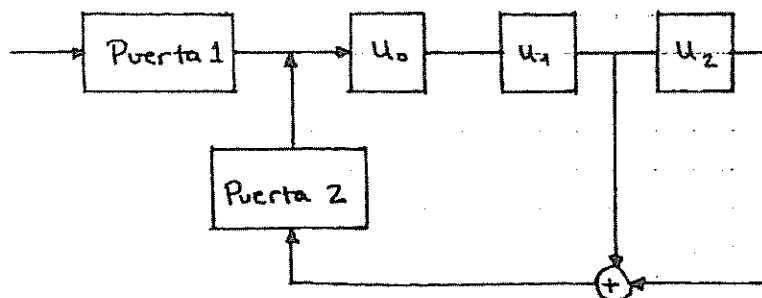

• Decodificador: como  $t=1 \Rightarrow$  haríamos Meggit

palabras que pertenecen al código:

$$000001111101000)$$

$$010100011101000)$$

15, 10)

no podemos sacar el generador de estas palabras directamente

• Como es un código lineal, la suma de dos palabras código pertenece al código:

$$\vec{v}_1 + \vec{v}_2 = (010101100000000)$$

rotando

$$\vec{g} = (101011000000000) \Rightarrow g(x) = x^5 + x^4 + x^2 + 1$$

b) • La tabla extendida tiene

$$\bullet 2^k \text{ columnas} \Rightarrow 2^{10} = 1024$$

$$\bullet 2^{n-k} \text{ filas} \Rightarrow 2^5 = 32$$

$$\bullet \sum_i \alpha_i = 2^{n-k} = 32$$

$$\bullet \alpha_0 = 1$$

$$\bullet \alpha_1 = \binom{15}{1} = 15$$

$$\bullet \alpha_2 = \binom{15}{2} = 105 = 16 \Rightarrow \text{no es perfecto}$$

c) • Como  $\alpha_2$  no tiene todos los líderes de cogrupo, seguro que  $t \neq 2 \Rightarrow$

$$\Rightarrow t = 1 \Rightarrow d_{\min} = 3 \text{ ó } d_{\min} = 4$$

$$\bullet x^5 + x^4 + x^2 + 1$$

$$\frac{x+1}{x^4+x+1}$$

$\Rightarrow$  polinomio primitivo

$\Downarrow$

Hamming extendido

$$\frac{x^5 + x^4}{x^2 + 1}$$

$$\frac{x^2 + x}{x + 1}$$

$$\frac{x + 1}{0}$$

• Capacidades :

•  $s = 3$

•  $t = 1$

•  $\begin{cases} s = 2 \\ t = 1 \end{cases}$

• ráfagos

• errores de peso impar

d) •  $P(\text{detectar errores de peso } 5) \leq 1 - \binom{15}{5} \cdot p^5 (1-p)^{10}$

•  $1 - 15 \cdot \binom{15}{4} \cdot p^4 (1-p)^{11} \leq P(\text{detección errores peso } 4) \leq 1 - \binom{15}{4} p^4 (1-p)^{11}$

•  $P(\text{ráfagos de longitud } 6) = 1 - \frac{1}{24}$

e) • ARQ con rechazo selectivo híbrido es con  $\begin{cases} s = 2 \\ t = 1 \end{cases}$

•  $P_{eb} = \binom{15}{2} \cdot p^2 (1-p)^{13}$

• TAS DATO

• p DATO

• R DATO

$\rightarrow C_{ef} =$

•  $P_{res} \leq \binom{15}{3} p^3 (1-p)^{12}$

**Ingenieros de Telecomunicación**  
**TRANSMISION DE DATOS**

**TESTS**

**II-1 Pregunta 1.**

Se disponen de dos canales analógicos sin memoria con ruido aditivo gaussiano denominados A y B. El canal A dispone del doble de ancho de banda que el canal B. El canal B dispone de una relación señal ruido doble que la del canal A. De ambos, usted decidiría utilizar:

1. Es indiferente utilizar uno que otro.
2. El canal B, debido a que tiene una capacidad superior al A.
3. El canal A, debido a que tiene una capacidad superior al B.
4. No es posible determinar si es mejor el A o el B, dado que depende de otros factores no especificados en la pregunta.

**Pregunta 2.**

Se examina un fichero binario y se comprueba que contiene tantos símbolos "uno" como símbolos "cero". Determine si es posible comprimirlo a distorsión cero (es decir, sin pérdida de información).

1. No puede ser comprimido, dado que la probabilidad de ceros y unos es un medio, y por tanto la entropía de cada símbolo es un bit.
2. Siempre es posible comprimirlo algo utilizando algoritmos óptimos, pero no se puede determinar la eficacia de comprensión.
3. Si es posible comprimirlo aproximadamente a la mitad, utilizando la extensión n-aria del código óptimo de Huffman, donde n es la longitud del fichero.
4. No es posible determinar si podrá ser comprimido o no, dado que depende de otros factores no especificados en la pregunta.

**Pregunta 3.**

Se dispone de una fuente binaria simétrica y tres canales binarios simétricos independientes cuyas variables aleatorias de salida denominaremos A, B, y C. Se decide utilizarlos enviando cada bit par por el canal A, cada bit impar por el B, y el or-exclusivo de ambos bits por el canal C. Por lo tanto...

1. Se cumple que  $H(A) + H(B) \leq I(A;B)$  y también que  $I(A;B) = I(B;C)$
2. Se cumple que  $H(A/C) = H(A/B)$  y también que  $I(A;B) = 0$
3. Se cumple que  $H(A) + H(B) = H(A,B)$  y también que  $I(A;B) = I(B;C)$
4. Se cumple que  $H(A,B) = H(A) + H(B/A)$  y también que  $H(C) \leq H(A)$

**Pregunta 4.**

Sean tres fuentes independientes discretas sin memoria X, Y y Z con caudal 3, 5 y 7 símbolos por segundo, alfabetos de 2, 4 y 8 símbolos y distribuciones uniformes. Los varios canales sin memoria, se pide determinar:

1. Es posible transmitir la información de las tres fuentes sobre un canal con probabilidad de error cero y un alfabeto de catorce símbolos (codificando cada símbolo de una de las fuentes a un símbolo de canal).
2. Es posible transmitir la información de las tres fuentes sobre un canal binario simétrico con caudal 100 símbolos por segundo.
3. No es posible determinar si es posible transmitir la información de las tres fuentes sobre un canal binario si no nos proporcionan la matriz estocástica Q del canal.
4. Es posible transmitir la información de las tres fuentes sobre un canal binario simétrico con caudal 35 símbolos por segundo y probabilidad de error despreciable.

(continúa)



Ingenieros de Telecomunicación  
TRANSMISION DE DATOS

## II-1 Continuación:

**Pregunta 5.**

Se dispone de un sistema en el que una imagen se digitaliza a un millón de bits y posteriormente se comprime con un algoritmo dado que siempre produce 100.000 bits a la salida. La matriz de distorsión se define asignando a cada posición la cantidad de bits que son distintos entre la imagen digital original y la imagen después de descomprimida.

1. La distorsión observada al descomprimir será tanto menor cuanto más aleatoria sea la imagen.
2. La distorsión observada al descomprimir será aproximadamente constante independientemente de la complejidad de la imagen.
3. Si la imagen es totalmente aleatoria, siempre será posible encontrar un algoritmo de compresión/descompresión que garantice una distorsión media igual a 450.000
4. No puede aplicarse el concepto de distorsión debido a que una imagen digitalizada no se ajusta a las hipótesis de los modelos que hemos estudiado.

**Pregunta 6.**

Indique cual de las expresiones siguientes es verdadera:

1. Existen códigos cíclicos no lineales.
2. El polinomio generador de un código cíclico es siempre la palabra de peso mínimo.
3. Todo código cíclico recortado es cíclico.
4. La concatenación de dos códigos lineales es lineal.

**Pregunta 7.**

Dado un código cíclico generado por  $x^4+x+1$ , indicar de los siguientes polinomios cuál es palabra código.

1.  $x^4+x^2+1$
2.  $x^6+x^3+x^2+1$
3.  $x^3+x^2+x+1$
4.  $x^5+x^4+x^2+1$

**Pregunta 8.**

Un código que resulte de añadir un bit de paridad impar, es decir, uno igual al complementario de la suma de los  $k$  bits de información:

1. Corrige errores de peso 1.
2. Es un código cíclico.
3. Es un código lineal.
4. Es un código bloque

**Pregunta 9.**

Si un código se usa para corregir errores:

1. Se trata siempre de un código perfecto,
2. Se corrigen mal algunas palabras código que se detectarían si usáramos el código para detectar.
3. Se corrigen bien  $2^{(n-1)}-1$  vectores de error.
4. El circuito corrector de errores no necesita un circuito detector.

**Pregunta 10.**

En un esquema de ARQ con envío continuo y rechazo selectivo con uso de ventana deslizante:

1. El transmisor no retransmite tramas que llegaron correctas al receptor si los ACK no se pierden.
2. El receptor acepta y asiente cualquier trama sin errores que le llega siempre que tenga capacidad para almacenarla.
3. Es más sencillo de implementar que el rechazo simple.
4. Puede que proporcione un caudal eficaz peor que el rechazo simple.

Febrero-97

**II-2 Pregunta 1.**

¿Cuál de las siguientes afirmaciones es cierta?

1. La entropía de una variable con alternativas equiprobables ha de ser monótona creciente con  $r$ .
2. La entropía conjunta es mayor o igual que la suma de las entropías.
3. La entropía conjunta de dos variables aleatorias dependientes es la suma de entropías.
4. La entropía de un dado es igual que la de una moneda.

**Pregunta 2.**

¿Cuál de las siguientes afirmaciones es cierta en base al teorema de codificación de canal?

1. Se puede comunicar de forma fiable a cadencias superiores a la capacidad del canal.
2. La capacidad de un canal es igual al valor máximo de la entropía conjunta.
3. No se puede comunicar fiablemente a cadencias por encima de la capacidad del canal.
4. La cadencia de un sistema de comunicación depende del coste pero es independiente de la probabilidad de error de bit.

**Pregunta 3.**

¿Cuál de las siguientes afirmaciones se encuentra dentro de las propiedades que verifica la función cadencia-distorsión base del teorema de codificación de fuentes?

1. La compresión de un símbolo fuente disminuye a medida que la distorsión aumenta.
2. Se necesitan al menos  $R(d)$  símbolos para representar un símbolo fuente, si la distorsión media no puede superar a  $d$ .
3. El número de bits necesario para representar un símbolo fuente es independiente de la distorsión.
4.  $R(d)$  representa el número máximo de bits necesarios para representar un símbolo de la fuente, si estamos dispuestos a tolerar una distorsión media  $d$ .

**Pregunta 4.**

¿Cuál de las siguientes afirmaciones es verdad?

1. Dado un conjunto de longitudes siempre existe un código unívocamente decodificable pero no podemos asegurar que sea prefijo.
2. Los códigos óptimos son prefijos y de longitud fija.
3. Todo código unívocamente decodificable es prefijo.
4. Todo código de longitud fija (con palabras código diferentes) es unívocamente decodificable.

**Pregunta 5.**

¿Cuál de las siguientes afirmaciones es verdad?

1. Si un código  $s$ -ario es unívocamente decodificable su longitud media es inferior a la entropía  $s$ -aria de la fuente.
2. El algoritmo de Huffman genera un código prefijo  $s$ -ario, pero puede haber otros códigos  $s$ -arios con longitud media menor.
3. Una fuente puede ser representada fielmente utilizando  $H_s(p)$  símbolos  $s$ -arios por símbolo fuente.
4. Para conseguir una comunicación eficiente no es necesario adaptar los códigos a las fuentes.

(continúa)

Ingenieros de Telecomunicación  
TRANSMISION DE DATOS

II-2 Continuación:

**Pregunta 6.**

En una técnica ARQ de envío continuo con rechazo selectivo:

1. Mejora en muchos casos la cadencia eficaz de un método FEC que utilice el mismo código y dimensiones.
2. Es mejor que los métodos de rechazo simple solo para probabilidades de bloque pequeñas.
3. No debemos incluir capacidad de memoria en el receptor.
4. La cadencia eficaz no depende del tiempo de propagación del canal.

**Pregunta 7.**

El síndrome de un vector recibido.

1. Permite detectar solo una parte de los errores del canal.
2. Permite siempre corregir errores del canal.
3. Es posible calcularlo a partir sólo del vector recibido.
4. Permite detectar todos los errores del canal.

**Pregunta 8.**

Un código lineal con una distancia mínima de 5.

1. No es válido para usarlo en técnicas FEC.
2. Se puede utilizar en una técnica híbrida tipo L.
3. Corrige tres o menos errores en la transmisión de una palabra.
4. Detecta errores de peso tres y simultáneamente corrige errores de peso dos.

**Pregunta 9.**

En los códigos cíclicos.

1. El grado del polinomio de grado mínimo es la longitud de las palabras código.
2. El polinomio de grado mínimo siempre tiene como factor a un polinomio primitivo.
3. Detecta siempre los errores de peso igual o menor que el grado del polinomio de grado mínimo.
4. El polinomio de grado mínimo siempre incluye el factor 1.

**Pregunta 10.**

Si recortamos un código cíclico, tenemos otro código que:

1. Mejora las capacidades de detección del código original.
2. Es un código cíclico.
3. Las palabras códigos tienen el mismo peso que si no estuvieran recortadas.
4. Para que sea válido, el código original debe tener como factor a un polinomio primitivo.

Junio-97

Ingenieros de Telecomunicación  
TRANSMISION DE DATOS

**II-3 Pregunta 1.**

¿Cuál de las siguientes afirmaciones no se encuentra dentro de las propiedades que cumple la función entropía?

1.  $H(X)$  es la información suministrada por el suceso  $X = x$ .
2. La entropía de un dado fiel es mayor que la de una moneda.
3.  $H(X)$  mide la aleatoriedad de  $X$ .
4.  $H(X, Y)$  es menor que la suma de entropías si ambas variables aleatorias son dependientes.

**Pregunta 2.**

¿Cuál de las siguientes afirmaciones no se encuentra dentro de las propiedades que cumple la información mútua?

1.  $I(X; Y)$  es una medida de la dependencia estadística entre dos variables.
2.  $I(X; Y)$  es siempre positivo.
3.  $I(X; Y)$  es igual a cero cuando son variables aleatorias dependientes.
4.  $I(X; Y)$  es cóncava (U) respecto de las probabilidades de transición  $p(y/x)$ .

**Pregunta 3.**

¿Cuál de las siguientes afirmaciones no se encuentra dentro de las conclusiones que se derivan del teorema de codificación de canal para canales discretos sin memoria?

1. La capacidad de un canal es dependiente de la probabilidad de error del mismo.
2. Se puede comunicar fiablemente a cadencias por encima de la capacidad del canal.
3. La capacidad de un canal es equivalente al valor máximo de la información mutua entre las V.A. de entrada y salida al canal.
4. Se puede comunicar de forma extremadamente fiable a cadencias iguales a la capacidad del canal.

**Pregunta 4**

¿Cuál de las siguientes afirmaciones no se encuentra dentro de las propiedades que verifica la función cadencia-distorsión  $R(d)$ , base del teorema de codificación de fuentes? (suponga logaritmos base 2).

1. Un símbolo fuente puede comprimirse en  $R(d)$  bits y es posible comprimir más (con el límite de 0 bits) a medida que  $d$  aumenta.
2.  $R(d)$  se anula por encima de un valor  $d$ -max, suficientemente elevado.
3.  $R(d)$  es una función decreciente de " $d$ ", para  $d$  mayor o igual que  $d$ -min y constante para  $d$  mayor o igual que  $d$ -max.
4.  $R(d)$  representa el número máximo de bits para representar un símbolo de la fuente si estamos dispuestos a tolerar una distorsión media  $d$ .

**Pregunta 5.**

¿Cuál de las siguientes afirmaciones no es verdad?

1. El algoritmo de Huffman permite construir códigos óptimos de longitud variable.
2. Los códigos prefijo son suficientes para construir un código (de fuente) óptimo.
3. El algoritmo de Huffman genera siempre un código prefijo cuya longitud media es igual a la entropía de la fuente.
4. El teorema de la expansión de códigos nos proporciona un procedimiento recurrente para construir códigos tan eficientes como se desee (dentro de los límites teóricos).

(continúa)

Ingenieros de Telecomunicación  
TRANSMISION DE DATOS

II-3 Continuación:

**Pregunta 6.**

Dada una probabilidad de error de bit distinta de cero y usando el código lineal adecuado, ¿cuál de las siguientes afirmaciones es cierta?

1. La probabilidad de no detección no tienen ni cota mínima ni máxima.
2. La probabilidad de no detección tiene un mínimo por debajo del cuál no se puede pasar.
3. La probabilidad de no detección se puede hacer cero.
4. La probabilidad de no detección se puede hacer todo lo pequeña que se quiera.

**Pregunta 7.**

En un código de redundancia cíclica, ¿Cuál de las siguientes afirmaciones es cierta?

1. El polinomio generador es el polinomio código de mínimo grado.
2. El grado del polinomio generador es la distancia mínima.
3. El polinomio generador es siempre el polinomio código de menor peso.
4. El polinomio generador no es polinomio código.

**Pregunta 8.**

Si la probabilidad de error de bloque es pequeña:

1. No se puede decir nada sobre el rendimiento.
2. El rendimiento de ARQ con rechazo simple está próximo a ARQ con rechazo selectivo.
3. El rendimiento de ARQ con rechazo simple está próximo a ARQ con parada y espera.
4. El rendimiento de ARQ con rechazo selectivo está próximo a ARQ con parada y espera.

**Pregunta 9.**

¿Cuál de las siguientes afirmaciones es cierta?

1. Todo código lineal es sistemático.
2. Todo código lineal es bloque.
3. Todos los códigos son lineales.
4. Todo código cíclico es lineal y bloque.

**Pregunta 10.**

El síndrome de un vector recibido.

1. Permite detectar todos los errores del canal.
2. Permite siempre corregir errores del canal.
3. Permite detectar sólo una parte de los errores del canal.
4. Es siempre distinto de cero.

Septiembre-97

Ingenieros de Telecomunicación  
TRANSMISION DE DATOS

II-4s`Pregunta 1.

Si en una fuente de información los símbolos son equiprobables no se puede comprimir dicha fuente.

1. Cierto.
2. Falso.

o`Pregunta 2

Sean tres fuentes independientes discretas sin memoria X, Y y Z con caudal 3,5 y 7 símbolos por segundo, alfabetos de 2, 4 y 8 símbolos y distribuciones uniformes. Los varios canales sin memoria, se pide determinar si el contenido de las tres fuentes siempre se puede transmitir la información sobre un Canal Binario Simétrico con caudal 100 símbolos por segundo.

1. Cierto.
2. Falso.

**Pregunta 3.**

La concatenación de dos códigos lineales es lineal.

1. Falso.

2. Cierto.

**Pregunta 4.**

Todo código cíclico recortado es cíclico.

1. Cierto.

1. Falso.

o`Pregunta 5.

La Entropía conjunta de dos variables aleatorias dependientes es menor que la suma de Entropías.

1. Cierto.

2. Falso.

o`Pregunta 6.

Se dispone de una fuente binaria simétrica y tres canales binarios Simétricos independientes cuyas variables aleatorias de salida denominaremos A, B y C. Se decide utilizarlos enviando cada bit par por el canal A, cada bit impar por el B, y el or-exclusivo de ambos bits por el canal C. Por lo tanto se cumple que  $H(A) + H(B) = H(AB)$  y también que  $I(A;C) = I(B;C)$ .

1. Cierto.

2. Falso.

**Pregunta 7.**

El polinomio generador de un código cíclico es siempre la palabra de peso mínimo.

1. Cierto.

2. Falso.

*sería de grado mínimo*

**Pregunta 8.**

Un código de paridad impar es un código no lineal.

1. Cierto.

2. Falso.

o`Pregunta 9.

La función  $H(x)$  se calcula como el sumatorio de  $p(x) \cdot \log p(x)$  sobre el conjunto de símbolos siendo la base del logaritmo igual al cardinal de dicho conjunto.

1. Cierto.

2. Falso.

o`Pregunta 10.

La entropía de un conjunto de símbolos infinito es infinita.

1. Cierto.

2. Falso.

(continúa)

Ingenieros de Telecomunicación  
TRANSMISION DE DATOS

II-4 Continuación:

▣ \ Pregunta 11.

La Entropía de un conjunto de símbolos infinito es infinita.

Cierto.

Falso.

▣ \ Pregunta 12.

La entropía relativa entre dos distribuciones  $p(\cdot)$  y  $q(\cdot)$  es una función simétrica.

1. Cierto.

2. Falso.

▣ \ Pregunta 13.

La entropía de un símbolo es una función monótona creciente de su probabilidad.

1. Cierto.

2. Falso.

▣ \ Pregunta 14.

Cuanto mayor sea la Entropía de dos variables, mayor será su información mutua.

1. Falso.

2. Cierto.

▣ \ Pregunta 15.

Si  $X$ ,  $Y$  y  $Z$  son tres variables markovianas la Entropía condicionada de la última dadas las anteriores solo depende de la penúltima.

1. Cierto.

2. Falso.

▣ \ Pregunta 16.

La entropía de una variable analógica se mide en dits, y la de una variables discreta en bits.

1. Falso.

2. Cierto.

▣ \ Pregunta 17.

La Entropía relativa entre dos distribuciones  $p(\cdot)$  y  $q(\cdot)$  exige la existencia de dos variables.

1. Falso.

2. Cierto.

▣ \ Pregunta 18.

Si  $X$ ,  $Y$  y  $Z$  son tres variables markovianas, no existe información mutua entre la primera y la última.

1. Cierto.

2. Falso.

▣ \ Pregunta 19.

La Entropía relativa entre dos distribuciones  $p(\cdot)$  y  $q(\cdot)$  no cumple las condiciones matemáticas de una función de medida de distancia.

1. Cierto.

2. Falso.

▣ \ Pregunta 20.

La Entropía relativa entre la distribución  $p(x_1)$  de la primera variable de una cadena de Markov y la distribución  $p(x_n)$  de la última variable tiende hacia cero con  $n$ .

1. Cierto.

2. Falso.

(continúa)

Ingenieros de Telecomunicación  
TRANSMISION DE DATOS

II-4 Continuación:

• Pregunta 21.

El conjunto de secuencias típicas coincide con el conjunto de secuencias mas probables.

1. Falso.
2. Cierto

• Pregunta 22.

La Entropía relativa entre dos distribuciones  $p(\cdot)$  y  $q(\cdot)$  puede ser negativa.

- 1.. Falso
- 2.. Cierto

• Pregunta 23.

Todas las secuencias suficientemente largas son secuencias típicas.

1. Cierto.
2. Falso.

• Pregunta 24.

La capacidad del canal es un límite superior a la velocidad alcanzable sin errores, pero se puede transmitir a mas velocidad.

1. Falso
- 2.. Cierto

• Pregunta 25.

La probabilidad de que dos secuencias típicas coincidan se pueden aproximar cuanto sea necesario a la unidad haciendo  $n$  suficientemente largo.

1. Falso.
2. Cierto.

• Pregunta 26.

La Entropía relativa entre la distribución  $p(x_{n-1})$  de la penúltima variable de una cadena de Markov y la distribución  $p(x_n)$  de la ultima variable crece monótonamente con  $n$ .

1. Falso.
2. Cierto

• Pregunta 27.

A medida que  $n$  crece el numero de secuencias típicas es superior al numero de secuencias no típicas.

1. Cierto.
2. Falso.

• Pregunta 28.

Para todo conjunto de longitudes que cumple la inecuación de Kraft, existe un código fuente unívocamente decodificable pero no necesariamente prefijo.

1. Cierto.
2. Falso.

• Pregunta 29.

La inecuación de Fano es una cota superior de la probabilidad de discrepancias entre dos variables.

1. Falso.
2. Cierto.

(continúa)



Ingenieros de Telecomunicación  
TRANSMISION DE DATOS

II-4 Continuación:

**Pregunta 30.**

Si tenemos un fichero con información de dos canales estéreo, y los deseamos comprimir, es mas eficiente separarlos en dos canales y comprimir por separado.

1. Cierto.
2. Falso.

**Pregunta 31.**

Un canal binario simétrico con memoria y probabilidad de error  $p$ , tiene mas capacidad, que otro sin memoria e idéntica tasa de errores.

1. Cierto.
2. Falso.

**Pregunta 32.**

Todo código fuente unívocamente decodificable se puede remplazar por otro código prefijo de igual longitud media.

1. Cierto.
2. Falso.

**Pregunta 33.**

La probabilidad de las distintas secuencias típicas converge en orden de magnitud, y su logaritmo es negativo y proporcional a la Entropía.

1. Cierto.
2. Falso.

**Pregunta 34.**

El algoritmo de Huffman genera siempre un código prefijo cuya longitud media es igual a la Entropía de la fuente

1. Cierto
2. Falso.

**Pregunta 35.**

Se puede construir un código fuente prefijo ternario con longitudes 1,2,2,2,2,3,3,y 3.

1. Falso.
2. Cierto.

**Pregunta 36.**

Todo código fuente de longitud fija es unívocamente decodificable.

1. Cierto .
2. Falso.

**Pregunta 37.**

El logaritmo del número de secuencias típicas crece proporcionalmente a la longitud de las mismas.

1. Cierto.
2. Falso.

**Pregunta 38.**

Si un código s-ario es unívocamente decodificable su longitud media puede ser inferior a la Entropía s-aria de la fuente.

- 1 Falso.
- 2 Cierto.

(continúa)

Ingenieros de Telecomunicación  
TRANSMISION DE DATOS

II-4 Continuación:

**Pregunta 39.**

La capacidad del canal coincide con la información mutua entre los símbolos de entrada y salida, cuando las entradas son equiprobables.

1. Cierto.
2. Falso.

**Pregunta 40.**

Si una variable es función biunívoca de otra, la información mutua entre ellas es nula.

1. Falso.
2. Cierto.

**Pregunta 41.**

En la agrupación canónica (tabla estándar), todos los vectores de un mismo cogrupo (una fila) son diferentes.

- ① Cierto.
2. Falso.

**Pregunta 42.**

Entre las palabras de un código fuente óptimo de longitud variable solo puede haber una de máxima longitud.

1. Cierto.
2. Falso.

**Pregunta 43.**

Se puede construir un código fuente prefijo binario con palabras longitudes 1, 2, 3, 3 y 4.

1. Cierto.
2. Falso.

**Pregunta 44.**

El algoritmo de Huffman genera un código prefijo s-ario, pero puede haber otros códigos s-arios con longitud media menor.

1. Falso.
2. Cierto.

**Pregunta 45.**

En un código fuente óptimo de longitud variable solo las palabras más frecuentes gozan de la longitud más corta.

1. Falso.
2. Cierto.

**Pregunta 46.**

El conjunto de secuencias típicas es el conjunto de secuencias cuya distancia Hamming de la secuencia promedio se puede acotar todo lo que se desee a medida que  $n$  crece.

1. Cierto.
2. Falso.

**Pregunta 47.**

La longitud media de un código utilizado en la fuente B, pero diseñado para la fuente A, es superior a  $H(B)$  más la distancia relativa entre fuentes.

1. Cierto.
2. Falso.

(continúa)

II-4 Continuación:

**Pregunta 48.**

Dos secuencias son mutuamente típicas si y solo si ambas lo son, y el cardinal del conjunto crece exponencialmente con  $n.H(x,y)$ .

1. Falso.
2. Cierto.

**Pregunta 49.**

A igualdad de dimensiones  $n$  y  $k$  los códigos cíclicos tienen mejores prestaciones que los lineales.

1. Cierto.

Falso

**Pregunta 50.**

La información mutua entre dos variables es no negativa.

1. Falso.
2. Cierto.

**Pregunta 51.**

El síndrome de la rotación cíclica de un vector recibido es la rotación cíclica del síndrome del vector original módulo  $g(x)$ .

- 1 Falso.

Cierto.

**Pregunta 52.**

El código fuente de la demostración del teorema de codificación de canal es un código formado solo por las secuencias típicas de máxima Entropía.

1. Falso.
2. Cierto.

**Pregunta 53.**

La regla de decisión del receptor del teorema de codificación de canal es la de decisión óptima o sea la de máxima verosimilitud.

1. Falso.
2. Cierto.

**Pregunta 54.**

Un mismo síndrome puede corresponder a varios vectores error y detectarlos, pero solo a uno para corregirlo.

- Cierto
2. Falso.

**Pregunta 55.**

El circuito que calcula el síndrome de un vector recibido en el caso no sistemático, se limita a calcular el resto del polinomio recibido módulo  $h(x)$ . *es módulo  $g(x)$  no  $h(x)$*

- Falso.
2. Cierto.

**Pregunta 56.**

El protocolo de parada y espera no necesita numeración para ser seguro.

1. Cierto.
- Falso.

(continúa)

Ingenieros de Telecomunicación  
TRANSMISION DE DATOS

II-4 Continuación:

**Pregunta 57.**

El teorema de codificación de canal demuestra la accesibilidad de probabilidades de error tan pequeñas como se deseen si la tasa de realización  $R$  esta por debajo de una cota determinada.

1. Cierto.
2. Falso.

**Pregunta 58.**

El margen entre la longitud media de un código de fuente, y la entropía de la fuente se puede acotar por extensión por debajo de 0,25 bits.

1. Cierto
2. Falso.

**Preguntas 59.**

La existencia de un código lineal  $(n,k)$  demuestra la existencia de otro  $(n,n-k)$ .

- ① Cierto.
2. Falso.

**Pregunta 60.**

En la agrupación canónica (tabla estándar), todos los vectores de un mismo cogruppo (una fila) tienen el mismo síndrome.

- ① Cierto.
2. Falso.

**Pregunta 61.**

El logaritmo de la probabilidad de que dos secuencias típicas lo sean mutuamente es negativo y proporcional a  $I(x,y)$ .

1. Falso.
2. Cierto.

**Pregunta 62.**

El teorema de codificación de canal es la demostración de que si la probabilidad de error es nula, la tasa de señalización  $R$  ha de ser inferior a la capacidad.

1. Falso.
2. Cierto.

**Pregunta 63.**

En la agrupación canónica (tabla estándar), todos los vectores de un mismo cogruppo (una fila) representan todos los vectores error que pueden producir que la palabra recibida sea el líder del cogruppo.

- ① Falso.
2. Cierto.

**Pregunta 64.**

En una técnica ARQ de envío continuo con rechazo selectivo la cadencia eficaz no depende del tiempo de propagación del canal, salvo que se agote la ventana.

- ① Cierto.
2. Falso.

**Pregunta 65.**

En la agrupación canónica (tabla estándar), todos los vectores de un mismo cogruppo (una fila) tienen la misma probabilidad de error. + el líder

1. Cierto.
- ② Falso.

(continúa)

Ingenieros de Telecomunicación  
TRANSMISION DE DATOS

II-4 Continuación:

**Pregunta 66.**

Un código lineal con una distancia mínima de 5, permite detectar errores triples y corregir simultáneamente errores dobles.

- ① Falso.
- 2. Cierto.

**Pregunta 67.**

Todo código cíclico utiliza un polinomio primitivo en su polinomio generador.

- ① Falso.
- 2. Cierto.

**Pregunta 68.**

Si recortamos un código cíclico, tenemos otro código cuyas propiedades detectoras son siempre mejores respecto del original.

- ① Cierto.
- 2. Falso.

**Pregunta 69.**

Si un polinomio primitivo es factor de  $1+X^n$ , su polinomio recíproco no puede ser factor de un binomio de grado menor que  $n$ .

- 1. Falso.
  - ② Cierto.
- $(1+X^n) = p(x) \cdot q(x)$   
 $\downarrow$   
 $X^k \cdot p(x^{-1}) \rightarrow$  recíproco de un primitivo es primitivo.

**Pregunta 70.**

Un código cíclico sistemático y uno que no lo es pueden tener las mismas palabras código.

- 1. Falso.
- ② Cierto.

**Pregunta 71.**

Un código cíclico no sistemático no se puede recortar.

- 1. Cierto.
- ② Falso.

**Pregunta 72.**

Un código lineal con una distancia mínima de 7, permite detectar todos los errores cuádruples y corregir simultáneamente los dobles.

- 1. Falso.
- ② Cierto.

**Pregunta 73.**

La distancia de un código coincide con el rango de la matriz H y por tanto no puede ser mayor de  $n-k$ .

- 1. Cierto.
- ② Falso.  $d_{min} \leq n-k+1$

**Pregunta 74.**

En la agrupación canónica (Standard Array), los vectores error detectables son los líderes de fila.

- 1. Cierto.
- ② Falso. *los líderes son los corregibles.*

**Pregunta 75.**

Todo código cíclico detecta siempre todos los errores de peso igual o menor que el grado del polinomio de grado mínimo.

- 1. Cierto.
- ② Falso.

(continúa)

Ingenieros de Telecomunicación  
TRANSMISION DE DATOS

II-4 Continuación:

**Pregunta 76.**

Los códigos convolucionales no son códigos lineales.

1. Cierto.

2. Falso.

**Pregunta 77.**

Si la probabilidad de error de bloques es pequeña el rendimiento de ARQ con rechazo retroactivo/simple está próximo a ARQ con rechazo selectivo.

1. Falso.

2. Cierto.

**Pregunta 78.**

El teorema de Fano impone una cota mínima a la probabilidad de error si la tasa de señalización  $R$  supera a la capacidad

1. Falso.

2. Cierto.

**Pregunta 79.**

Los protocolos de envío continuo con rechazo selectivo o retroactivo (simple) con ventana de transmisión/recepción de tamaño 1 coinciden con el de parada y espera.

1. Falso.

2. Cierto.

**Pregunta 80.**

Todo código cíclico  $(n,k)$  es capaz de detectar ráfagas de  $n,k$  errores, incluso cuando esta recortado.

1. Cierto.

2. Falso.

Febrero-98

**Ingenieros de Telecomunicación**  
**TRANSMISION DE DATOS**

**II-5 Pregunta 1.**

La función  $H(x)$  se calcula como el sumatorio de  $p(x) \cdot \log(1/p(x))$  sobre el conjunto de símbolos.

1. Se mide en bits si la fuente es binaria y en dits si es discreta.
2. Siendo siempre la base del logaritmo igual al cardinal del conjunto.
3. Por tanto ningún símbolo puede tener una contribución negativa.
4. Por tanto siempre es monótona creciente con el número de símbolos alternativos.

**Pregunta 2.**

La función de entropía entre varias variables tales que  $X + Y = Z$  cumple la siguiente relación.

1.  $H(X)+H(Y) = H(Z)$
2.  $H(X,Y,Z) = H(X)+H(Y)+H(X+Y)$
3.  $H(X,Y,Z) = H(X)+H(Y)$
4.  $H(Z,X/Y) = H(X/Y)$

**Pregunta 3.**

La Entropía relativa  $D(p||q)$  entre dos distribuciones de probabilidad  $p(x)$  y  $q(x)$  de una misma variable aleatoria  $x$ .

1. Es una función simétrica.
2. Puede ser negativa.
3. Puede ser nula.
4. Es una medida de distancia euclídea entre las distribuciones.

**Pregunta 4.**

Dadas dos variables aleatorias  $x$  e  $y$  con entropías  $H(X)$  y  $H(Y)$  respectivas prefijadas, la información mutua  $I(X;Y)$  entre las variables  $x$  e  $y$ .

1. Es nula en el caso de que  $x$  sea función biunívoca de  $y$ .
2. Es proporcional a  $H(X)$  y a  $H(Y)$ .
3. Aumenta con  $H(X,Y)$ .
4. Siempre es no negativa.

**Pregunta 5.**

La inecuación de Fano de una variable  $x$  perteneciente a un conjunto  $X$  cuyo cardinal  $|X| = N$ .

1. Es una cota superior de la probabilidad de error al decidir  $x$  a partir de otra variable  $y$ .
2. Sirve para saber si ha habido o no errores a través de un canal.
3. Es una cota inferior de la probabilidad de error al decidir  $x$  a partir de otra variable  $x$ .
4. Limita la probabilidad de error en referencia a  $(1-H(Y/X))/N$ .

**Pregunta 6.**

El conjunto de secuencias típicas

1. Coincide siempre con el conjunto de secuencias más probables.
2. Es un conjunto cuyo cardinal se va haciendo muy superior al del conjunto de secuencias no típicas, a medida que la longitud de la secuencia  $n$  crece.
3. Es el conjunto de secuencias cuya distancia Hamming de la secuencia promedio se puede acotar todo lo que se desee, haciendo suficientemente grande la longitud  $n$  de las secuencias.
4. Es un conjunto cuya probabilidad de suceso se va haciendo muy superior al del conjunto de secuencias no típicas, a medida que la longitud de la secuencia  $n$  crece.

**Pregunta 7.**

Si  $X_{n-2}$ ,  $X_{n-1}$ , y  $X_n$  son las tres últimas variables de una serie Markoviana.

1. No existe información mutua entre  $X_{n-2}$  y  $X_n$ .
2. La entropía condicionada de la última  $X_n$  dadas todas las anteriores, solo depende de la primera.
3. La entropía relativa  $D(\parallel)$  entre  $p(x_{n-1})$  y  $p(x_n)$  crece monótonamente con  $n$ .
4. La información Mutua entre  $X_1$  y  $X_n$  tiende hacia cero con la longitud  $n$  de la cadena.

(continúa)

**Ingenieros de Telecomunicación**  
**TRANSMISION DE DATOS**

**II-5 Continuación:**

**Pregunta 8.**

Identificar cuales de los dos siguientes códigos fuente, identificados a través del tamaño de su alfabeto y de las longitudes de sus palabras, pueden ser unívocamente decodificables.

1. Código C, ternario, longitudes = 1,1,1,2.
2. Código B, ternario, longitudes = 1,1,2,2,2,3.
3. Código A, binario, longitudes = 2,2,2,3,3,3.
4. Código D, binario, longitudes = 1,2,3,4,5,6,7,8.

**Pregunta 9.**

El código fuente formado por las palabras: 1, 01, 0011, 0010, 100001, 100101, y 010.

1. Es un código unívocamente decodificable.
2. No es un código unívocamente decodificable.
3. Es un código singular (No es singular).
4. Es un código instantáneo.

**Pregunta 10.**

El algoritmo de Huffman genera

1. Siempre un código fuente prefijo.
2. Siempre un código fuente con una sola palabra de longitud máxima.
3. Un código fuente s-ario, pero puede haber otros códigos s-arios con longitud media menor.
4. Siempre un código fuente cuya longitud media es igual a la Entropía de la fuente.

**Pregunta 11.**

Dados los conjuntos de secuencias típicas  $\{X^n\}$  e  $\{Y^n\}$  de idéntica longitud,

1. El cardinal del conjunto de pares de secuencias  $A^{(n)}$  mutuamente típicas crece exponencialmente con el producto de la longitud y la entropía conjunta ( $n \cdot H(x,y)$ ).
2. Para que dos secuencias  $X^N$  e  $Y^N$ , sean mutuamente típicas es condición necesaria y suficiente que ambas lo sean.
3. Si una secuencia  $X^N$  es mutuamente típica con otra  $Y^N$ , sucede que  $-(1/n)\log p(X^N)$  converge a  $H(y)$ .
4. El logaritmo de la probabilidad de que dos secuencias típicas lo sean mutuamente es negativo y proporcional a  $H(x/y)$ .

**Pregunta 12.**

La capacidad de un canal binario simétrico y probabilidad de error  $p$ .

1. Coincide con la entropía conjunta de los símbolos de entrada y de salida, solo cuando las entradas son equiprobables.
2. Es una cota superior de la eficiencia, por debajo de la cual nos permite reducir la tasa de error todo lo que queramos.
3. Es un límite a la velocidad con que se puede enviar señales a través suyo.
4. Se puede alcanzar con un código cíclico adecuado a la tasa de error.

**Pregunta 13.**

Los códigos de protección contra errores

1. Cíclicos son siempre códigos lineales
2. Lineales encadenados o concatenados dejan de ser lineales
3. Convolucionales no son códigos lineales
4. Lineales son siempre binarios.

(continúa)



**Ingenieros de Telecomunicación**  
**TRANSMISION DE DATOS****II-5 Continuación:****Pregunta 14.**

En un código de protección contra errores binario lineal todos los vectores de la matriz  $G$  tienen

1. Distinto síndrome
2. La misma distancia entre sí.
3. Que ser ortogonales a  $H$ .
4. El peso mínimo.

**Pregunta 15.**

Un código lineal con una distancia mínima de 9 permitiría

1. Detectar todos los vectores error de peso 7 y corregir simultáneamente los dobles.
2. Corregir hasta los errores quintuples.
3. Corregir los errores triples y detectar simultáneamente hasta los quintuples.
4. Detectar todos los errores de peso 9.

**Pregunta 16.**

Si se envía una palabra código situada en una posición de la agrupación canónica (Standard Array).

1. El síndrome solo determina un cogruppo de vectores error sospechosos.
2. Solo pueden recibirse palabras situadas en la misma columna.
3. El conocimiento del síndrome determina unívocamente la palabra error que lo produce.
4. A errores distintos les corresponden siempre síndromes distintos.

**Pregunta 17.**

Los códigos cíclicos de dimensiones  $n$  y  $k$ .

1. Siempre tienen un polinomio primitivo en su polinomio generador.
2. Si se recortan ya no son cíclicos.
3. Si se recortan ya no son lineales.
4. Son más robustos que los lineales de mismas dimensiones

**Pregunta 18.**

Los códigos cíclicos de dimensiones  $n$  y  $k$ .

1. Prueban la existencia de otro código cíclico  $(n, n-k)$ .
2. Son capaces de detectar todas las ráfagas de  $n-k+1$  errores.
3. Se pueden hacer sistemático, reemplazando el conjunto de palabras código por otro conjunto adecuado pero diferente.
4. Utilizan como polinomio generador la palabra código de peso mínimo.

**Pregunta 19.**

El circuito que calcula el síndrome de un vector recibido en el caso de un código cíclico no sistemático.

1. Difiere del circuito en el caso sistemático al invertir el orden de los bits.
2. Generalmente es mas complejo que en el caso de un código lineal no cíclico.
3. Se limita a calcular el resto del polinomio recibido módulo  $h(x)$ , el polinomio complementario del polinomio generador.
4. No varia esencialmente si el código esta recortado o no.

**Pregunta 20.**

El protocolo ARQ de retransmisión

1. con rechazo selectivo o retroactivo (Go-back- $n$ ) apenas difieren en rendimiento si la probabilidad de error de bloque es pequeña.
2. de parada y espera no necesita numeración para ser seguro.
3. con rechazo selectivo o retroactivo (Go-back- $n$ ) con ventana 2 son muchos mas eficaces que el de parada y espera.
4. con rechazo selectivo la cadencia eficaz no depende del tiempo de propagación del canal, ni del tamaño de la ventana de numeración.

Septiembre-98

**Ingenieros de Telecomunicación**  
**TRANSMISION DE DATOS**

**II-6 Pregunta 1.**

Dadas tres variables  $X$ ,  $Y$ , y  $Z$ , si sabemos que  $I(X; Z/Y) = 0$  podemos inferir que...

1. Las tres variables tienen una dependencia markoviana.
2. Dada la variable  $Y$ , la incertidumbre conjunta de las variables  $X$  e  $Y$  es nula.
3. Las variables  $X$  e  $Z$  son independientes de la variable  $Y$ .
4. Las variables  $X$  y  $Z$  son estadísticamente independientes.

**Pregunta 2.**

Sean  $X$  e  $Y$  las respuestas proporcionadas por dos amigos a un mismo sondeo electoral. Si todos los partidos o candidatos electorales tienen una posibilidad no nula de ser votados, podemos deducir que...

1. La información mutua entre las respuestas  $X$  e  $Y$  seguro que es positiva.
2. Si  $Y$  responde que votará al PC (Part. Conservador), entonces la incertidumbre acerca de  $X$  es nula.
3. Si  $Y$  responde que votará al PL (Part. Liberal), entonces la incertidumbre acerca de  $X$  puede haber aumentado.
4. La incertidumbre de  $X$  dado  $Y$ , es superior a la incertidumbre de  $X$ .

**Pregunta 3.**

En un sondeo electoral sea  $X_a$  la respuesta de un encuestado de la demarcación A donde suponemos que existe una desconocida pero segura distribución de probabilidades de los votos; sea  $X_b$  la respuesta de un encuestado de la demarcación vecina B que tiene su correspondiente distribución, y es del mismo tamaño censal que la primera; y sea  $X$  la respuesta a un encuestado del distrito municipal compuesto por las dos demarcaciones anteriores agregadas. Podemos deducir que las incertidumbres de estas demarcaciones tienen la siguiente relación:

1.  $H(X) < 1/2 (H(X_a) + H(X_b))$
2.  $H(X) \geq 1/2 (H(X_a) + H(X_b))$
3.  $H(X) \geq H(X_a)$
4.  $H(X) \geq H(X_a) + H(X_b)$

**Pregunta 4.**

La tasa o velocidad de la entropía de un proceso coincide con el incremento de entropía al añadir una variable a la secuencia, conocida las anteriores.

1. Únicamente en procesos de Markov.
2. Siempre en procesos estocásticos.
3. En ningún caso.
4. Siempre en procesos estacionarios.

**Pregunta 5.**

Sobre los códigos de codificación de fuentes se puede concluir que:

1. Algunos códigos prefijo pueden ser no unívocamente decodificables.
2. Todo código unívocamente decodificable es un código prefijo.
3. Todo código unívocamente decodificable es reemplazable por un código prefijo de igual longitud media.
4. Algunos códigos prefijo pueden ser reemplazados por un código unívocamente decodificable de menor longitud media.

**Pregunta 6.**

Dada una fuente binaria sin memoria y cuya  $\text{Prob}(X = 1) = 0,9$  (y  $H(0,9) = 0,49$ ), si codificamos simultáneamente una agrupación de símbolos sucesivos, el número medio de bits generados por símbolos de la fuente.

1. Esta entre  $0,9$  y  $0,9 + 1$
2. Puede ser del orden de  $0,9$ .
3. Es siempre igual a  $1$ .
4. Puede hacerse inferior a  $0,5$ .

(continúa)

**Ingenieros de Telecomunicación**  
**TRANSMISION DE DATOS**

**II-6 Continuación:**

**Pregunta 7.**

Identificar de los siguientes conjuntos de longitudes **NO** puede corresponder a un código prefijo de base  $n$ -ria.

1.  $\{1,1,2,2,2,3,3,3\}$   $n = 3$  ternario
2.  $\{1,2,2,2,2,2,3,3,3\}$   $n = 3$  ternario
3.  $\{\{1,2,3,4,5,5\}$   $n = 2$  binario
4.  $\{1,1,1,3,3,3,3,2,2,2\}$   $n = 4$  cuaternario.

**Pregunta 8.**

En un código de codificación de fuente óptimo.

1. La longitud de las palabras ha de ser mayor o igual a  $-\log(p_i)$ .
2. A símbolos de distinta probabilidad  $p_i$  y  $p_j$  les puede corresponder palabras de igual longitud.
3. Si el alfabeto es binario no puede haber más de dos palabras de longitud máxima.
4. La longitud de palabras debe ser igual a  $-\log(p_i)$ .

**Pregunta 9.**

Si se comprimen los 16 símbolos alternativos de una fuente discreta mediante un código Huffman de alfabeto...

1. Ternario, **TODAS** las agrupaciones realizadas durante el diseño se harán de 3 en 3.
2. Binario, las palabras código serán de longitud menor o igual a cuatro para que haya compresión.
3. Binario, se obtiene un código que es **EL** único código óptimo posible.
4. Cuaternario, habrá siempre al menos cuatro palabras de máxima longitud.

**Pregunta 10**

Las longitudes de todas las palabras código de un código Huffman.

1. Están siempre entre  $H(X)$  y  $H(X) + 1$ .
2. Son siempre menores que las longitudes de cualquier otro código.
3. No siempre son menores que el entero superior más próximo al logaritmo del inverso de la probabilidad asociada a esa palabra código.
4. No pueden ser mayores que  $H(X) + 2$

**Pregunta 11.**

El conjunto de secuencias típicas binarias es tal que:

1. La probabilidad de una secuencia típica binaria es mayor cuando  $p = \text{Prob}(1) = 0,5$  que cuando  $p = 0,1$ .
2. La probabilidad de una secuencia típica tiene a un valor fijo independientemente de la longitud de la secuencia.
3. El número de secuencia típicas de una fuente uniformemente distribuida es mayor que la de una fuente no uniforme.
4. Incluye siempre todas las secuencias de mayor probabilidad.

**Pregunta 12.**

La Capacidad  $C$  de un canal discreto y sin memoria.

1. Es una tasa a la que se puede enviar señales con probabilidad de error nula.
2. Siempre es el valor de la información mutua entre entrada y salida si los símbolos de entrada son de máxima entropía.
3. Coincide con la diferencia entre la incertidumbre de los símbolos de entrada sin condicionar y condicionados por la salida, para una determinada distribución.
4. Es un límite que impide absolutamente enviar señales a tasas más elevadas.

**Pregunta 13.**

Dada la secuencia típica  $Y_n$ .

1. La probabilidad de que otra secuencia  $X_n$  independiente de la primera sea típica es del orden de  $2^{-nI(X;Y)}$ .
2. Solo hay una secuencia  $X_n$  conjuntamente típica con  $Y_n$ .
3. Y otra secuencia  $X_n$ , son conjuntamente típicas si y sólo si ambas lo son.
4. Puede haber del orden de  $2^{nH(X;Y)}$  secuencias  $X_n$  conjuntamente típicas con  $Y_n$ .

(Continúa)

Ingenieros de Telecomunicación  
TRANSMISION DE DATOS

II-6 Continuación:

**Pregunta 14.**

Una secuencia de símbolos markoviana de primer orden con distribución de probabilidades estacionarias u.

1. Tiene más entropía que una secuencia sin memoria y con distribución u.
2. No se puede codificar óptimamente con códigos Huffman.
3. Puede codificarse con una longitud media por símbolo inferior a la entropía de la distribución u.
4. Se puede codificar ópticamente con un código Huffman construido a partir de la distribución u.

**Pregunta 15.**

En un canal binario Simétrico, la capacidad

1. Coincide con la entropía de la variable de entrada.
2. Crece con p.
3. Ha de ser siempre inferior a 1.
4. Puede ser nula.

**Pregunta 16.**

Dado un canal DMC donde  $X \in \{0, 1, 2\}$  e  $Y \in \{0, 1\}$  con  $p(y/x)$ :

$$\begin{pmatrix} 1 & 0 \\ 0,5 & 0,5 \\ 0 & 1 \end{pmatrix}$$

su capacidad es

1. 1,5 bits con  $p(x) = \{0,5, 0, 0,5\}$
2. 1 bit con  $p(x) = \{0,5, 0, 0,5\}$
3. Ninguna de las propuestas
4. 1 bit con  $p(x) = \{1/3, 1/3, 1/3\}$

**Pregunta 17**

Dada una fuente binaria y un canal BSC con probabilidad p mayor que 0, a través del que se envía la información de una fuente cuya tasa de señales es de R bits por utilización del canal

1. Si la tasa R es p, si se puede hacer la tasa de error todo lo pequeña que se quiera.
2. Si la tasa R es 1, si se puede hacer la tasa de error todo lo pequeña que se quiera
3. En todo caso, se va a poder hacer la tasa de error todo lo pequeña que se quiera.
4. No siempre se va a poder hacer la probabilidad de error todo lo pequeña que se quiera.

**Pregunta 18.**

El codificador de Lempel- Ziv se diferencia de uno de Huffman en que:

1. En el límite conduce para cualquiera tipo de fuente a la entropía y uno de Huffman no.
2. Tanto con fuentes estacionarias como no estacionarias en el límite la longitud media es igual a la entropía.
3. No necesita conocer la distribución de una fuente estacionaria para conseguir que la longitud tienda a la entropía.
4. Permite obtener SIEMPRE longitudes medias menores que un código Huffman

Noviembre-98

**Ingenieros de Telecomunicación**  
**TRANSMISION DE DATOS**

**II-7 Pregunta 1.**

Si la entropía de la variable T es de 3,14 bits.

1. La codificación de un ejemplar de esta variable nunca puede requerir 3 bits.
2. La codificación de esta variable aislada requerirá siempre en promedio entre 1,14 y 4,14 bits.
3. La codificación de esta variable requerirá al menos cuatro bits.
4. La codificación conjunta de esta variable y de las otras variables de cada historial exigirá en promedio al menos 3,14 bits para esta variable.

**Pregunta 2.**

¿Cuál de las siguientes ecuaciones **NO** es cierta?

1.  $I(X;Y,Z) = I(X;Y) + I(X;Z|Y)$
2.  $I(X;Y,Z) = I(X;Y) + I(X;Z)$
3.  $I(X;Y|Z) = H(X|Z) + H(X|Y,Z)$
4.  $H(X,Y) = H(X) + H(Y) - I(X;Y)$

**Pregunta 3.**

La tasa o velocidad de la entropía de un proceso coincide con el incremento de entropía al añadir una variable a la secuencia, conocidas las anteriores.

1. Únicamente en los procesos de Markov.
2. En todos los procesos determinísticos.
3. En todos los procesos estocásticos
4. En todos los procesos estacionarios

**Pregunta 4.**

Sobre los códigos de codificación de fuentes se puede concluir que

1. Algunos códigos prefijo pueden ser no unívocamente decodificables.
2. Los códigos prefijo pueden ser reemplazados por códigos unívocamente decodificables de menor longitud media.
3. Todo código unívocamente decodificable es un código prefijo.
4. Todo código unívocamente decodificable es reemplazable por un código prefijo de igual longitud media.

**Pregunta 5.**

Identificar cual de los siguientes conjuntos de longitudes **NO** puede corresponder a un código prefijo de base n-ria.

1.  $\{1.2.2.2.2.2.2.3.3.3\}n = 3$  ternario
2.  $\{1.2.3.4.5.5\}n = 2$  binario
3.  $\{1.1.2.3.3.3.3.3.4.4.4\}n = 3$  ternario
4.  $\{1.1.1.3.3.3.3.2.2.2\}n = 4$  cuaternario

**Pregunta 6.**

En un código de codificación óptimo de una fuente cuyos símbolos tienen una distribución de probabilidades  $p_i$  cualquiera.

1. La longitud de las palabras debe ser igual a  $-\log(p_i)$ .
2. Si el alfabeto es binario no puede haber más de dos palabras de longitud máxima.
3. A símbolos de distinta probabilidad  $p_i$  y  $p_j$  les puede corresponder palabras de igual longitud.
4. La longitud de las palabras ha de ser mayor o igual a  $-\log(p_i)$ .

**Pregunta 7.**

Si se comprimen los 32 símbolos alternativos de una fuente discreta mediante un código Huffman de alfabeto...

1. Binario, se obtiene un código que es **EL** único código óptimo posible.
2. Binario, las palabras código serán de longitud menor o igual a cinco para que haya compresión.
3. Ternario, **NO** Todas las agrupaciones realizadas durante el diseño se harán de 3 en 3.
4. Cuaternario, habrá siempre al menos cuatro palabras de máxima longitud.

(Continúa)

Ingenieros de TelecomunicaciónTRANSMISION DE DATOS

## II-7 Continuación:

**Pregunta 8.**

Un código de Huffman es un código óptimo en el sentido de que entre otros códigos unívocamente decodificables alternativos:

1. Ninguno tiene una longitud media menor, y dicha longitud es mayor que la entropía o coincide con la misma si la fuente es D-ádica.
2. Puede haber alguno con una longitud media menor que la entropía.
3. Y que sean prefijos, ninguno tiene una longitud menor, aunque otros códigos unívocamente decodificables pueden tenerla.
4. Sean o no prefijos, ninguno tiene una longitud media menor, y ésta coincide siempre con la entropía.

**Pregunta 9.**

La codificación de Lempel-Ziv genera palabras o instrucciones con varios parámetros. Indíquese cual de las siguientes declaraciones **NO** es correcta.

1. Uno de los parámetros indica que carácter se debe añadir al final de la copia.
2. Uno de los parámetros indica si la copia del texto debe hacerse hacia atrás o hacia delante.
3. Uno de los parámetros indica la longitud de la lista de símbolos a copiar.
4. Uno de los parámetros indica desde dónde debe empezar la copia.

**Pregunta 10.**

Dada la secuencia típica  $Y_n$ .

1. La probabilidad de que otra secuencia  $X_n$ , independiente de la primera sea típica es del orden de  $2^{-nI(X;Y)}$
2. Y otra secuencia  $X_n$ , son conjuntamente típicas si y sólo si ambas lo son.
3. Solo hay una secuencia  $X_n$  conjuntamente típica con  $Y_n$ .
4. Puede haber del orden de  $2^{nH(X|Y)}$  secuencias  $X_n$  conjuntamente típicas con  $Y_n$ .

**Pregunta 11.**

Una secuencia de símbolos markoviana con distribución de probabilidades estacionarias  $u$ .

1. Tiene más entropía que una secuencia sin memoria y con distribución  $u$ .
2. Se puede codificar óptimamente con un código Huffman construido a partir de la distribución  $u$ .
3. Puede codificarse con una longitud media por símbolo inferior a la entropía de la distribución  $u$ .
4. No se puede codificar óptimamente con códigos Huffman.

**Pregunta 12.**

¿Cuál de los siguientes códigos no es unívocamente decodificable?

1. (0. 01. 11)
2. (00. 01. 10. 11)
3. (0. 01. 10)
4. (0.10. 11)

**Pregunta 13.**

Si a un código lineal de distancia par le añadimos un bit de paridad igual a la suma de los componentes de la palabra:

1. No se puede asegurar nada.
2. La distancia del código resultante aumenta en uno.
3. El código resultante no es lineal.
4. La distancia del código resultante no aumenta en uno.

**Pregunta 14.**

En un código lineal de distancia 7. ¿cuál de las siguientes afirmaciones **NO** es cierta?

1. Es capaz de detectar hasta 6 errores.
2. Es capaz de corregir hasta 2 errores y simultáneamente detectar 3 o 4 errores.
3. Es capaz de corregir hasta 2 errores y simultáneamente detectar hasta 5 errores.
4. Es capaz de corregir 1 error y simultáneamente detectar hasta 5 errores.

(Continúa)

Ingenieros de Telecomunicación  
TRANSMISION DE DATOS

II-7 Continúa:

**Pregunta 15.**

En la codificación lineal bloque:

1. Un vector de dimensión  $n$  que no es un vector código de un código  $(n, k)$  generado por la matriz  $G$ , es un vector código del código dual generado por la matriz  $H$ .
2. Permutar filas en una matriz generadora permite distintas tablas de codificación, y cualquiera de las matrices  $H$  de paridad puede utilizarse para calcular si ha habido o no error en la transmisión.
3. Si permutamos las columnas de una matriz generadora, tenemos otra matriz que pierde las condiciones indispensables para ser matriz generadora de otro código.
4. Dos matrices generadoras distintas pero de las mismas condiciones utilizan distintas tablas de codificación, pero generan el mismo subespacio vectorial.

**Pregunta 16.**

En los códigos lineales bloque los vectores de la matriz generadora:

1. Son ortogonales e independientes.
2. Pueden ser ortogonales y no independientes.
3. Pueden ser ortogonales
4. Deben ser ortogonales.

**Pregunta 17.**

Un código lineal puesto en forma sistemática:

1. Tiene siempre una distancia mínima mayor que 2.
2. Tiene las mismas capacidades de detección que si estuviera puesto en forma no sistemática
3. Siempre es un código perfecto.
4. No se puede recortar.

**Pregunta 18.**

Para la corrección de errores mediante el criterio de máxima verosimilitud (MLD) en un canal binario simétrico:

1. Corrige adecuadamente siempre que el peso del error sea menor que la distancia mínima del código
2. Se elige la palabra código situada a menor distancia de la palabra transmitida.
3. Se elige la palabra código que, al sumarla con la palabra recibida, el peso de la suma resultante sea mínimo.
4. Se elige la palabra código que tenga el peso más cercano a la palabra recibida.

**Pregunta 19.**

En un código cíclico:

1. Los vectores recibidos pueden ser de grado menor que el polinomio generador.
2. Los vectores recibidos son rotaciones cíclicas de los enviados.
3. los vectores recibidos son corregidos, siempre a una de sus rotaciones cíclicas
4. Los vectores recibidos son múltiplos del polinomio generador.

**Pregunta 20.**

Respecto a las capacidades de detección de errores de un código cíclico:

1. Detecta todas las ráfagas de errores de peso impar.
2. Detecta todas las ráfagas de errores de longitud menor a la distancia mínima.
3. Detecta todas las ráfagas de errores múltiplos del polinomio generador
4. Detecta solo las ráfagas de errores de longitud menor o igual que el número de bits de redundancia.

**Pregunta 21.**

Un código cíclico de Hamming:

1. Su polinomio generador nunca es factor de  $(x^{n-1}+1)$
2. No siempre se puede recortar
3. Puede tener columnas iguales en su matriz de paridad
4. No siempre es perfecto.

(Continúa)

**Ingenieros de Telecomunicación**  
**TRANSMISION DE DATOS**

## II-7 Continuación:

**Pregunta 22.**

En un sistema ARQ de Envío continuo y rechazo selectivo:

1. La probabilidad de retransmisión depende del tiempo de asentamiento.
2. Es el más adecuado sólo cuando el tiempo de asentamiento es muy elevado.
3. Es el más adecuado para canales semiduplex.
4. Puede llegar a tener mejor rendimiento que un sistema FEC con el mismo código.

**Pregunta 23.**

En un código cíclico:

5. Todos los factores de  $(x^n+1)$  son palabras código.
6. Las rotaciones del polinomio generador son factor de  $(x^n+1)$ .
7. Su polinomio de paridad es factor de  $(x^n+1)$
8. Su polinomio de paridad es factor de  $(x^{n/2}+1)$

**Pregunta 24.**

Si  $g(x)$  es un polinomio primitivo

1. EL código corrige errores simples.
2. El código detecta todas las ráfagas de longitud menor o igual a  $(n-1)$
3. El código detecta los errores impares.
4. Es factor de  $(x^k+1)$ .

Febrero-99

II-8 **Pregunta 1.**

Sea  $y = 2^x$  donde  $x$  es una variable aleatoria discreta. ¿Cuál de las siguientes expresiones es verdadera?

1.  $H(Y) > H(X)$
2.  $H(Y) < H(X)$
3.  $H(Y) = H(X)$
4.  $H(Y) > H(X)$

**Pregunta 2.**

La entropía relativa

1. No siempre es mayor o igual que cero.
2. Es igual a la información mutua entre dos variables aleatorias menos la entropía de una de ellas.
3. Es la incertidumbre que queda sobre una variable aleatoria al cambiar su distribución de probabilidad.
4. No es una distancia euclídea entre dos distribuciones de probabilidad.

**Pregunta 3.**

Identificar cual de estas igualdades ES correcta

1.  $H(x,y/z) = H(z) + H(y/z)$
2.  $H(x,y/z) = H(x,y) - H(z)$
3.  $H(x,y/z) = H(x/y,z) + H(y/x,z)$
4.  $H(x,y/z) = H(x,y,z) + H(x/z)$

**Pregunta 4.**

Si  $H(x,y/z) = H(x,y)$  significa que

1. Las variables  $x$  e  $y$  son condicionalmente independientes entre sí.
2.  $z$  es independiente de cualquiera de las otras dos variables.
3. Las tres variables tienen una dependencia markoviana.
4. La entropía  $H(x/y)$  coincide con  $H(x/y)$ .

**Pregunta 5.**

Si  $X, Y, Z, T$  forman una cadena de Markov ( $X \rightarrow Y \rightarrow Z \rightarrow T$ ). ¿Cuál de las siguientes inecuaciones NO es cierta?

1.  $I(X;Y/Z) \leq I(X;Y)$
2.  $I(X;Z) \leq I(X;T)$
3.  $I(X;Y) \geq I(X;Z)$
4.  $I(Y;Z) \geq I(Y;T)$

(continúa)



Ingenieros de Telecomunicación  
TRANSMISION DE DATOS

## II-8 Continuación.-

**Pregunta 6.**

Si una fuente estacionaria genera secuencias de símbolos independientes e idénticamente distribuidos,

1. El número de secuencias típicas crece con  $N$  más rápidamente que el de secuencias atípicas.
2. La probabilidad de que dos secuencias independientes sean típicas tiende hacia cero.
3. Todas las secuencias típicas tienen idéntica probabilidad.
4. Una secuencia se identifica como típica si su probabilidad está debidamente acotada.

**Pregunta 7.**

El conjunto de las secuencias de un proceso estocástico formado por  $n$  símbolos sucesivos  $\{X_i\}$  de variables aleatorias idénticas e igualmente distribuidas, donde  $n$  es muy grande:

1. Forman el conjunto de secuencias típicas que incluye siempre a la secuencia más probable.
2. Son el conjunto de secuencias típicas si y solo si la distribución de la variable aleatoria  $X_i$  es equiprobable.
3. Constituyen un conjunto de secuencias cuya probabilidad de suceso se aproxima a la unidad todo lo que se desee.
4. Su número es aproximadamente igual a dos elevado a la tasa de la entropía.

**Pregunta 8.**

En una secuencia larga obtenida de una fuente estocástica, estacionaria, markoviana, irreducible y periódica con memoria de primer orden

1. La entropía de un par de símbolos sucesivos siempre es menor que la entropía de cada uno de los símbolos aislados.
2. La tasa de entropía siempre es inferior a la entropía de un símbolo aislado del tramo posterior de la secuencia.
3. La entropía de todos los símbolos es independiente de su separación del símbolo inicial.
4. La entropía de un símbolo inicial siempre es menor que la entropía de un símbolo aislado posterior.

**Pregunta 9.**

En una secuencia larga obtenida de una fuente estocástica, estacionaria, markoviana, irreducible y periódica con memoria de primer orden

1. Si la distribución estacionaria  $\mu$  es uniforme, la entropía de la variable  $x_n$  crece con  $n$ .
2. Si la distribución de probabilidad inicial  $\mu(x_1)$  es uniforme, la tasa de entropía de la secuencia crece con  $n$ .
3. Si la distribución estacionaria  $\mu$  es uniforme, la tasa de entropía de la secuencia crece con  $n$ .
4. Si la distribución de probabilidad inicial  $\mu(x_1)$  es uniforme, la entropía de la variable  $x_n$  crece con  $n$ .

**Pregunta 10.**

La tasa de entropía de una secuencia estocástica de longitud  $n$  muy grande

1. Siempre existe.
2. Nunca coincide con la media de las entropías de las  $n$  variables aleatorias.
3. Es el número medio de bits por símbolo imprescindibles para codificar el estado de una cadena de Markov sin conocer el estado anterior.
4. Es el número medio de bits por símbolo imprescindibles para codificar la secuencia si es markoviana y estacionaria.

**Pregunta 11.**

Todos los códigos prefijo

1. Son óptimos.
2. Son códigos de Huffman.
3. Son unívocamente decodificables.
4. Cumplen la inecuación de Kraft con la igualdad.

(continúa)

**Ingenieros de Telecomunicación**  
**TRANSMISION DE DATOS**

**II-8 Continuación.-**

**Pregunta 12.**

La longitud media de un código fuente esta comprendida entre  $H(x)$  y  $H(x)M$ .

1. Si el código cumple la inecuación de Kraft.
2. Si el código es tipo Shannon.
3. Si y solo si el código es un código Huffman.
4. Si y solo si la distribución de probabilidad de la fuente es diádica.

**Pregunta 13.**

La codificación Huffman

1. Diseña el único código que es optimo.
2. Garantiza que no haya palabras con igual prefijo.
3. Diseña un código sin palabras de igual longitud.
4. Garantiza que a simbolos más probables les corresponden palabras más cortas.

**Pregunta 14.**

En los códigos fuente:

1. Todo código no singular cumple la inecuación de Kraft.
2. Todo código unívocamente decodificable cumple la inecuación de Kraft.
3. Solo los códigos prefijo cumplen la inecuación de Kraft.
4. Todo código singular cumple la inecuación de Kraft.

**Pregunta 15.**

La longitud media de un código óptimo para una variable aleatoria discreta

1. Puede valer igual a la entropía más uno.
2. Es igual a la entropía de la variable aleatoria.
3. Está siempre entre la entropía y la entropía menos uno.
4. No siempre se puede hacer igual a la entropía.

**Pregunta 16.**

¿Con cuál de los siguientes conjunto de longitudes de palabras código NO es posible construir un código instantáneo si usamos un alfabeto ternario?

1.  $\{1, 1, 2, 2, 3, 3, 4, 4, 5, 5, 5, 5\}$
2.  $\{1, 2, 2, 2, 2, 3, 3, 3, 3, 3, 3\}$
3.  $\{1, 1, 2, 2, 3, 4, 4, 4, 4, 5, 5, 5\}$
4.  $\{1, 1, 2, 3, 3, 4, 4, 4, 4, 5\}$

**Pregunta 17.**

Para codificar óptimamente una fuente estacionaria:

1. Podemos utilizar un código de Huffman sin conocer la distribución de probabilidades.
2. Podemos utilizar un algoritmo de Lempel-Ziv solo si la fuente no tiene memoria.
3. Podemos utilizar un código de Huffman conociendo tan solo las probabilidades de primer orden.
4. Podemos utilizar un algoritmo de Lempel-Ziv sin conocer la distribución de probabilidades.

**Pregunta 18.**

La capacidad de un canal.

1. No siempre se obtiene para las salidas equiprobables.
2. Se obtiene siempre para las entradas equiprobables.
3. Sólo depende de la matriz de transición del canal.
4. Coincide con el máximo de la entropía de la salida.

**Pregunta 19.**

La capacidad de un canal binario simétrico.

1. Es inversamente proporcional a la probabilidad de error.
2. Disminuye con la probabilidad de error.
3. Puede ser nula.
4. Coincide con la entropía de la variable de entrada.

(continúa)

**"CRISSER"****Ingenieros de Telecomunicación**  
**TRANSMISION DE DATOS****II-8 Continuación.-****Pregunta 20.**

Un canal discreto sin memoria, está definido por la siguiente matriz de transición:

$$\begin{pmatrix} (1-p) & (1-p)/2 & p/2 & p/2 \\ p/2 & p/2 & (1-p)/2 & (1-p)/2 \end{pmatrix}$$

Su capacidad es

1.  $1-H(p)$
2.  $2-H(p/2)$
3.  $1+H(p/2)$
4.  $1+H(p)$

Diciembre-99

**II-9 Pregunta 1.**

Sea  $X$  una variable aleatoria discreta e  $Y=g(X)$ , una función arbitraria de  $X$ .  $H(Y)$  es igual a  $H(X)$

1. Cuando  $g(x)$  sea una función continua
2. Cuando para todo par de valores de  $x_1, x_2$  distintos;  $g(x_1)$  es distinto de  $g(x_2)$
3. Cuando  $g(x)$  sea una aplicación algebraica
4. Cuando  $g(x)$  sea una función determinística.

**Pregunta 2.**

De una población de gatos de dos colores  $C$  (blancos y negros) nos dicen lo siguiente: Respecto de su salud  $S$ , el 25% del total están enfermos; el 10% de los sanos son blancos, así como el 50% de los enfermos. ¿Cuánta incertidumbre tenemos acerca del color  $C$  de los gatos?

1. 1 bit
2. 0,5 bits
3. 0,72 bits
4. 0,12 bits

**Pregunta 3.**

En este mismo caso ¿Cuánta información se da acerca de la salud  $S$  de los gatos por especificar su color  $C$ ?

1. 0,25 bits
2. 0,12 bits
3. 0,8 bits
4. 0,5 bits

**Pregunta 4.**

Si nos dicen que los gatos del problema anterior son de dos razas  $R$  ( $A$  y  $B$ ), que todos los gatos blancos y la mitad de los negros son de la raza  $A$  tanto si están enfermos como si no. ¿Cuánta información se da acerca de la salud de los gatos si ahora se especifica su raza  $R$ ?

1. 0,050 bits
2. 0,327 bits
3. 0,023 bits
4. 0,25 bits

**Pregunta 5.**

Por último, si se obtiene sucesivamente la información de salud, el color y raza de los gatos a través de tres dígitos binarios sucesivos  $S, C, R$ ; cada dígito nos suministra una información.

1. Tal que sólo la del primero coincide con la entropía asociada a la salud de los gatos.
2. Tanta como las entropías de la salud, color y raza, respectivamente.
3. Igual de grande en los tres casos.
4. Cada vez menor que la del dígito anterior.

(continúa)

**Ingenieros de Telecomunicación**  
**TRANSMISION DE DATOS**

**II-9** Continuación.-

**Pregunta 6.**

Dados los códigos (230, 232, 213, 312, 133, 123, 31, 021) y (001, 1000, 1100, 10010, 01110, 101011, 011001, 10001):

1. El primero no es unívocamente decodificable y el segundo sí.
2. Ninguno lo es.
3. El primero es unívocamente decodificable y el segundo sí.
4. Los dos lo son.

**Pregunta 7.**

En un canal simétrico y sin memoria la capacidad del canal.

1. Es cero si todas las probabilidades de transición son iguales.
2. Nunca puede ser mayor que un bit.
3. Nunca puede ser cero.
4. Sólo puede ser cero si las entradas no son equiprobables.

**Pregunta 8.**

Dado un canal discreto y sin memoria con  $p(y/x)$

$$\begin{pmatrix} 0,5 & 0,5 & 0 & 0 & 0 \\ 0 & 0,5 & 0,5 & 0 & 0 \\ 0 & 0 & 0,5 & 0,5 & 0 \\ 0 & 0 & 0 & 0,5 & 0,5 \\ 0,5 & 0 & 0 & 0 & 0,5 \end{pmatrix}$$

su capacidad es:

1. 1 bit.
2. Ninguna de las respuestas alternativas.
3.  $\log_2 5$  bits.
4.  $\log_2 (5/2)$  bits.

**Pregunta 9.**

La longitud de un código de Huffman dista mucho de la entropía de la fuente.

1. Si los símbolos de ésta son pocos y tienen probabilidades muy distintas.
2. Cuando las probabilidades de los símbolos de la fuente son equiprobables.
3. Cuando la fuente es binaria.
4. Cuando los símbolos de la fuente son muchos.

**Pregunta 10.**

$I(X,Y,Z)$  mide.

1. La información que es común a las tres variables.
2. La información que me da sobre la variable Z el conocer los valores de la X y la Y.
3. La incertidumbre que me queda sobre la Z al conocer los valores de la X y la Y.
4. La información que me da sobre la variable Y el conocer los valores de la X y la Z.

**Pregunta 11.**

El algoritmo de Lempel-Ziv.

1. Sólo es apropiada cuando o se conocen las probabilidades de los símbolos de la fuente pero éstas no pueden variar con el tiempo.
2. En todo caso es más eficiente que la codificación de Huffman.
3. Es una codificación apropiada cuando las probabilidades de los símbolos de la fuente no se conocen o varían con el tiempo.
4. Genera una codificación cuya longitud en ningún caso se puede aproximar todo lo que se quiera a la entropía.

(continúa)

**Ingenieros de Telecomunicación**  
**TRANSMISION DE DATOS****II-9 Continuación.-****Pregunta 12.**

La capacidad de un canal.

1. Puede ser siempre igual al mayor de los valores de la entropía de la entrada al canal o de la entropía de la salida del mismo.
2. Siempre se puede calcular de forma exacta.
3. Es la velocidad de bits por segundo que no se puede sobrepasar nunca al usar un canal.
4. Es el límite por encima del cuál no se puede enviar información con probabilidad de error todo lo pequeña que se quiera.

**Pregunta 13.**

Si a todas las palabras código de un código de Hamming, se les añade un bit de paridad, el nuevo código resultante:

1. Es cíclico con distancia mínima 4.
2. No es cíclico y su distancia mínima puede ser 3 o 4.
3. Siempre tiene distancia mínima 4.
4. Es cíclico con distancia mínima menor o igual que 4.

**Pregunta 14.**

Supóngase que en el decodificador de un código se produce error en la detección del inicio de las palabras código, de forma que lo que se toma como primer bit de la palabra es el segundo y así sucesivamente. En el caso de que no aparezcan otros errores debidos a la transmisión por el canal, la probabilidad de que el decodificador detecte error en una palabra es:

1. Del 50%
2. Del 100% si se trata de un código de Hamming.
3. Mayor del 50%.
4. Depende de la distancia mínima del código

**Pregunta 15.**

Si a partir de un código Hamming recordado  $(n', k')$ , se genera otro código utilizando como polinomio generador el anterior multiplicado por  $(1 + x)$ , este nuevo código generado:

1. No es un código cíclico.
2. Puede ser un cíclico recortado de tamaño  $(n' + 1, k')$ .
3. Puede ser un cíclico recortado de tamaño  $(n', k')$
4. No es un código cíclico recortado.

**Pregunta 16.**

Dado un mismo  $n$  al aumentar los factores que componen el polinomio generador con un factor  $(1+x)$ , el número de palabras código resultante:

1. Se reduce siempre a la mitad.
2. No cambia.
3. Se reduce a la mitad solo si la distancia mínima era previamente impar.
4. Se reduce a la mitad solo si la distancia mínima era previamente par.

**Pregunta 17.**

En un código cíclico con codificación sistemática o no sistemática, a la palabra de información 1000...000 (todo ceros con un 1 en la primera posición), le corresponde una palabra codificada que:

1. Es siempre de peso mínimo y es la única de peso mínimo.
2. Es siempre de grado mínimo y el resto de grado mínimo son desplazamientos circulares de ella.
3. Es siempre de grado mínimo algunas veces es la única de peso mínimo.

**Pregunta 18.**

Un código lineal y su código dual:

1. Tiene el mismo número de palabras código.
2. Tiene los mismos líderes de cogrupos.
3. Tienen las mismas capacidades correctoras de detectoras.
4. Si uno es cíclico forzosamente el otro también lo es.

(continúa)

Ingenieros de Telecomunicación  
TRANSMISION DE DATOS

## II-9 Continuación -

**Pregunta 19.**

Sabemos que un código cíclico  $C(9,6)$  tiene como polinomio generador  $g(x) = 1 + x^3$ , que es múltiplo del polinomio primitivo  $x^2 + x + 1$ . Si los utilizásemos maximizando sus capacidades de detección y/o corrección, este código:

1. Es capaz de corregir errores simples y simultáneamente detectar dobles.
2. Solo es capaz de detectar errores simples.
3. Es capaz de detectar errores simples y dobles o corregir errores simples.
4. Es capaz de corregir errores de peso impar.

**Pregunta 20.**

En un código lineal en el que sabemos su matriz generadora, si permutamos entre sí las filas de dicha matriz:

1. Siempre podemos encontrar una codificación sistemática.
2. La distancia mínima no varía.
3. El código puede dejar de ser lineal.
4. La matriz de paridad siempre es la misma.

**Pregunta 21.**

En una técnica híbrida FEC y ARQ, en la que se utiliza un código cíclico  $C(3,21)$  de distancia mínima 4, se cumple que:

1. Se corrige si el error tiene peso 2.
2. Se solicita retransmisión cuando la palabra tenga 5 errores consecutivos.
3. Podemos acabar entregando a la aplicación receptora palabras con 3 errores.
4. Siempre se solicita retransmisión cuando haya errores de peso menor o igual a 3.

**Pregunta 22.**

Si un código se usa para corregir errores:

1. Se trata siempre de un código perfecto.
2. El circuito corrector de errores no necesita un circuito detector.
3. Se corrigen mal algunas palabras código que se detectarían si usáramos el código para detectar.
4. Se corrigen bien  $2^{n-1} - 1$  patrones de error.

**Pregunta 23.**

En el caso de utilización de técnicas de ventana deslizante para un sistema ARQ, si la numeración de la secuencia utiliza  $n$  bits:

1. Para rechazo retroactivo, el tamaño del buffer de memoria del receptor ha de ser tan grande como el del transmisor.
2. Para el caso de parada y espera el tamaño del buffer del receptor ha de ser al menos de  $2^n - 1$ .
3. Para rechazo selectivo, el receptor solo necesita capacidad de almacenar una trama.
4. Para rechazo selectivo, los tamaños del buffer del transmisor y del receptor no son independientes.

**Pregunta 24.**

En un código cíclico:

1. No se pueden corregir todos los bits a la vez sino que se han de corregir secuencialmente.
2. Los bits se pueden corregir uno a uno sólo si se corrigen errores simples.
3. Si un error sufre un desplazamiento cíclico, el síndrome también se desplaza cíclicamente.
4. El decodificador de Meggit es capaz de corregir errores múltiples.

Febrero-00

**Ingenieros de Telecomunicación**  
**TRANSMISION DE DATOS**

**II-10 Pregunta 1**

Encontrar cuál de las siguientes relaciones es siempre correcta:

1.  $H(a,b,c) = H(a) + H(b/a,c) - I(a;c)$
2.  $H(a,b,c) = H(a) + H(b/a) + H(c/b)$
3.  $H(a,b,c) = H(a) + H(b) + H(c) - I(a;b) - I(b;c) - I(c;a)$
4.  $H(a/b,c) = H(a,b/c) - H(a/c)$

**Pregunta 2**

Si  $a \rightarrow b \rightarrow c$  es una relación markoviana, marque cuál de las siguientes relaciones es siempre correcta:

1.  $I(a;b) \geq I(b;c)$
2.  $I(b;c) \geq I(a;c)$
3.  $I(a,b;c) = I(a;c)$
4.  $I(a;c) \geq I(a;b)$

**Pregunta 3**

Si  $a \rightarrow b \rightarrow c$  es una relación markoviana, donde  $H(a) = 2 \cdot H(a/b) = 1$  bit, marque cuál de las siguientes relaciones es correcta:

1.  $I(a;c/b) = 1/2$  bit
2.  $H(c/a,b) = 0$
3.  $H(a,b,c) = 3/2$  bit
4.  $H(b,c/a) = 1$  bit

**Pregunta 4**

En un proceso estocástico markoviano con memoria de primer orden, invariante en el tiempo,

1. las probabilidades de los símbolos siempre convergen asintóticamente hacia una solución estable.
2. el autovector de la matriz de la transición es siempre único.
3. las probabilidades de un símbolo se pueden calcular a partir de las del símbolo anterior.
4. existe incertidumbre si el proceso es irreducible y aperiódico.

**Pregunta 5**

Si entre las secuencias binarias de longitud 200.000 y  $p(1) = 0,02$ , se definen secuencias típicas con  $\epsilon = 0,001$ , resulta que

1. El tamaño del conjunto de secuencias típicas es mayor de  $2^{28288}$
2. Toda secuencia típica tiene una probabilidad de suceder mayor que  $2^{-28088}$
3. Por cada una de las secuencias típicas existen  $2^{2281}$  secuencias posibles que no lo son
4. El tamaño del conjunto de secuencias típicas es menor de  $2^{21448}$

**Pregunta 6**

Si analizamos con detalle los dos códigos siguientes:

{001, 010, 11, 101, 110}

{00, 10, 010, 101, 1011}

podremos observar que:

1. Ambos son unívocamente decodificables.
2. El primero es instantáneo y el segundo no lo es.
3. El primero es unívocamente decodificable y el segundo no lo es.
4. Ninguno de ellos es unívocamente decodificable.

**Pregunta 7**

Con las siguientes longitudes de palabras código {1, 1, 2, 2, 2, 3, 3, 3},

1. se puede construir un código ternario unívocamente decodificable.
2. se puede construir un código cuaternario prefijo
3. se puede construir un código ternario prefijo.
4. se puede construir un código binario prefijo.

(Continúa)

**Ingenieros de Telecomunicación**  
**TRANSMISION DE DATOS**

**II-10 Continuación:**

**Pregunta 8**

Si en una secuencia binaria tras un 0 viene necesariamente un 1, y tras un 1 viene indistinta y equiprobablemente un 0 o un 1,

1. la tasa de entropía es de  $1/3$
2. la tasa de entropía es de  $2/3$
3. la tasa de entropía es de  $1/4$
4. la tasa de entropía es de  $1/2$

**Pregunta 9**

Calcule la capacidad de un canal con la siguiente matriz de transición:

$$\begin{pmatrix} 0 & 1/3 & 2/3 \\ 2/3 & 0 & 1/3 \\ 1/3 & 2/3 & 0 \end{pmatrix}$$

1.  $C = 1/3$
2.  $C = 2/3$
3.  $C = \log_3 2$
4.  $C = \log_3 3/2$

**Pregunta 10**

El valor límite del teorema de capacidad del canal de Shannon

1. es prácticamente inalcanzable con transmisores y receptores de memoria limitada.
2. permite enviar información a esa tasa sin ningún error.
3. prohíbe que se envíe un caudal de información superior
4. se obtiene sólo con una distribución de símbolos de entrada o de salida uniformes.

**Pregunta 11**

Al incluir el concepto de ventana en un protocolo de envío continuo

1. Mejora la calidad del servicio al disminuir la probabilidad de error.
2. El rendimiento no se ve afectado respecto al del envío continuo teórico.
3. Siempre baja algo el rendimiento.
4. Si la ventana es suficientemente grande el rendimiento es igual que en envío continuo teórico.

**Pregunta 12**

Un código que replica cada dígito a enviar enviándolo  $n$  veces sucesivas

1. es un código cíclico de distancia igual a  $n$ .
2. es un código cíclico de distancia igual a  $n$  menos uno
3. es un código lineal, pero no cíclico, de distancia igual a  $n$ .
4. no es código lineal.

**Pregunta 13**

¿Cuál de los siguientes polinomios se puede usar como polinomio generador de un código de longitud 7?

1.  $x^3 + 1$
2.  $x^3 + x^2 + x + 1$
3.  $x^4 + x^3 + x^2 + 1$
4.  $x^4 + x^3 + 1$

**Pregunta 14**

Un código  $C(31,21)$  que tiene una distancia mínima de 5

1. Podría corregir hasta un máximo de 4.960 errores de peso 3.
2. Podría corregir hasta un máximo de 1.023 errores de peso 3.
3. No puede corregir ningún error de peso 3.
4. Podría corregir hasta un máximo de 527 errores de peso 3.

(Continúa)



Ingenieros de Telecomunicación  
TRANSMISION DE DATOS

II-10 Continuación:

**Pregunta 15**

Si a las palabras código de un código lineal se les añade un bit adicional de paridad par (la suma de los bits de las palabras código),

1. se obtiene siempre otro código lineal de distancia mínima mayor que el anterior.
2. el código resultante a veces no es lineal.
3. se obtiene algunas veces otro código lineal de distancia mínima mayor que el anterior.
4. si el código inicial era cíclico, se obtiene otro código cíclico.

**Pregunta 16**

Los factores de un polinomio  $1 + x^n$

1. ninguno puede generar un código cíclico de longitud inferior a n.
2. ninguno puede generar un código cíclico de longitud superior a n.
3. todos generan códigos cíclicos de longitud n de iguales propiedades detectoras y correctoras.
4. todos generan códigos cíclicos de longitud n.

**Pregunta 17**

La técnica ARQ de rechazo simple o retroactiva

1. tiene un receptor más complejo que la técnica de Parada y Espera.
2. si la probabilidad de error de bloque es muy pequeña tiene una eficiencia muy parecida a rechazo selectivo.
3. puede llegar a ser mas eficiente que la de rechazo selectivo.
4. si el tiempo de asentimiento es grande, tiene una eficiencia muy parecida a la de Parada y Espera.

**Pregunta 18**

La distancia mínima de un código cíclico.

1. es igual al peso del polinomio generador del código cíclico.
2. puede ser igual al grado del polinomio generador.
3. no puede ser mayor que el grado del polinomio generador.
4. no puede ser menor que el grado del polinomio generador.

**Pregunta 19**

En una técnica ARQ híbrida, en la que se usan un código con distancia mínima 5,

1. se pueden detectar errores de peso 4, pero también se pueden corregir
1. se pide retransmisión siempre que el síndrome del vector recibido sea distinto de cero.
2. se pide retransmisión siempre que el peso del síndrome sea mayor que dos.
3. se corrigen algunos errores de peso 2

**Pregunta 20**

Para las técnicas ARQ de Envío Continuo y Rechazo Simple o Retroactivo

1. La longitud de ventana de emisión no puede ser más grande del número de tramas, que caben en un tiempo de asentimiento más una.
2. La longitud de la ventana de recepción depende del máximo número de secuencia empleado.
3. La cadencia eficaz depende del tiempo de propagación del canal
4. La cadencia eficaz es independiente del máximo número de secuencia empleado.

Febrero-01

"CRISSER"

**Ingenieros de Telecomunicación**  
**TRANSMISION DE DATOS**

**1.11 Pregunta 1**

Identificar la relación correcta:

1.  $H(A,B,C) \leq H(A)+H(B)+H(C)-I(A,B)-I(B,C)$
2.  $I(A,C) \leq I(B,C)$
3.  $H(A,C/B) \geq H(A/B)+H(C/B)$
4.  $H(A,B,C) \geq H(A)+H(B/A)+H(C/B)$

**Pregunta 2**

Identificar la relación correcta:

1.  $H(X/Y) = H(X,Y)-H(X)$
2.  $H(X/Y,Z) = H(Y/X,Z)+H(X/Z)-H(Y/Z)$
3.  $H(X/Y,Z) = H(Y/X,Z)+H(Y/Z)-H(X/Z)$
4.  $H(X/Y,Z) = H(Y/X,Z)$

**Pregunta 3**

Identificar la relación correcta:

1.  $I(X;Y) = \sum \sum p(x,y) \log (p(y/x) / p(x))$
2.  $I(X;Y) = \sum \sum p(x/y) \log (p(x/y) / p(x))$
3.  $I(X;Y) = \sum \sum p(x,y) \log (p(y/x) / p(y))$
4.  $I(X;Y) = \sum \sum p(y/x) \log (p(y) / p(y/x))$

**Pregunta 4**Si  $A \rightarrow B \rightarrow C$  tienen una relación markoviana, identificar la relación correcta:

1.  $I(A;C/B) \geq I(A;C)$
2.  $I(A;C/B) = 0$
3.  $I(A;C;B) = I(A;B)$
4.  $I(A;B,C) = I(A;C)$

**Pregunta 5**Si  $A \rightarrow B \rightarrow C$  tienen una relación markoviana, identificar la relación correcta:

1.  $H(B/A) = H(C/B)$
2.  $H(B/A,C) = H(B/A)$
3.  $H(C/A,B) = H(A,B/C)$
4.  $H(A/B,C) = H(A/B)$

**Pregunta 6**

Identificar la relación correcta:

1.  $D(p || q) - D(q || p) = H(p)-H(q)$
2.  $D(p || q) \leq D(p || r) + D(r || q)$
3.  $D(p || q) \geq -\sum p(x) \log q(x) - \log |x|$
4.  $D(p || q) = \sum p(x) \log (q(x) / p(x))$

**Pregunta 7**Si  $H(A,B) = 4 \cdot I(A;B)$  y si  $H(A/B) = 2 \cdot H(B/A)$  identificar la relación correcta

1.  $3 \cdot H(B) = 2 \cdot H(A)$
2.  $H(A) = 2 \cdot I(A;B)$
3.  $H(B) = I(A;B)$
4.  $H(A) = 2 \cdot H(B)$

**Pregunta 8**Las secuencias  $X^n$  muy largas de símbolos independientes e idénticamente distribuidos generados con una distribución  $p$  de entropía  $H(p) < \log |X|$ 

1. son un conjunto de tamaño  $2^{n \cdot H(p)}$
2. son típicas con alta probabilidad
3. son todas equiprobables
4. pertenecen todas al conjunto de secuencias típicas

(Continúa)

**Ingenieros de Telecomunicación**  
**TRANSMISION DE DATOS**

**II-11 Continuación:**

**Pregunta 9**

La probabilidad de una secuencia típica

1. es mayor que  $2^{-n(H(X)+\epsilon)}$
2. es menor que  $2^{-n(H(X)-\epsilon)}$
3. es mayor que  $2^{-n(H(X)-\epsilon)}$
4. es menor que  $2^{-n(H(X)+\epsilon)}$

**Pregunta 10**

En una secuencia markoviana homogénea donde  $H(X) < \log |X|$

1. si la distribución estacionaria existe y es uniforme, mientras que la del primer símbolo no lo es, la entropía de símbolos aislados sucesivos se reduce.
2. si la distribución del primer símbolo es uniforme se mantiene estacionaria, y la entropía de símbolos aislados sucesivos se mantiene igual.
3. si la distribución del primer símbolo es uniforme, y si la distribución estacionaria existe y no lo es, la entropía de símbolos aislados sucesivos se reduce.
4. siempre hay una distribución estacionaria que se mantiene en símbolos sucesivos.

**Pregunta 11**

La tasa de entropía de una fuente markoviana con matriz de transición:

$$\Pi = \begin{bmatrix} 1/2 & 1/4 & 1/4 \\ 0 & 1/2 & 1/2 \\ 1/4 & 1/4 & 1/2 \end{bmatrix}$$

1. vale 1 bit/símbolo
2. vale 3/4 bit/símbolo
3. vale 4/3 bit/símbolo
4. vale 3/2 bit/símbolo

**Pregunta 12**

La tasa de entropía es a la vez el límite del valor medio de la entropía por símbolo y el valor incremental del último

1. sólo en los procesos de Bernouilli
2. sólo en los procesos estocásticos
3. sólo en los procesos estacionarios
4. sólo en los procesos markovianos

**Pregunta 13**

Identificar si alguno de los siguientes códigos fuente no es unívocamente decodificable

1. {ab, aaa, aab, ba, bba, bbb}
2. {ab, aab, bab, abb, bba, bbb}
3. {ba, aaa, baa, abba, babb, bbaa}
4. {ab, abb, bbb, bba, aab, aaa}

**Pregunta 14**

Identificar cual de los siguientes conjuntos de longitudes corresponde a un código ternario, prefijo, y a la vez óptimo,

1. {1, 2, 2, 2, 2, 2, 3, 3, 4, 4}
2. {1, 2, 2, 3, 3, 4}
3. {1, 1, 2, 3, 3, 4, 4}
4. {1, 1, 2, 2, 2, 3, 3, 3}

(Continúa)

Ingenieros de Telecomunicación  
TRANSMISION DE DATOS

## II-11 Continuación:

**Pregunta 15**

Dada un código fuente que codifica una v.a. X

1. si es de S-Fano-Elias se puede hacer óptimo recortando las palabras que no coinciden con otras en todos los sufijos
2. si es unívocamente codificable se puede remplazar por otro instantáneo de igual longitud media
3. sólo es óptimo si está diseñado con el método de Huffman
4. si es óptimo su longitud media es igual a la entropía de la variable aleatoria  $H(X)$ .

**Pregunta 16**

La longitud media de un código fuente diseñado con el método

1. de Shanon coincide con  $H(X)$  y es un código óptimo si la distribución es diádica
2. de Fano-Elias está comprendida entre  $H(X)$  y  $H(X)+1$  y es un código prefijo
3. de Shanon está comprendida entre  $H(X)$  y  $H(X)+1$  y es un código alfabético
4. de Huffman está comprendida entre  $H(X)$  y  $H(X) + 1/2$  y es un código óptimo

**Pregunta 17**

La capacidad del canal definido por la matriz de probabilidades  $p(y/x) = \begin{bmatrix} 1/2 & 1/4 & 0 & 1/4 \\ 0 & 1/4 & 1/2 & 1/4 \end{bmatrix}$

1. tiene una capacidad de  $1/4$  de bit
2. tiene una capacidad de  $3/2$  de bit
3. tiene una capacidad de  $1/2$  de bit
4. tiene una capacidad de 1 de bit

**Pregunta 18**

En el receptor del teorema de Shanon se produce un error siempre que

1. dos de las secuencias enviadas  $X^n$  sean conjuntamente típicas
2. la secuencia enviada  $X^n$  y la secuencia recibida  $Y^n$  sean conjuntamente típicas
3. la secuencia enviada  $X^n$  y la secuencia recibida  $Y^n$  no sean conjuntamente típicas
4. ningún par de secuencias enviadas  $X^n$  sean conjuntamente típicas

**Pregunta 19**

El segundo teorema de Shanon nos permite asegurar que si se envía información con una tasa R a través de un canal con capacidad C,

1. si  $R < C$  la probabilidad de error siempre es menor que un valor máximo
2. si  $R < C$  la probabilidad de error se puede hacer igual a cero
3. si  $R > C$  la probabilidad de error siempre es menor que un valor mínimo
4. si  $R < C$  la probabilidad de error siempre es mayor que un valor mínimo

**Pregunta 20**

La capacidad del canal definido por la matriz de probabilidades  $p(y/x) = \begin{bmatrix} 1-p & p & 0 \\ 0 & 1-p & p \\ 0 & p & 1-p \end{bmatrix}$

1. tiene una capacidad de  $\log 3 - H(p)$  bit
2. se obtiene con una  $p(x)$  uniforme
3. es de  $3 - H(p)$  por ser semisimétrico
4. tiene una capacidad  $< \log 3 - H(p)$  bit

Noviembre-01

Ingenieros de Telecomunicación  
TRANSMISION DE DATOS

II-12

**Pregunta 1**

Identificar cual de las siguientes relaciones siempre ES CIERTA.

1.  $H(A,B,C) < H(A) + H(B) + H(C)$
2.  $H(A,B,C) \geq H(A) + H(B/A) + H(C/B)$
3.  $H(A,B,C) = H(A/B) + H(B/C) + H(C/A)$
4.  $H(A,B,C) \leq H(A,B) + H(B,C) - H(C)$

**Pregunta 2**Si  $H(x,y/z) = H(x,y)$  significa que

1. las variables  $x$  e  $y$  son condicionalmente independientes entre sí.
2. la entropía  $H(x/y)$  coincide con  $H(y/x)$ .
3.  $z$  es independiente de cualquiera de las otras dos variables.
4. las tres variables tienen una dependencia markoviana.

**Pregunta 3**

La entropía relativa entre dos distribuciones de probabilidad

1. siempre es mayor que cero.
2. es una distancia no euclídea
3. es el incremento de entropía de una variable al cambiar de una a otra distribución
4. es igual a la información mutua entre dos variables con sendas distribuciones.

**Pregunta 4**Si  $x$  es una variable aleatoria e  $y = g(x)$ , donde la función  $g(\ )$  es cóncava y monótonamente creciente, entonces

1.  $H(Y) \geq g(H(X))$
2.  $H(Y) = H(X)$
3.  $H(Y) \leq g(H(X))$
4.  $H(X) < H(Y)$

**Pregunta 5**Sea la secuencia aleatoria binaria de 2000 dígitos de longitud, donde  $p(1) = 0,9$ . Si se definen secuencias típicas con un margen  $\epsilon = 0,01$  y considerando que  $H(0,9) = 0,449$ 

1. la probabilidad de una secuencia típica ha de ser mayor de  $2^{-478}$
2. la probabilidad de una secuencia típica ha de ser menor de  $2^{-918}$
3. el tamaño del conjunto de secuencias típicas es mayor de  $2^{878}$
4. el tamaño del conjunto de secuencias típicas es menor de  $2^{898}$

**Pregunta 6**Dadas  $A$  y  $B$ , tales que  $H(A) = -2/3 H(B)$ ,  $H(A/B) = 1$  bit y  $H(A) = 2 I(A,B)$ , con un simple diagrama de Venn se ve que:

1. la entropía condicionada de  $B$  dado  $A$  es de 2 bits.
2. la entropía conjunta de  $A$  y  $B$  es de 3 bits.
3. la información mutua entre  $A$  y  $B$  será de 2 bits.
4. la entropía condicionada de  $A$  dado  $B$  es de 2 bits.

**Pregunta 7**Si  $a \rightarrow b \rightarrow c$  es una relación markoviana, donde  $H(a) = H(b) = H(c) = 3$  bits, y  $H(a/b) = H(c/b) = 2$  bits, con un simple diagrama de Venn se ve que:

1.  $I(a;c/b) = 1$  bit
2.  $H(a,c/b) = 3$  bit
3.  $I(a;b) + I(b;c) = 1$  bit
4.  $H((b/a,c)) = 1$  bit

(Continúa)

"CRISSER"

**Ingenieros de Telecomunicación**  
**TRANSMISION DE DATOS**

A-12 Continuación:

**Pregunta 8**

Identificar cual de las siguientes códigos es unívocamente decodificable

1. {1110, 101, 1100, 011, 001, 110}
2. {100, 110, 001, 1111, 011, 1100}
3. {110, 001, 011, 101, 1111, 1100}
4. {101, 1101, 011, 1111, 001, 110}

**Pregunta 9**En la codificación de una fuente cuya distribución es conocida el código debe ser siempre UD (unívocamente decodificable), además de óptimo en longitud media  $L$ . Si además exigimos reemplazar el código para que sea de decodificación instantánea,

1. podemos reducir  $L$ .
2. tiene que ser a costa de aumentar  $L$ .
3. siempre existe una solución de igual  $L$ .
4. es inmediato porque todos los códigos UD son instantáneos.

**Pregunta 10**

La tasa de la entropía de una fuente markoviana de primer orden, que genera 3 símbolos según la siguiente matriz de transición:

$$\Pi = \begin{bmatrix} 1/4 & 1/4 & 1/2 \\ 1/2 & 0 & 1/2 \\ 1/2 & 1/4 & 1/4 \end{bmatrix} \quad \text{Sugerencia: Excluir respuestas.}$$

1. vale 1 bit/símbolo
2. vale 3/2 bits/símbolo
3. vale 7/5 bits/símbolo
4. vale 4/5 bits/símbolo

**Pregunta 11**

En una secuencia larga obtenida de una fuente estocástica, estacionaria markoviana, irreducible y aperiódica con memoria de primer orden

1. La entropía de un par de símbolos sucesivos siempre es menor que la entropía de cada uno de los símbolos aislados.
2. La tasa de entropía siempre es inferior a la entropía de un símbolo aislado del tramo posterior de la secuencia.
3. la entropía de todos los símbolos es independiente de su oposición y de las probabilidades iniciales.
4. la entropía de un símbolo inicial siempre es menor que la entropía de un símbolo aislado posterior.

**Pregunta 12**

Todos los códigos prefijo

1. son códigos óptimos.
2. son unívocamente decodificables.
3. cumplen la inecuación de Kraft con la igualdad
4. son códigos de Huffman.

**Pregunta 13**La longitud media de un código fuente esta comprendida entre  $H(x)$  y  $H(x)+1$ 

1. si y sólo si la distribución de probabilidad de la fuente es diádica.
2. si el código es subóptimo tipo Shannon.
3. si y sólo si el código es un código Huffman.
4. si el código es de tipo Shannon-Fano-Elías

(Continua)

Ingenieros de Telecomunicación  
TRANSMISION DE DATOS

II-12 Continuación:

**Pregunta 14**

La codificación Huffman

1. diseña un código sin palabras de igual longitud.
2. diseña el único código que es óptimo
3. garantiza que no haya palabras con igual prefijo.
4. garantiza que a los símbolos mas probables les corresponden las palabras mas cortas.

**Pregunta 15**

En los códigos fuente cumplen la inecuación de Kraft.

1. todos los códigos Lempel-Ziv
2. todos los códigos unívocamente decodificables.
3. sólo los códigos prefijo
4. todos los códigos singulares.

**Pregunta 16**

La longitud media de un código óptimo para una variable aleatoria discreta.

1. no siempre se puede hacer igual a la entropía.
2. es siempre mayor que la entropía.
3. es igual a la entropía de la variable aleatoria.
4. puede valer igual a la entropía más uno.

**Pregunta 17**

Si a través de un canal de capacidad C se envía información a una tasa R.

1. si  $R < C$  se puede garantizar que no haya errores.
2. si  $R = C$  se puede conseguir errores tan escasos como se desee.
3. si  $R < C$  se pueden corregir todos lo errores pares
4. si  $R > C$  seguro que hay errores

**Pregunta 18**

La capacidad de un canal binario simétrico.

1. decrece monótonamente con la probabilidad de error.
2. puede ser totalmente nula
3. es inversamente proporcional a la probabilidad de error
4. coincide con la entropía de la variable de entrada.

**Pregunta 19**

5. La capacidad del canal ( $X \in \{1,2,3,4\}$  e  $Y \in \{a,b,c,d\}$ ) definido por la matriz de probabilidades

$$p(y/x) = \begin{bmatrix} 1/2 & 1/4 & 0 & 1/4 \\ 1/4 & 1/2 & 1/4 & 0 \\ 0 & 1/4 & 1/2 & 1/4 \\ 1/4 & 0 & 1/4 & 1/2 \end{bmatrix}$$

1. tiene una capacidad de 1 bit
2. tiene una capacidad de 3/2 bit
3. tiene una capacidad de 2 bit
4. tiene una capacidad de 1/2 bit

(Continúa)

"CRISSER"

Ingenieros de Telecomunicación  
TRANSMISIÓN DE DATOS

II-12 Continuación:

## Pregunta 20

La capacidad del canal ( $X \in \{1,2,3,4\}$  e  $Y \in \{a,b,c\}$ ) definido por la matriz de probabilidades.

$$p(y/x) = \begin{bmatrix} 1/2 & 1/3 & 1/6 \\ 1/2 & 1/6 & 1/3 \\ 1/6 & 1/3 & 1/2 \\ 1/6 & 1/2 & 1/3 \end{bmatrix}$$

Recuérdese que  $\log 6 = \log 2 + \log 3$

1. Tiene una capacidad de  $4/3 - 1/2 \log 3$  bit
2. tiene una capacidad de  $\log 3 - 3/2$  bit
3. tiene una capacidad de  $1/\log 3$  bit
4. tiene una capacidad de  $1/2 \log 3 - 2/3$  bit

Noviembre-02

II-13

## Pregunta 1

Identificar la relación correcta:

1.  $I(A,B;C) \leq I(B;C)$
2.  $H(A,B;C) \geq H(A) + H(B/A) - I(B;C)$
3.  $H(A,B;C) \geq H(A/C) + H(B/C)$
4.  $H(A,B;C) \geq H(C/A) + H(C/B)$

## Pregunta 2

Identificar la relación correcta:

1.  $I(X;Y) = \sum \sum p(x,y) \log(p(y/x)/p(y))$
2.  $I(X;Y) = \sum \sum p(y/x) \log(p(y)/p(y/x))$
3.  $I(X;Y) = \sum \sum p(x/y) \log(p(x/y)/p(x))$
4.  $I(X;Y) = \sum \sum p(x,y) \log(p(y/x)/p(x))$

## Pregunta 3

Identificar cual de las siguientes relaciones delata la existencia de una relación markoviana:

1.  $H(Y/X,Z) = H(Y/X)$
2.  $H(X/Y,Z) = H(X,Y/Z)$
3.  $I(X;Y,Z) = I(X,Y)$
4.  $I(X;Y,Z) = I(X,Y;Z)$

## Pregunta 4

Si  $H(A;B) = 5/2 \cdot I(A;B)$  y si  $H(A) = 2 \cdot H(B)$  identificar la relación correcta

1.  $H(A/B) = 3 \cdot H(B/A)$
2.  $H(B) = I(A;B)$
3.  $H(A/B) = I(A;B)$
4.  $H(A/B) = 2 \cdot H(B/A)$

## Pregunta 5

la probabilidad de una secuencia típica de  $n$  símbolos independientes e idénticamente distribuidos con una distribución cuya función de incertidumbre es  $H(X)$ , cuando,  $n$  es grande

1. es menor que  $2^{-n} (H(X))^{+e}$
2. es menor que  $2^{-n} (H(X))^{-e}$
3. es mayor que  $2^{-n} (H(X))^{-e}$
4. es mayor que  $2^{-n} (H(X))^{+e}$

(Continúa)



Ingenieros de Telecomunicación  
TRANSMISION DE DATOS

II-13 Continuación:

**Pregunta 6**

Sea un lenguaje compuesto de un sola consonante, una vocal y un símbolo de espacio tal que: 1) una p palabra empieza siempre con la consonante, 2) a toda consonante le sigue la mitad de las veces otra consonante y la otra mitad de una vocal, y 3) a toda vocal le sigue la mitad de las veces otra vocal y la otra mitad el espacio entre palabras. Si se modela este lenguaje a través de las probabilidades de transición entre los estados: {espacio, consonante y vocal}, la matriz de transición sería.

1.  $\Pi = \begin{bmatrix} 0 & 1 & 0 \\ 1/2 & 0 & 1/2 \\ 1/2 & 0 & 1/2 \end{bmatrix}$

2.  $\Pi = \begin{bmatrix} 1/2 & 1/2 & 0 \\ 0 & 1/2 & 1/2 \\ 1/2 & 0 & 1/2 \end{bmatrix}$

3.  $\Pi = \begin{bmatrix} 0 & 1 & 0 \\ 0 & 1/2 & 1/2 \\ 1/2 & 0 & 1/2 \end{bmatrix}$

4.  $\Pi = \begin{bmatrix} 0 & 1/2 & 0 \\ 0 & 1/2 & 1/2 \\ 1/2 & 0 & 1/2 \end{bmatrix}$

**Pregunta 7**

En este lenguaje la tasa de entropía por símbolo

1. vale 3/2 bit/símbolo
2. vale 4/5 bit/símbolo
3. vale 2/3 bit/símbolo
4. vale 1 bit/símbolo

**Pregunta 8**

Identificar cual de las siguientes conjuntos de longitudes corresponde a un código binario prefijo y óptimo,

1. {2, 3, 3, 3, 3, 3, 4, 4, 4}
2. {2, 3, 3, 3, 3, 4, 4, 4, 4}
3. {2, 3, 3, 3, 3, 4, 4, 4, 4, 4}
4. {2, 3, 3, 3, 4, 4, 4, 4, 4}

**Pregunta 9**

La longitud media de un código fuente

1. esta comprendida entre  $H(x)$  y  $H(x) + 1$  si el código se ha diseñado con el método de Shanon-Fano.
2. esta comprendida entre  $H(x)$  y  $H(x) + 1$  sólo si el código cumple la inecuación de Kraft.
3. es óptima si y sólo si el código es un código Huffman.
4. es óptima si y sólo si la distribución de probabilidad de la fuente es diádica.

**Pregunta 10**

El valor de C de capacidad de un canal es un umbral que nos indica que si intentamos enviar R bits por cada vez que se usa el canal y si

1.  $R > C$  es imposible que la probabilidad de error sea menor que un valor mínimo.
2.  $R < C$  es seguro que la probabilidad de error se pueda hacer igual a cero.
3.  $R < C$  es seguro que la probabilidad de error sea mayor que un valor mínimo.
4.  $R > C$  es imposible que la probabilidad de error sea mayor que un valor máximo.

(Continúa)

Ingenieros de Telecomunicación  
TRANSMISION DE DATOS

II-13 Continuación:

**Pregunta 11**

En un canal binario simétrico con un probabilidad de error de bit muy alta, es mejor usar:

1. una técnica híbrida tipo FEC y después ARQ.
- ② ARQ de rechazo selectivo.
3. ARQ de parada y espera.
4. ARQ de rechazo simple.

**Pregunta 12**

Un código que tenga una distancia Hamming de 7 y un n de 255, ¿cuál es el número mínimo de bits de redundancia que necesita?

1. 22 bits
2. 20 bits
3. 2 octetos
4. 3 octetos

**Pregunta 13**

Si a una técnica ARQ concreta se le incluye un mecanismo de ventana deslizante con su tamaño de ventana k:

1. con el valor de k adecuado siempre mejora el caudal eficaz de dicha técnica ARQ.
2. el caudal eficaz siempre se reduce dividiéndose aproximadamente por k.
3. independientemente del tamaño de k, la ventana siempre reduce el caudal eficaz significativamente.
4. si se elige un valor adecuado de k no debe reducir sensiblemente el caudal eficaz de dicha técnica ARQ.

**Pregunta 14**

Para instrumentar el codificador de un código cíclico de n alto y distancia moderada, y buscando un diseño compacto, se puede elegir entre distintos codificadores. ¿Cuál elegiría?

1. un secuencial de (n-k) registros.
2. un secuencial de k registros.
3. un combinacional de la matriz generadora
4. un combinacional de la matriz H.

**Pregunta 15**

En un código cíclico, el polinomio generador:

1. es el polinomio código de menor peso.
2. es el polinomio código de mayor grado
3. es el polinomio código de menor número de unos
4. es el polinomio código de menor grado

**Pregunta 16**

Dada la matriz generadora de un código lineal  $G \begin{pmatrix} 1 & 0 & 1 & 0 & 1 \\ 0 & 1 & 0 & 1 & 1 \end{pmatrix}$  genera un código que:

1. es capaz de corregir todos los errores de 1 bit y 2 vectores de error de 2 bits
2. no tiene capacidad correctora
3. corrige todos los vectores de error de 1 y de 2 bits
4. sólo es capaz de corregir los vectores de error de 1 bit.

**Pregunta 17**

Dada una matriz de comprobación de paridad  $H \begin{pmatrix} 1 & 0 & 1 & 1 & 1 & 0 & 0 \\ 1 & 1 & 1 & 0 & 0 & 1 & 0 \\ 0 & 1 & 1 & 1 & 0 & 0 & 1 \end{pmatrix}$  y se recibe el vector (1 1 0 0 1 1 1)

1. el vector transmitido más probable es (1 1 0 1 1 1 1)
2. el vector transmitido más probable es (1 1 0 1 1 1 0)
3. el vector transmitido más probable es (0 1 0 1 1 1 1)
4. el vector transmitido más probable es (1 1 1 1 1 1 1)

(Continúa)

Ingenieros de Telecomunicación  
TRANSMISION DE DATOS

## II-13 Continuación:

**Pregunta 18**

El siguiente polinomio generador  $g(x) = 1 + x^2 + x^3 + x^4$  genera un código cíclico.

1. C (15, 12)
2. C (8, 3)
3. C (7, 3)
4. C (15, 1)

**Pregunta 19**

la distancia y los bits de redundancia tiene la siguiente relación

1.  $d \geq n - k + 1$
2.  $d \geq n - k + 2$
3.  $d \leq n - k + 1$
4.  $d \leq n - k$

**Pregunta 20**

Recordando que el síndrome  $s(x)$  es el resto de la palabra recibida  $r(x)$  módulo el polinomio generador  $g(x)$  y que  $v^{(1)}(x)$  es la rotación cíclica de  $v(x)$ , el decodificador de Meggit o decodificador secuencial de los códigos cíclicos se basa esencialmente en la propiedad de que

1. el resto  $r^{(1)}(x)$  de  $x \cdot r(x)$  módulo  $1 + x^n$  coincide con el síndrome de  $s^{(1)}(x)$ .
2. el resto  $s^{(1)}(x)$  de  $x \cdot s(x)$  módulo  $g(x)$  coincide con el síndrome de  $r^{(1)}(x)$ .
3. el resto  $s^{(1)}(x)$  de  $x \cdot s(x)$  módulo  $1 + x^n$  coincide con el síndrome de  $r^{(1)}(x)$ .
4. el resto  $r^{(1)}(x)$  de  $x \cdot r(x)$  módulo  $g(x)$  coincide con el síndrome de  $s^{(1)}(x)$ .

Septiembre-03

## II-14

**Pregunta 1**

Dadas dos variables A y B de las que se conoce tan solo que el cardinal de A es el doble del de B, sabemos que:

1. La incertidumbre de A es del orden del doble de la de B.
2. La incertidumbre de B todavía puede superar a la de A.
3. La incertidumbre de A dado B, es del orden de un bit.
4. La incertidumbre de A es del orden de un bit más que la de B.

**Pregunta 2**

Entre las tres variables X, Y, y Z, sabemos que  $I(X;Y/Z) = 0$ , por tanto

1. las variables X y Z son relativamente independientes entre sí.
2. la información mutua entre X y Z coincide con la que hay entre X e Y
3. las variables X y Z son independientes de la variable Y.
4. las tres variables tienen una dependencia markoviana.

**Pregunta 3**

Con una lógica de diagramas de Venn, y si  $a \rightarrow b \rightarrow c$  es una relación markoviana, donde  $H(a) = H(b) = H(c) = 2$ ,  $H(a/b) = 2$  y  $H(c/b) = 1$  bit, identificar si:

1.  $I(a;c/b) = \frac{1}{2}$  bit
2.  $H(c/a,b) = 0$
3.  $H(b,c/a) = 1$  bit
4.  $H(a,b,c) = 3/2$  bit

**Pregunta 4**

¿Cuál de los siguientes códigos es unívocamente decodificable?

1. {00,11,001,101,011,110}
2. {110,011,100,001,0111}
3. {0,10,101,110,111}
4. {2,1,02,01,022,021,020}

(Continúa)

**Ingenieros de Telecomunicación**  
**TRANSMISION DE DATOS**

II-14 Continuación:

**Pregunta 5**

Es FALSO que en un código Huffmann diseñado para una fuente definida,

1. a símbolos no equiprobables les puede corresponder palabras de igual longitud, y a símbolos equiprobables les puede corresponder palabras de longitud distinta
2. si el alfabeto es binario hay dos o más palabras de longitud máxima.
3. a símbolos equiprobables les corresponden palabras de igual longitud.
4. a símbolos equiprobables pueden corresponder palabras de longitudes distintas.

**Pregunta 6**

En un código fuente de una fuente discreta de probabilidades conocidas:

1. Si es un código óptimo, su longitud media es menor que la de algún otro código Huffman de la misma fuente.
2. Si el código es instantáneo, su longitud media puede ser tan buena como la de cualquier código unívocamente decodificable.
3. Si se cumple la desigualdad de Kraft es un código óptimo.

**Pregunta 7**

El codificador de Lempel-Ziv se diferencia de uno de Huffman en que:

1. Solo es asintóticamente óptimo si la fuente no tiene memoria.
2. Es asintóticamente óptimo, aunque el autómata tenga la memoria limitada.
3. No permite tener longitudes medias menores que el código Huffman diseñado con las probabilidades de primer orden de la fuente.
4. No necesita conocer a priori la distribución de probabilidades de la fuente, que puede ser una fuente con memoria.

**Pregunta 8** En un canal discreto débilmente simétrico  $(X, p(y|x), Y)$  con capacidad  $C$ ,

1.  $C \leq \log |Y|$  y  $C \geq \log |X|$
2.  $C$  es máximo cuando la distribución de  $Y$  es función lineal de la de  $X$ .
3. Las filas de la matriz de transición suman lo mismo que las columnas.
4.  $C$  es máximo cuando la distribución de  $Y$  es uniforme.

**Pregunta 9**

Sea el canal  $(X, p(y|x), Y)$  de capacidad  $C_1$  y el canal  $(Y, p(z|y), Z)$  de capacidad  $C_2$ . Se considera calcular la capacidad del canal resultante de concatenar ambos  $(X, p(z|x), Z)$  con capacidad  $C_T$ . ¿Cuál de las siguientes sentencias es cierta?

1.  $C_T = C_1 * C_2$
2.  $C_T = C_1 + C_2$
3.  $C_T \leq \max(C_1, C_2)$
4.  $C_T \leq \min(C_1, C_2)$

**Pregunta 10**

El siguiente canal se compone de 2 canales BSC (aquél cuya capacidad  $C = 1-H(p)$ ) paralelos.

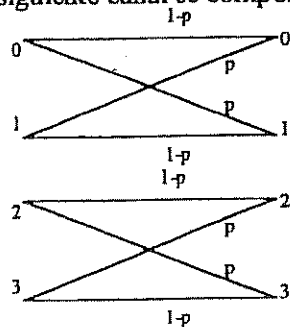

La capacidad del canal es:

1.  $C = 2(1-H(p))$
2.  $C = 1-2H(p) + (H(p))^2$
3.  $C = 2-H(p)$
4.  $C = 1-H(p)$

(Continúa)

Ingenieros de Telecomunicación  
TRANSMISION DE DATOS

II-14 Continuación:

**Pregunta 11**

En un código cíclico sistemático a la palabra de información 1000 ... 000 (todo ceros con un 1 en la primera posición), le corresponde una palabra codificada que:

1. Es siempre de peso mínimo y algunas veces es la única de peso mínimo.
2. Es siempre de grado mínimo y el resto de grado mínimo son desplazamientos circulares de ella.
3. Es siempre de peso mínimo y es la única de peso mínimo.
- ④ Es siempre de grado mínimo y en algunos casos también es de peso mínimo.

**Pregunta 12**

Las distintas combinaciones de productos de los factores de un polinomio  $1 + x^n$

1. no pueden generar en ningún caso un código cíclico de longitud superior a  $n$
2. generan todos códigos cíclicos de longitud  $n$  de iguales propiedades detectoras y correctoras
- ③ generan todos códigos cíclicos de longitud  $n$
4. ninguna de las otras respuestas es cierta.

**Pregunta 13**

En un código BCH (15,5) con polinomio generador  $g(x) = 1 + x + x^2 + x^4 + x^5 + x^8 + x^{10}$ , la palabra código en forma sistemática correspondiente a (1 0 1 0 1) es

1. (11000100110101)
2. (111010100110101)
3. (111000100110100)
- ④ (111000100110101)

**Pregunta 14**

Cualquier subespacio vectorial de un espacio vectorial de variable binaria, es

1. ninguna de las otras respuestas es válida.
2. Un código lineal sistemático.
- ③ Un código lineal.
4. Un código cíclico.

**Pregunta 15**

Un código cíclico  $C(15,7)$  con  $g(x) = 1+x^4+x^6+x^7+x^8$  y distancia mínima 5:

1. Tiene al menos 15 errores indetectables de peso 5.
- ② Detecta todos los errores de grado 8.
3. Detecta todos los errores de peso 5.
4. Detecta todos los errores de peso impar.

**Pregunta 16**

Un código cíclico de dimensiones  $C(15,7)$  y distancia mínima 5:

1. No puede tener binomios como palabras código pero si trinomios.
2. No puede tener palabras código de grado 14.
- ③ Tiene una sola palabras código de grado 8.
4. Puede tener una o más palabras código de peso 4.

**Pregunta 17**

La complejidad de los circuitos decodificadores de los códigos cíclicos  $C(n,k)$  cuando  $k$  es grande,

1. es más rápida que para los códigos lineales que no son cíclicos de igual  $n$  y  $k$
- ② de tipo Megitt solo permiten corregir errores simples
3. es más reducida que para los códigos lineales que no son cíclicos de igual  $n$  y  $k$
4. se reduce cuando el receptor se limita a corregir errores, y no detecta.

(Continúa)

**Ingenieros de Telecomunicación**  
**TRANSMISION DE DATOS**

II-14 Continuación:

**Pregunta 18**

El protocolo ARQ de retransmisión

1. con rechazo simple (retroactivo a Go-back-n) con ventana 2 son mucho más eficaces que el de parada y espera
- ② con rechazo simple (retroactivo a Go-back-n) ha de tener un rango de números de secuencia (tamaño de ventana) en proporción al tiempo de asentamiento
3. de parada y espera siempre necesita llevar numeradas las tramas con un rango de números de secuencia (tamaño de ventana) proporcional al tiempo de asentamiento
4. con parada y espera necesita tanta complejidad (circuito, programas o memoria) en el emisor y en el receptor como los de rechazo simple o retroactivo.

**Pregunta 19**

Dependiendo del tipo de canal, ¿qué tipo de técnica cree usted que es más aconsejable?

1. Una técnica de rechazo selectivo que siempre es mas simple y eficaz.
2. Una técnica ARQ de parada y espera si el retardo es elevado
3. Una técnica de rechazo simple (retroactivo) si el retardo es despreciable.
- ④ Una técnica FEC si el canal no tiene retorno.

**Pregunta 20**

En el caso de utilización de técnicas de ventana deslizante para un sistema ARQ, si la numeración de la secuencia utiliza L bits:

1. Para rechazo simple (retroactivo), el tamaño del buffer de memoria del receptor ha de ser tan grande como el del transmisor.
2. Para el caso de parada y espera el tamaño del buffer del receptor ha de ser menos de  $2^L - 1$ .
- ③ Para rechazo selectivo, los tamaños del buffer del transmisor y del receptor no son independientes.
4. Para rechazo selectivo, el receptor sólo necesita capacidad para almacenar una trama.

Febrero-02

II-15

**Pregunta 1**

Identificar la relación correcta:

1.  $I(A,B;C) \leq I(B;C)$
2.  $H(A,B/C) \geq H(A) + H(B/A) - I(B;C)$
3.  $H(A,B/C) \geq H(A/C) + H(B/C)$
4.  $H(A,B/C) \geq H(C/A) + H(C/B)$

**Pregunta 2**

Identificar la relación correcta:

1.  $I(X;Y) = \sum \sum p(x,y) \log (p(y/x)/p(y))$
2.  $I(X;Y) = \sum \sum p(y,x) \log (p(y)/p(y/x))$
3.  $I(X;Y) = \sum \sum p(x/y) \log (p(x/y)/p(x))$
4.  $I(X;Y) = \sum \sum p(x,y) \log (p(y/x)/p(x))$

**Pregunta 3**

Identificar cual de las siguientes relaciones delata la existencia de una relación markoviana.

1.  $H(Y/X,Z) = H(Y/X)$
2.  $H(X/Y,Z) = H(X,Y/Z)$
3.  $I(X;Y,Z) = I(X,Y)$
4.  $I(X;Y,Z) = I(X,Y;Z)$

(Continúa)

**Ingenieros de Telecomunicación**  
**TRANSMISION DE DATOS**

**II-15 Continuación:**

**Pregunta 4**

Si  $H(A,B) = 5/2 \cdot I(A;B)$  y si  $H(A) = 2 \cdot H(B)$  identificar la relación correcta.

1.  $H(A/B) = 3 \cdot H(B/A)$
2.  $H(B) = I(A;B)$
3.  $H(A/B) = I(A;B)$
4.  $H(A/B) = 2 \cdot H(B/A)$

**Pregunta 5**

La probabilidad de una secuencia típica de  $n$  símbolos independientes e idénticamente distribuidos con una distribución cuya función de incertidumbre es  $H(X)$ , cuando  $n$  es grande.

1. Es menor que  $2^{-n(H(X)+\epsilon)}$ .
2. Es menor que  $2^{-n(H(X)-\epsilon)}$ .
3. Es mayor que  $2^{-n(H(X)-\epsilon)}$ .
4. Es mayor que  $2^{-n(H(X)+\epsilon)}$ .

**Pregunta 6**

Sea un lenguaje compuesto de una sola constante, una vocal y un símbolo de espacio tal que: 1) una palabra empieza siempre con la consonante, 2) a toda consonante le sigue la mitad de las veces otra consonante y la otra mitad una vocal, y 3) a toda vocal le sigue la mitad de las veces otra vocal y la otra mitad el espacio entre palabras. Si se modela esta lenguaje a través de las probabilidades de transición entre los estados: {espacio, consonante y vocal}, la matriz de transición sería

$$1. \Pi = \begin{bmatrix} 0 & 1 & 0 \\ 1/2 & 0 & 1/2 \\ 1/2 & 0 & 1/2 \end{bmatrix}$$

$$2. \Pi = \begin{bmatrix} 1/2 & 1/2 & 0 \\ 0 & 1/2 & 1/2 \\ 1/2 & 0 & 1/2 \end{bmatrix}$$

$$3. \Pi = \begin{bmatrix} 0 & 1 & 0 \\ 0 & 1/2 & 1/2 \\ 1/2 & 0 & 1/2 \end{bmatrix}$$

$$4. \Pi = \begin{bmatrix} 0 & 1/2 & 0 \\ 0 & 1/2 & 1/2 \\ 1/2 & 0 & 1/2 \end{bmatrix}$$

**Pregunta 7**

En este lenguaje la tasa de entropía por símbolo

1. vale 3/2 bit/símbolo
2. vale 4/5 bit/símbolo
3. vale 2/3 bit/símbolo
4. vale 1 bit/símbolo

**Pregunta 8**

Identificar cual de los siguientes conjuntos de longitudes corresponde a un código binario prefijo y óptimo,

1. {2, 3, 3, 3, 3, 3, 4, 4, 4}
2. {2, 3, 3, 3, 3, 4, 4, 4, 4}
3. {2, 3, 3, 3, 3, 4, 4, 4, 4, 4}
4. {2, 3, 3, 3, 4, 4, 4, 4, 4}

(Continúa)

Ingenieros de Telecomunicación  
TRANSMISION DE DATOS

II-15 Continuación:

**Pregunta 9**

La longitud media de un código fuente

1. está comprendida entre  $H(x)$  y  $H(x)+1$  si el código se ha diseñado con el método de Shanon-Fano.
2. está comprendida entre  $H(x)$  y  $H(x)+1$  sólo si el código cumple la inecuación de Kraft.
3. es óptima si y sólo si el código es un código Huffman.
4. es óptima si y sólo si la distribución de probabilidad de la fuente es diádica

**Pregunta 10**

El valor  $C$  de capacidad de un canal es un umbral que nos indica que si intentamos enviar  $R$  bits por cada vez que se usa el canal y si

1.  $R > C$  es imposible que la probabilidad de error sea menor que un valor mínimo.
2.  $R < C$  es seguro que la probabilidad de error se pueda hacer igual a cero.
3.  $R < C$  es seguro que la probabilidad de error sea mayor que un valor mínimo.
4.  $R < C$  es imposible que la probabilidad de error sea mayor que un valor máximo.

**Pregunta 11**

En un canal binario simétrico con una probabilidad de error de bit muy alta, es mejor usar:

1. Una técnica híbrida tipo FEC y después ARQ.
2. ARQ de rechazo selectivo.
3. ARQ de parada y espera.
4. ARQ de rechazo simple.

**Pregunta 12**

Un código que tenga una distancia Hamming de 7 y un  $n$  de 255, ¿cuál es el número mínimo de bits de redundancia que necesita?

1. 22 bits
2. 20 bits
3. 2 octetos
4. 3 octetos

**Pregunta 13**

Si a una técnica ARQ concreta se le incluye un mecanismo de ventana deslizante con un tamaño de ventana  $k$ :

1. Con el valor de  $k$  adecuado siempre mejora el caudal eficaz de dicha técnica ARQ.
2. El caudal eficaz siempre se reduce dividiéndose aproximadamente por  $k$ .
3. Independientemente del tamaño de  $k$ , la ventana siempre reduce el caudal eficaz significativamente.
4. Si se elige un valor adecuado de  $k$  no debe reducir sensiblemente el caudal eficaz de dicha técnica ARQ.

**Pregunta 14**

Para un instrumentar el codificador de un código cíclico de  $n$  alto y distancia moderada, y buscando un diseño compacto, se puede elegir entre distintos codificadores. ¿Cuál elegiría?

1. Un secuencial de  $(n-k)$  registros.
2. Un secuencial de  $k$  registros.
3. Un combinacional de la matriz generadora.
4. Un combinacional de la matriz  $H$ .

**Pregunta 15**

En un código cíclico, el polinomio generador:

1. Es el polinomio código de menor peso.
2. Es el polinomio código de mayor grado.
3. Es el polinomio código de menor número de unos.
4. Es el polinomio código de menor grado.

(Continúa)



Ingenieros de TelecomunicaciónTRANSMISION DE DATOS

II-15 Continuación:

**Pregunta 16**

Dada la matriz generadora de un código lineal  $G \begin{pmatrix} 1 & 0 & 1 & 0 & 1 \\ 0 & 1 & 0 & 1 & 1 \end{pmatrix}$  genera un código que:

1. Es capaz de corregir todos los errores de 1 bit y 2 vectores de error de 2 bits.
2. No tiene capacidad correctora.
3. Corrige todos los vectores de error de 1 y 2 bits.
4. Sólo es capaz de corregir los vectores de error de 1 bit

**Pregunta 17**

Dada una matriz de comprobación de paridad  $H \begin{pmatrix} 1 & 0 & 1 & 1 & 1 & 0 & 0 \\ 1 & 1 & 1 & 0 & 0 & 1 & 0 \\ 0 & 1 & 1 & 1 & 0 & 0 & 1 \end{pmatrix}$  y se recibe el vector (1 1 0 1 1 1 1).

1. El vector transmitido más probables es (1 1 0 1 1 1 1).
2. El vector transmitido más probables es (1 1 0 1 1 1 0).
3. El vector transmitido más probables es (0 1 0 1 1 1 1).
4. El vector transmitido más probables es (1 1 1 1 1 1 1).

**Pregunta 18**

El siguiente polinomio generador  $g(x) = 1 + x^2 + x^3 + x^4$  genera un código cíclico

1. C (15, 12)
2. C (8, 3)
3. C (7, 3)
4. C (15, 11)

**Pregunta 19**

La distancia y los bits de redundancia tienen la siguiente relación

1.  $d \geq n - k + 1$
2.  $d = n - k + 2$
3.  $d \leq n - k + 1$
4.  $d \leq n - k$

**Pregunta 20**

Recordando que el síndrome  $s(x)$  es el resto de la palabra recibida  $r(x)$  módulo el polinomio generador  $g(x)$ , y que  $v^{(1)}(x)$  es la rotación cíclica de  $v(x)$ , el decodificador de Meggit o decodificador secuencial de los códigos cíclicos se basa esencialmente en la propiedad de que

1. el resto  $r^{(1)}(x)$  de  $x \cdot r(x)$  módulo  $1 + x^n$  coincide con el síndrome de  $s^{(1)}(x)$ .
2. el resto  $s^{(1)}(x)$  de  $x \cdot s(x)$  módulo  $g(x)$  coincide con el síndrome de  $r^{(1)}(x)$ .
3. el resto  $s^{(1)}(x)$  de  $x \cdot s(x)$  módulo  $1 + x^n$  coincide con el síndrome de  $r^{(1)}(x)$ .
4. el resto  $r^{(1)}(x)$  de  $x \cdot r(x)$  módulo  $g(x)$  coincide con el síndrome de  $s^{(1)}(x)$ .

Septiembre-03

**II-16****Pregunta 1**

Identificar la relación FALSA

1.  $I(x; y/z) = H(x, z) - H(x/y, z) - H(z)$
2.  $I(x; y, z) = D(p(x, y, z) \parallel p(x, y) \cdot p(z))$
3.  $I(x; y/z) = H(x, z) + H(y, z) - H(x, y, z) + H(z)$
4.  $I(x; y, z) = H(y) + H(z/y) - H(y, z/x)$

(Continúa)

**Ingenieros de Telecomunicación**  
**TRANSMISION DE DATOS**

## II-16 Continuación:

**Pregunta 2**

Si tres variables  $a \leftrightarrow b \leftrightarrow c$  tienen una relación markoviana, donde:  $H(a) = H(b) = H(c) = 2 \cdot H(a/b) = 2 \cdot H(c/b)$   
 Con ayuda de un diagrama de Venn se puede identificar cual de las siguientes relaciones es FALSA:

1.  $I(a; b) = I(b; c)$
2.  $H(a, c) = H(a) + H(c/b)$
3.  $I(a; b) + I(b; c) = H(a)$
4.  $H(b/a, c) = I(a; c)$

**Pregunta 3**

Identificar cual de los siguientes conjuntos de longitudes PUEDE corresponder al tipo de código,

1.  $\{1, 1, 2, 2, 2, 3, 3, 3\}$  -ternario, y prefijo.
2.  $\{1, 2, 3, 4, 4, 5\}$  -binario, prefijo, y óptimo.
3.  $\{1, 2, 2, 2, 2, 2, 3, 3, 4, 4\}$  -ternario, y unívocamente decodificable.
4.  $\{1, 2, 2, 3, 4, 5, 6\}$  -binario y unívocamente decodificable.

**Pregunta 4**

Es CIERTO que si se codifica una fuente discreta de 16 símbolos con un código Huffman de alfabeto

1. ternario, todas las agrupaciones de probabilidad no nula se harán de tres en tres.
2. binario, se obtiene el único código óptimo posible.
3. binario, todas las palabras tendrán menos de 5 símbolos.
4. cuaternario, habrá al menos cuatro palabras de longitud máxima.

**Pregunta 5**

Es CIERTO que la desigualdad de FANO

1. relaciona la capacidad de un canal con un límite inferior de su probabilidad de error.
2. nos permite acotar la longitud media de un código tanto en el caso de que la fuente sea markoviana como en el que no.
3. cuantifica un límite inferior de la probabilidad de error a la salida de un receptor, en función de la entropía condicionada de la entrada dada la salida.
4. demuestra que la entropía de la entrada dada la salida, en un canal con capacidad limitada tiene un límite inferior que es función de la probabilidad de error.

**Pregunta 6**

La probabilidad de una secuencia típica

1. es mayor o igual que  $2^{-nH(X)+\epsilon}$
2. es menor no igual que  $2^{-n(H(X)-\epsilon)}$
3. es mayor o igual que  $2^{-n(H(X)-\epsilon)}$
4. es menor o igual que  $2^{-nH(X)+\epsilon}$

**Pregunta 7**

La tasa de entropía de una fuente markoviana de primer orden, que genera secuencias de símbolos según la

siguiente matriz de transición  $\Pi = \begin{pmatrix} 1/2 & 1/2 & 0 \\ 1/4 & 1/2 & 1/4 \\ 0 & 1/2 & 1/2 \end{pmatrix}$  es cierto que

1. es de 3/2 de bit.
2. vale 5/4 bits.
3. es de 1 bit.
4. es menor de 1 bit.

**Pregunta 8**

Identificar si alguno de los siguientes códigos fuente NO ES unívocamente decodificable

1.  $\{00, 001, 101, 011, 110, 111\}$
2.  $\{01, 10, 000, 001, 110, 111\}$
3.  $\{01, 011, 111, 110, 001, 000\}$
4.  $\{10, 000, 100, 0111, 1011, 1101\}$

(Continúa)

**Ingenieros de Telecomunicación**  
**TRANSMISION DE DATOS**

**II-16 Continuación:**

**Pregunta 9**

La capacidad de un canal con matriz de probabilidades de transición de:  $P = \begin{bmatrix} p/2 & 1/2 & (1-p)/2 & 0 \\ (1-p)/2 & 0 & p/2 & 1/2 \end{bmatrix}$

1. es de  $1-1/2 \cdot H(p)$
2. es de  $1-H(p)$
3. es de  $1-2 \cdot H(p)$
4. es de  $2-2 \cdot H(p)$

**Pregunta 10**

La demostración del 2º Teorema de Shannon (de la capacidad de un canal) estudiada, está basada en el argumento de que el conjunto de palabras código se compone de palabras muy largas generadas aleatoriamente,

1. y que  $R < C$  la probabilidad de la secuencia de entrada y la de la secuencia de salida son del mismo orden de magnitud.
2. y que si  $R > C$  la probabilidad de que dos palabras código sean conjuntamente típicas esta acotada inferiormente.
3. si  $R < C$  el número de secuencias típicas de entrada es mucho menor que el de secuencias típicas de salida.
4. y que si  $R < C$  la probabilidad de que la secuencia de salida y cualquiera de las falsas palabras código sean conjuntamente típicas, se puede hacer tan pequeña como se desee.

**Pregunta 11**

Si comparamos el código cíclico generado por una matriz  $G$  en forma sistemática con el mismo código pero generado por la matriz  $G$  en forma directa (desplazamientos cíclicos del polinomio generador),

1. sus propiedades detectoras y correctoras son distintas.
2. el conjunto de palabras código y el de las que no lo son, es distinto según sea o no sistemático.
3. los síndromes asociados a cada cogruppo de la matriz estándar son los mismos en ambos casos.
4. la propiedades detectoras de ráfagas mejoran.

**Pregunta 12**

Sea un código  $C(15,5)$  con distancia mínima 7. ¿Cuál de las siguientes afirmaciones es VERDADERA?

1. Ningún patrón de error de peso 4 puede ser líder de cogruppo.
2. Sólo es capaz de corregir 576 patrones de error.
3. Puede corregir algunos patrones de error de peso 4 o mayor.
4. Caben como líderes de cogruppo todos los patrones de error de peso 4.

**Pregunta 13**

El polinomio  $g(x) = 1 + x^2 + x^3 + x^4$  genera un código

1.  $C(7, 4)$
2.  $C(15, 11)$
3.  $C(7, 3)$
4.  $C(15, 12)$

**Pregunta 14**

Si  $g(x) = 1 + x^3 + x^{10}$  genera un código cíclico  $C(n,k)$ , el polinomio generador  $g'(x) = g(x) \cdot (1+x)$

1. genera un código cíclico  $C(n+1,k)$ .
2. genera un código cíclico  $C(n, k-1)$ .
3. genera un código cíclico  $C(n-1,k)$ .
4. genera un código cíclico  $C(n, k+1)$ .

(Continúa)

Ingenieros de Telecomunicación

TRANSMISION DE DATOS

II-16 Continuación:

**Pregunta 15**

Para diseñar el circuito codificador de un código cíclico de  $n$  alto y distancia moderada, y buscando un diseño compacto (mínimo número de puertas y/o biestables), se puede elegir entre distintos codificadores. ¿Cuál elegiría?

1. Un circuito combinacional del producto del vector fuente por la matriz generadora.
2. Un circuito secuencial de  $(n-k)$  registros.
3. Un combinacional del producto del vector fuente por la matriz de paridad.
4. Un secuencial de  $k$  registros.

**Pregunta 16**

Las técnicas FEC en comparación con las técnicas ARQ de un mismo código y mismo canal,

1. tienen un caudal eficaz variable.
2. tienen un retardo de tránsito constante.
3. tienen mejor fiabilidad.
4. tienen peor caudal eficaz.

**Pregunta 17**

En un sistema ARQ de Envío Continuo y Rechazo Selectivo,

1. la probabilidad de retransmisión depende del cociente entre el tiempo de asentimiento y el tiempo de transmisión de un bloque.
2. el rendimiento puede llegar a ser mejor que el de un sistema FEC con el mismo canal y código.
3. es más adecuado que los otros cuando el tiempo de asentimiento es mucho menor que el tiempo de transmisión de un bloque, y se quiere un esquema simple.
4. el rendimiento puede llegar a ser similar al ARQ de Parada y Espera si el tiempo de asentimiento es mucho menor que el tiempo de transmisión de un bloque.

**Pregunta 18**

Si usamos una técnica ARQ de Envío Continuo y Rechazo Simple en un enlace que tiene un tiempo de asentimiento de 20 milisegundos, un régimen binario de 1 Mbps y una longitud de trama de 10.000 bits. ¿Cuál debe ser el número de bits mínimos necesarios para representar cada uno de los números de secuencia de un mecanismo de ventana deslizante, para que el rendimiento no sea mucho menor que el del esquema teórico de ventana limitada?

1. Son imprescindibles cuatro bits.
2. Dos bits son suficientes.
3. Un-bit alternante es suficiente.
4. Son imprescindibles tres bits.

**Pregunta 19**

En las tramas de un protocolo, tanto el campo de datos como la cabecera se protegen con un CRC (código detector cíclico) de 16 bits de redundancia y distancia 4. A su vez, el campo de cabecera mencionado se compone de 15 bits, de los cuales 7 bits son los esenciales de la cabecera, y los 8 restantes son redundantes de los otros 7 con un código corrector de distancia 5. El receptor corrige en primer lugar los errores de la cabecera, y la cabecera resultante y corregida, el campo de datos y la redundancia CRC pasan al detector.

ES FALSO QUE en estas circunstancias si la trama de error tiene:

1. Dos errores en la cabecera se detectarán y se pedirá retransmisión.
2. Una ráfaga de 16 bits en el campo de datos se detectará siempre y se pedirá retransmisión.
3. Tres errores en la cabecera, la corrección será errónea pero podría ser detectada a continuación y reclamada una retransmisión.
4. Tres errores en el campo de datos se detectarán siempre y se pedirá retransmisión.

(Continúa)

**Ingenieros de Telecomunicación**  
**TRANSMISION DE DATOS****II-16 Continuación:****Pregunta 20**

Con el mismo escenario anterior, ES CIERTO QUE si la trama de error tiene:

1. Dos o menos errores en la cabecera y en el resto cuatro, los errores siempre se detectan
2. Tres bits erróneos en la cabecera y uno en el campo de datos, siempre se detectarán
3. Dos bits erróneos siempre se corregirán
4. Tres o menos bits erróneos, los errores siempre se detectan

Febrero-04

**II-17****Pregunta 1**

La incertidumbre de una variable con cinco alternativas de las que más frecuente sucede la mitad de las veces

1. puede estar entre  $1 \frac{1}{2}$  y  $\log_2 5$  bits.
2. puede estar entre  $\frac{1}{2}$  y  $1 \frac{1}{2}$  bits.
3. puede estar entre 0 y  $\log_2 5$  bits.
4. puede estar entre 1 y 2 bits.

**Pregunta 2**

¿Cuál de las siguientes relaciones NO ES siempre CIERTA?

1.  $H(A,B,C) \leq H(C) + H(B/C) + H(A/B)$
2.  $H(A,B,C) \leq H(A) + H(C) - I(A;C) - I(B;C)$
3.  $H(A,B,C) = H(A/B) + H(B/C) + H(C)$
4.  $H(A,B,C) \leq H(A,B) + H(B,C) - H(B)$

**Pregunta 3**

Identificar la relación correcta:

1.  $I(X;Y) = \sum \sum p(x/y) \log(p(y)/p(y/x))$
2.  $I(X;Y) = \sum \sum p(x,y) \log(p(x/y)/p(x))$
3.  $I(X;Y) = \sum \sum p(x/y) \log(p(x/y)/p(x))$
4.  $I(X;Y) = \sum \sum p(x,y) \log(p(y/x)/p(y))$

**Pregunta 4**

Dadas las tres variables aleatorias A, B, C de las que sabemos que  $I(A;C/B) = 0$  es CIERTO que

1. las variables A y B son estadísticamente independiente.
2. las variables A y C son independientes de la variable B.
3. las tres variables tienen una dependencia markoviana.
4. dada la variables B, la incertidumbre conjunta de las variables A y B es nula.

**Pregunta 5**

Sea  $X_1, X_2, \dots, X_n$  variables aleatorias independientes e idénticamente distribuidas. Sea  $A_\epsilon^{(n)}$  el conjunto típico definido sobre dichas secuencias. ¿Qué sentencia es siempre es CIERTA?

1. La secuencia más probable pertenece a  $A_\epsilon^{(n)}$ .
2. Una secuencia se identifica como típica si su probabilidad está debidamente acotada
3. La probabilidad de una secuencia típica tiende a un valor fijo según crece n
4. Todas las secuencias son equiprobables

**Pregunta 6**

En los códigos fuentes:

1. Sólo los código prefijo cumplen la desigualdad de Kraft.
2. Todo código no singular cumple la desigualdad de Kraft.
3. Los códigos no singulares no cumplen la desigualdad de Kraft.
4. Todo código unívocamente decodificable cumple la desigualdad de Kraft.

(Continúa)

**Ingenieros de Telecomunicación**  
**TRANSMISION DE DATOS**

**Pregunta 7 Continuación:**

El codificador Lempel-Ziv se diferencia de uno de Huffman en que:

1. Tanto con fuentes estacionarias como no estacionarias, en el límite la longitud media es igual a la entropía.
2. No necesita conocer la distribución de una fuente estacionaria para conseguir que la longitud media tienda a la entropía.
3. En el límite, conduce para cualquier tipo de fuente a la entropía y uno de Huffman no.
4. Permite obtener SIEMPRE longitudes menores que un código Huffman.

**Pregunta 8**

Identificar la sentencia que siempre es cierta:

1. En un proceso de Markov irreducible y aperiódico, la distribución de probabilidades converge.
2. Para que exista la tasa de entropía en un proceso estacionario, ha de ser irreducible y aperiódico.
3. En un proceso de Markov periódico, no se puede calcular la distribución estacionaria porque no existe el límite de las probabilidades de transición entre estados separados arbitrariamente.
4. Independientemente de las distribuciones iniciales, en un proceso estocástico la distancia entre distribuciones sucesivas se reduce.

**Pregunta 9**

La capacidad  $C$  de un canal discreto y sin memoria

1. es una tasa a la que se puede enviar señales con probabilidad de error nula.
2. coincide con la diferencia entre la incertidumbre de los símbolos a la entrada sin condicionar y condicionados con la salida, para una determinada distribución.
3. es siempre menor que la incertidumbre de los símbolos a la entrada condicionados con la salida.
4. es un límite que impide absolutamente enviar señales a tasas más elevadas.

**Pregunta 10**

En un canal definido por el siguiente grafo:

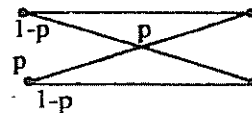

1. La capacidad  $C = 1 - H(p)$
2. Es un canal débilmente simétrico.
3. La capacidad  $C$  es nula.
4. La capacidad se maximiza para una distribución uniforme a la entrada.

**Pregunta 11**

Si en lugar de utilizar el conjunto de palabras código de un código lineal con una distancia mínima  $d_{\min}$ , utilizamos como código el conjunto de palabras de uno de sus cogrupos (otra fila de la tabla estándar), entonces

1. la distancia mínima de ese conjunto de palabras es el menor peso de sus palabras.
2. la distancia mínima de ese conjunto de palabras es la misma que la del código original.
3. el conjunto de palabras puede ser un código lineal, dependiendo del cogruppo que se elija.
4. el conjunto de palabras es siempre un código lineal.

**Pregunta 12**

Dada una matriz generadora  $G$  de un código lineal,

1. un intercambio de columnas en dicha matriz no modifica el conjunto de palabras código.
2. un intercambio de filas en dicha matriz no modifica el conjunto de palabras código pero modifica la correspondencia entre mensajes y palabras código
3. si eliminamos algunas columnas de dicha matriz podemos generar un código con las mismas dimensiones y mayor distancia mínima.
4. un intercambio de filas en dicha matriz modifica el conjunto de palabras código.

**Pregunta 13**

Si a la salida de un canal, recibo un vector  $r$ , entonces se cumple que

1. su síndrome es siempre el mismo que el síndrome del vector  $\bar{v}$  enviado desde el codificador.
2. su síndrome es siempre cero si  $r$  es un líder de cogruppo.
3. su síndrome es siempre el mismo que el síndrome del error introducido por el canal.
4. su síndrome es siempre distinto de cero cuando el canal ha introducido errores.

(Continúa)

**Ingenieros de Telecomunicación**  
**TRANSMISION DE DATOS**

**II-17 Continuación:**

**Pregunta 14**

Dado un código lineal  $C(n,k)$  y su decodificación mediante tabla estándar (o matriz típica),

1. sólo la puedo utilizar para corregir, no para detectar errores.
2. puedo corregir los errores cuyos pesos sean menor o igual a los pesos de los líderes de cogruppo.
3. siempre se corrige adecuadamente cuando el error del canal coincide con uno de los líderes de cogruppo.
4. siempre se corrige adecuadamente si el error del canal coincide con las palabras transmitidas.

**Pregunta 15**

Utilizamos un código cíclico con capacidad de corrección de errores de hasta peso 2 y lo decodificamos utilizando el decodificador de Meggit,

1. el circuito corrector debe poder identificar  $n + \binom{n}{2}$  síndromes.
2. el circuito corrector es una puerta AND en el que algunas entradas pueden estar negadas.
3. el circuito corrector debe poder identificar  $n$  síndromes para corregir el bit más significativo.
4. el circuito corrector es una puerta AND en el que el último bit está negado.

**Pregunta 16**

Un código cíclico de dimensiones  $C(23,12)$  y distancia mínima 7:

1. Puede tener una o más palabras código de peso 6.
2. Tiene una sola palabra código de grado 11.
3. Puede tener palabras código de grado 23.
4. Tiene una sola palabra código de peso 11.

**Pregunta 17**

En un sistema ARQ de envío continuo y rechazo simple o retroactivo se utiliza un código de distancia mínima 7, corrigiendo errores de peso 2 y simultáneamente detectando errores de peso menor o igual que 4.

1. La probabilidad de retransmisión es más elevada que si usamos el código solo para detección.
2. La probabilidad de error residual es más pequeña que si usamos el código solo para detección.
3. La cadencia eficaz es más elevada que si usamos el código solo para detección.
4. Se mejora apreciablemente la cadencia eficaz si pasamos a envío continuo y rechazo selectivo.

**Pregunta 18**

En una transmisión ARQ con envío continuo y rechazo simple o retroactivo con  $L$  bits de número de secuencia, la capacidad de la memoria del emisor

1. debe tener capacidad para almacenar una trama, es decir, la última trama enviada.
2. tiene un tamaño-máximo que no debe superar.
3. es mejor dimensionarla lo más grande posible para que la transmisión no se bloquee porque se llene la memoria.
4. no afecta a la eficiencia de la transmisión.

**Pregunta 19**

Se dispone de un código cíclico, con polinomio generador  $g(x)$  y dimensiones  $C(15,7)$ , del que se sabe que puede corregir errores dobles, sin capacidad detectora adicional, y se desea diseñar un código  $C(16,7)$  de  $d_{\min}=6$ ,

1. se utilizaría  $g'(x) = (x+1) \cdot g(x)$
2. sólo se puede hacer si  $g(x)$  es múltiplo de  $(x+1)$ .
3. se añadiría un bit de paridad al código original.
4. se puede hacer eliminando columnas de la matriz de paridad  $H$ .

**Pregunta 20**

Si puedo enviar por un canal tramas de 20 bits en total, y quiero ser capaz de corregir errores dobles, la longitud máxima de las palabras fuente que puedo transmitir es de:

1. 16 bits.
2. 10 bits.
3. 8 bits.
4. 12 bits.

# TESTS

E - I - 4: X

1. Falso, al ser elementos equiprobables, la entropía es máxima. Siempre se puede comprimir una fuente hasta su entropía

2. Cierto

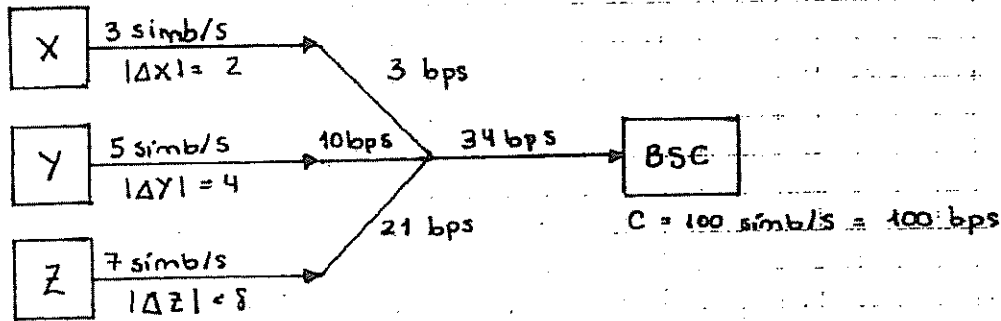

3. Cierto, es un teorema

4. Falso, no sabemos si es cíclico

5. Cierto,  $H(x, y) \leq H(x) + H(y)$

6. Cierto

7. Falso, es de grado mínimo, no de peso mínimo

8. Cierto, el par es código y el impar no (el bit de paridad que hemos visto en teoría es de paridad par)

9. Falso, la base del logaritmo no es igual al cardinal del conjunto

10. Falso, podemos tener un número finito de símbolos con probabilidad distinta de cero y hasta infinito con probabilidad cero.

11. Es la diez, está repetida

12. Falso, la distancia no es simétrica (entropía relativa = distancia)

13. Falso,  $H(p=0) = 0$ ,  $H(p=1) = 0$

14. Falso, no tiene por qué

15. Cierto

16. Falso, bits es en unidades decimales

17. Falso, exige la existencia de una sola

18. Falso, está incluida en la penúltima pero existir existe



- Cierto, no cumple la simetría.
1. Falso, nos están diciendo que la distancia entre  $x_1$  y  $x_n$  tiende a cero. Lo que se va haciendo más pequeña es la distancia entre un instante y el anterior. SI EXISTE LA DISTRIBUCIÓN ESTACIONARIA.
2. Falso
3. Falso, cumple la positividad
4. Cierto
5. Cierto (sin errores quiere decir que  $P_k$  puede ser tan pequeña como queramos)
6. Falso, no tienen por qué coincidir. Con que empiecen distinto ya no coinciden...
7. Falso, si existiera la estacionaria decrecería
8. Falso
9. Cierto
10. Falso, es una rata inventar.
11. Falso, tiene mejor calidad comprimidos por separado pero hay cosas que se parecen en los dos casos entonces por lo que es más eficiente comprimidos juntos ya que no se guarda información repetida.
12. Cierto, el canal con memoria es mejor
13. Cierta
14. Cierta:  $P = 2^{-nH(x)} \Rightarrow \log_2 2^{-nH(x)} = (-n)H(x)$
15. Falso, depende de si la fuente es d-ádica.
16. Cierta:
- $$\sum D^{-e_i} \leq 1$$
- $$\frac{1}{3} + 4 \cdot \frac{1}{9} + 3 \cdot \frac{1}{27} = \frac{9}{27} + \frac{12}{27} + \frac{3}{27} = \frac{24}{27} < 1 \Rightarrow \text{cierto}$$
17. Falso, todo código fuente de longitud fija NO SINGULAR es unívocamente decodificable
18. Cierto

38. Falso, no existe ningún código que tenga una longitud media menor que la entropía de la fuente a la que codifica.
39. Falso, si esto fuera cierto, ¿para qué hemos derivado en los problemas?
40. Falso
- Biunívoca: significa que hay una relación fuerte, tienen mucha mucha en común, son casi la misma.  $\Rightarrow$  hay mucha información mu
41. Cierto, todos los vectores del array son distintos seguro, da igual en qué fila o columna estén.
42. Falso, hay al menos D de máxima longitud.
43. Falso
- $\sum D^{-2i} \leq 1$
  - $\frac{1}{2} + \frac{1}{4} + 2 \cdot \frac{1}{8} + \frac{1}{16} > 1 \Rightarrow$  Falso
44. Falso, siempre genera el de menor longitud media.
45. Cierto, más frecuentes es lo mismo que más probables  $\Rightarrow$  menor longitud.
46. Falso, la sec. típica no tiende ni a la promedio ni a la más probable (es lo mismo).
47. Cierto, esto es verdadero y se llama la ineficiencia de las aproximaciones.
48. Falso
49. Falso, nosotros habríamos marcado cierto porque detecta ráfagas pero ellos contestan falso, parece que no tienen en cuenta los ráfagas.
50. Cierto
51. Cierto, Teorema que hemos visto
52. Falso, que está formado por sec. típicas es cierto pero es falso que éstas tengan máxima entropía.
53. Falso, no tiene nombre la manera de decidir
54. Cierto, sólo converge el líder de cada grupo

2. Falso, es módulo  $g(x)$  no  $h(x)$

6. Falso, falta el bit alternante

7. Cierto

Cierto, y por debajo de 0'2 y de 0'1... la extensión es interesante pero perdemos el tiempo real.

• Extensión de orden  $n$  de la variable  $x$ :

$$H(x) \leq \bar{L}(E_x) \leq H(x) + \frac{1}{n} \text{ cuando } n \gg$$

1. Cierto

2. Cierto

1. Cierto

2. Falso

53. Falso, es muy raro que la palabra recibida sea líder de grupo

64. Cierto, cuando se gasta la ventana tienes que esperar al ACK  $\rightarrow$  dependes del  $T_{ACK}$

65. Falso, tiene más probabilidad el líder

66. Falso,  $3 + 2 + 1 = 6$

67. Falso, el que hacemos nosotros sí, pero no todos

68. Cierto, porque como transmites menos bits eres menos vulnerable aunque debías de detectar ráfagas que no parece que los tengan en cuenta

69. Cierto

$$(1 + x^n) = p(x) \cdot q(x)$$

$x^k \cdot p(x^{-1}) \rightarrow$  primitivo? sí, el recíproco de un primitivo es primitivo

70. Cierto

71. Falso, se pueden recortar todos

72. Cierto,  $4 + 2 + 1 = 7$

73. Falso:  $dm(n) \leq n - k + 1$  SIEMPRE

74. Falso, los líderes son los correjibles

75. Falso, nos estás diciendo que el primitivo tiene peso mínimo  $\Rightarrow$  no es cierto, grado mínimo sí, pero no peso mínimo.
76. Falso, no se ve ni en cuánto...
77. Cierto
78. Cierto
79. Cierto, espera hasta que llegue el ACK
80. Falso, si está recortado deja de ser cíclico y si deja de ser cíclico no puede detectar ráfagas

E - II - 14: \

1. ② La incertidumbre de B todavía puede superar a la de A, no sabemos las distribuciones de probabilidad por lo que puede pasar cualquier cosa.
2. ④ Los tres variables tienen una dependencia markoviana, la información mutua entre X y Z ya está incluida en la  $I(X; Y)$
3. Todos son falsos
4. ② {110, 011, 100, 001, 0111}
5. ③ a símbolos equiprobables les corresponden palabras de igual longitud
6. ② si el código es instantáneo, su longitud media puede ser tan buena como la de cualquier código univocamente decodificable
7. ④ No necesita conocer a priori la distribución de probabilidades de la fuente, que puede ser una fuente con memoria.
8. ④ C es máxima cuando la distribución de Y es uniforme
9. ④  $C_T \leq \min(C_1, C_2)$
10. ③  $C = 2 - H(p)$

$$\begin{aligned}
 \cdot Q &= \begin{bmatrix} 1-p & p & 0 & 0 \\ p & 1-p & 0 & 0 \\ 0 & 0 & 1-p & p \\ 0 & 0 & p & 1-p \end{bmatrix} \Rightarrow \text{es simétrico} \Rightarrow C = \log_2 \{Y\} - H(\text{fila}) = \\
 &= 2 - H(p)
 \end{aligned}$$

1. ④ Es siempre de grado mínimo y en algunos casos también es de peso mínimo.

• Al multiplicar  $G$  por  $100\dots 00$  nos queda la primera fila de  $G$  que es el generador

③ Generan todos códigos cíclicos de longitud  $n$

• La ② es falsa porque el  $1+x$  genera el que le da la suma.

3. ④ (111000100110101)

•  $x^{n-k} \cdot u(x)$  :

•  $x^{10} \cdot (1+x^2+x^4) = x^{10} + x^{12} + x^{14}$

•  $\frac{x^{n-k} \cdot u(x)}{g(x)}$  :

$$\begin{array}{r} x^{14} + x^{12} + x^{10} \\ \hline x^{14} + x^{12} + x^9 + x^8 + x^6 + x^5 + x^4 \\ \hline x^{10} + x^8 + x^5 + x^9 + x^2 + x + 1 \\ \hline x^9 + x^6 + x^2 + x + 1 \equiv (1110001001) \end{array}$$

14. ③ Un código lineal

15. ② Detecta todos los errores de grado 8

• Como el generador tiene grado 8 y es el de grado mínimo y único  $\Rightarrow$  detecta todos los errores de grado 8  $\Rightarrow$  en cuanto me llegue una palabra de grado 8 sabré que no es

• La ④ es falsa porque un código detecta todos los errores de peso impar cuando  $x+1$  es factor del generador:

$$\begin{array}{r} x^8 + x^7 + x^6 + x^4 + 1 \\ \hline x^8 + x^7 \\ \hline x^6 + x^4 + 1 \\ \hline x^5 + x^5 \\ \hline x^5 + x^4 + 1 \\ \hline x^5 + x^4 \\ \hline 1 \neq 0 \end{array}$$

16. (3) Tiene una sóla palabra código de grado 8 (el generador)
17. (2) De tipo Meqiff sólo permiten corrección errores simples.
18. (2) Con rechazo simple (retroactivo a  $G = 2^k - 1$ ) ha de tener un rango de números de secuencia (tamaño de ventana) en proporción al tiempo de coexistencia.
19. (4) Una técnica FEC si el canal no tiene retorno.
20. (3) Para rechazo selectivo, los tamaños del buffer del transmisor y del receptor no son independientes.

4 DE FEBRERO DE 2006

Parte 1 de 2

1. Verdadero
2. Verdadero
3. Falso, ¿de dónde está  $\gamma$ ? No sabemos por qué, pero falso.
4. Verdadero
5. Falso, falta  $-0's \log 0's$
6. Falso
7. Falso, lo que importa es cómo es  $f(x)$ , si  $f(x)$  es biyectiva si se cumple, si no, no.
8. Verdadero

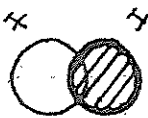

9. Falso

- sino es un proceso de Markov es verdad
- si es un proceso de Markov no es verdad, es la tasa de entropía.

10. Falso

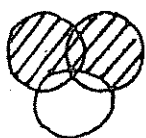

=

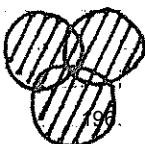

(+)

si es (+) seguro que es falso, si

fuera menos podríamos mirar si es verdadero o no

.. Falso

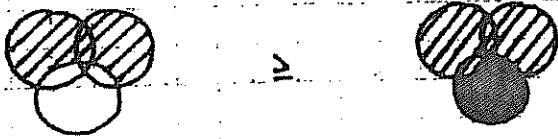

.. Falso

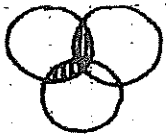

=

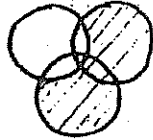

pienso que esta mal resuelta, este es el resultado de sumas

Verdadero

•  $I(x; z|y) = 0 \Rightarrow$  es de Markov  $\Rightarrow I(x; y) \geq I(x; z)$

Falso

•  $2^{-n(H(x)-E)} = 2^{-24050}$

Falso

•  $2^{n(H(x)+E)} = 2^{24250}$

Verdadero

•  $\{10, 100, 000, 001, 110, 111\}$

•  $\{0\}, \{0, 00, 01\}, \{0, 1, 00, 01\}, \{0, 1, 00, 01, 10, 11\}$

17. Verdadero:

•  $\{00, 001, 101, 011, 110, 111\}$

•  $\{1\}, \{1, 01, 10, 11\}, \{1, 0, 01, 10, 11\}, \{1, 0, 01, 10, 11\}$

18. Falso

• No tiene nada que ver:

• Desigualdad de Kraft : Tema 3

• Códigos Hamming : Tema 5

19. Falso

20. Verdadero

21. Verdadero

22. Verdadero

23. Falso, los típicos son los más probables solamente si la fuente es equiprobable

24. Falso

• Se trata de un canal simétrico  $\Rightarrow C = \log_2 \{Y\} - H(A|C) = 2 - \left[ \frac{1}{2} \log_2 2 + \frac{1}{4} \log_2 4 + 2 \cdot \frac{1}{8} \log_2 8 \right] = 2 - \left[ \frac{1}{2} + \frac{1}{2} + \frac{3}{4} \right] = 2 - \left[ \frac{2+2+3}{4} \right] = 2 - \frac{7}{4} = \frac{1}{4} = 0.25$

25. Verdadero

• Si un canal es débilmente simétrico las columnas tienen que sumar lo mismo. Los filas siempre suman 1.

### Parte 2 de 2:

1. Falso

2. Verdadero

3. Falso

4. Falso, es condición necesaria que sea indivisible pero no suficiente, tiene que generar un cuerpo de Galois

5. Falso

$h^*(x)$  es el recíproco de  $h(x)$

6. Falso, depende de si la dim de partida es par o impar

7. Falso

• Si permutas filas mantienes el espacio vectorial  
• Si permutas columnas te coges el espacio vectorial y el código deja de ser línea!

8. Falso

•  $21 - 15 = 6$  y sólo tengo 2 de grado 6

• Generar:  $\begin{cases} 1C(21, 20) \\ 1C(21, 19) \\ 2C(21, 18) \\ 2C(21, 15) \end{cases}$

9. Falso



• Un polinomio primitivo sólo genera para  $n$  y ya, ninguno de orden menor

• Si genera para orden  $2n$  no podrá generar para orden menor

Verdadero, el dual

Verdadero

•  $x+1$  sólo genera  $d_{\min} = 2$

• los primitivos generan  $d_{\min} = 3$

Falso

$$x^7 + 1$$

$$\begin{array}{r} x^4 + x^3 + 1 \\ x^3 + x^2 + x + 1 \end{array}$$

$$\begin{array}{r} x^7 + x^6 + x^3 \\ x^6 + x^3 + 1 \end{array}$$

$$\begin{array}{r} x^6 + x^5 + x^2 \\ x^5 + x^3 + x^2 + 1 \end{array}$$

$$\begin{array}{r} x^5 + x^4 + x \\ x^4 + x^3 + x^2 + x + 1 \end{array}$$

$$\begin{array}{r} x^4 + x^3 + 1 \\ x^2 + x \neq 0 \end{array}$$

13. Verdadero

14. Falso, debería ser  $d > s+t+1$

15. Verdadero

16. Verdadero

• Sistematizamos  $G \rightarrow H \rightarrow d_{\min}$

$$G = \left[ \begin{array}{ccc|cc} 1 & 1 & 1 & 1 & 0 \\ 1 & 0 & 1 & 0 & 1 \end{array} \right]$$

$$H = \left[ \begin{array}{ccc|cc} I_{n-k} & P^T \end{array} \right] \Rightarrow H = \left[ \begin{array}{ccc|cc} 1 & 0 & 0 & 1 & 1 \\ 0 & 1 & 0 & 1 & 0 \\ 0 & 0 & 1 & 1 & 1 \end{array} \right] \Rightarrow d_{\min} = 3$$

• Líderes:

$$\alpha_0 = 1$$

$$\alpha_1 = 5$$

$$\alpha_2 = 2$$

17. Verdadero

$$\cdot \sum \alpha_i = 2^8 = 256$$

$$\cdot \alpha_0 = 1$$

$$\cdot \alpha_1 = 15$$

$$\cdot \alpha_2 = 105$$

$$\cdot \alpha_3 = 256 - 105 - 15 - 1 = 135$$

18. Verdadero

• pilla todos los de  $n-k$

• pilla todos los de  $n-k+1$  menos la que coincide con el generador

• pilla todos los de orden superior menos los palabras código

19. Verdadero

20. Verdadero

21. Verdadero

22. Verdadero, sí lo tiene que almacenar una trama

23. Falso, no aumenta la eficiencia

24. Verdadero

25. Verdadero

• límite de FEC  $\equiv$  límite teórico:

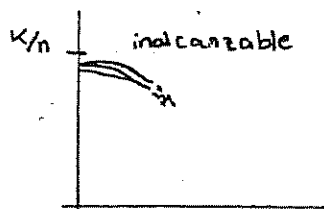

10 SEPTIEMBRE 2005

1. 2.- Puede estar entre 1 y 2 bits:

$$\cdot H(1/2, 1/2, 0, 0, 0) = 1 \text{ bit}$$

$$\cdot H(1/2, 1/8, 1/8, 1/8, 1/8) = \frac{1}{2} \log_2 2 + \frac{4}{8} \log_2 8 = \frac{1}{2} + \frac{3}{2} = 2 \text{ bits}$$

Ninguna de las respuestas es correcta:

- $X \equiv$  tipo de teléfono
- $Y \equiv$  tipo de llamada

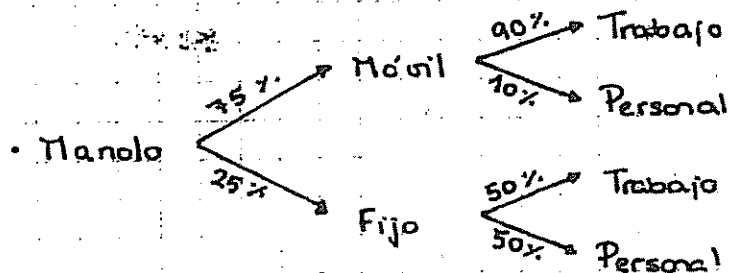

$$H(\text{Teléfono} / \text{Llamada}) = \sum_{LL=T,P} H(\text{Teléfono} / \text{Llamada} = LL) \cdot Pr(\text{Llamada} = LL) =$$

$$\bullet P(LL=T) = 0.1 \cdot 0.75 + 0.5 \cdot 0.25 = 0.8$$

$$\bullet P(LL=P) = 0.2$$

$$\bullet I(LL, T) = H(LL) - H(LL/T) = H(T) - H(T/LL) = H(0.8, 0.2) - H(LL/T)$$

$$\bullet H(LL/T) = 0.75 \cdot H(0.9, 0.1) + 0.25 \cdot H(0.5, 0.5)$$

$$\bullet I(LL, T) = H(0.8, 0.2) - 0.75 \cdot H(0.9, 0.1) - 0.25 \cdot 1 \approx 0.12 \text{ bits}$$

3. 1-  $I(A;B) \leq I(B;C)$

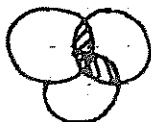

• Las otras son verdaderas:

$$\bullet I(A;B) \geq I(A;C)$$

$$\bullet I(A;B,C) = I(A;B)$$

$$\bullet I(A;B/C) \leq I(A;B)$$

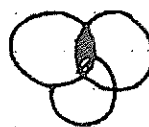

4. 2-  $D(p \parallel q) = - \sum p(x) \log q(x) - H(X)$  (sacando logaritmos)

5. Uno de los códigos de enunciado (el segundo) no se ve bien, hacemos el otro y respondemos como si sólo hubiera uno:

$$\bullet \{230, 232, 213, 312, 133, 123, 31, 021\}$$

$$\bullet \{2\}$$

$$\bullet \{2, 30, 32, 13\}$$

$$\bullet \{2, 30, 32, 13, 3\} \Leftrightarrow \{2, 3, 30, 32, 13\}$$

$$\bullet \{2, 3, 30, 32, 13, 0\} \Leftrightarrow \{0, 2, 3, 30, 32, 13\}$$

•  $\{0, 2, 3, 30, 32, 13, 12, 1, 21\} \Leftrightarrow \{0, 1, 2, 3, 12, 13, 21, 30, 32\}$

•  $\{0, 1, 2, 3, 12, 13, 21, 30, 32, 33, 23\} \Leftrightarrow \{0, 1, 2, 3, 12, 13, 21, 23, 30, 32, 33\}$

•  $\{0, 1, 2, 3, 12, 13, 21, 23, 30, 32, 33\} \Rightarrow$  es UD

• Como no sabemos qué pone en la última palabra del segundo código, sólo sabemos que el primero es UD  $\Rightarrow$  el primer código, (el analizado), es UD

6. 4- Puede haber del orden de  $2^{nH(X/Y)}$  secuencias  $X^n$  conjuntamente típicas con  $Y^n$

• Ojo porque la segunda tiene sentido en el caso siguiente:

• la probabilidad de que dos secuencias cualesquiera sean conjuntamente típicas es del orden de  $2^{-nI(X;Y)}$  pero no es lo mismo que saber que una es UD.

7. 4- Es el límite por encima del cual no se puede enviar información con probabilidad de error tan pequeña que se quiera.

8. 1- Consigue acotar la probabilidad de error al estimar una variable aleatoria  $X$  incluso si no conocemos ninguna otra variable aleatoria.

• la cuarta en teoría también es falsa porque no puede haber  $P_e$  nula pero es que la primera ... tiene que haber dos variables aleatorias!  $\Rightarrow$  querer decir tan pequeña como queramos.

9. 4- Son unívocamente decodificables.

10. 4- 1 bit con  $p(x) = \{0,5, 0, 0,5\}$

11. 3- ARQ de rechazo selectivo

12. 3- Es un código cíclico y sistemático.

Es cíclico porque la paridad también rota:

$$\begin{array}{r} V_0 = u_0 + u_3 \\ \downarrow \quad \downarrow \\ V_1 = u_1 + u_4 \\ \downarrow \quad \downarrow \\ V_2 = u_2 + u_5 \end{array}$$

13. 2- Si se elige un valor adecuado de  $K$  no debe reducir sensiblemente el caudal eficaz de dicha técnica ARQ.

14. 3- Un secuencial de  $n-K$  registros

$$3. x^3 + x^2 + 1$$

$$3. (0011110) = \bar{v}$$

$$G = \begin{bmatrix} 1 & 0 & 0 & 1 & 0 & 1 & 1 \\ 0 & 1 & 0 & 1 & 1 & 0 & 1 \\ 1 & 0 & 1 & 0 & 1 & 0 & 1 \end{bmatrix}$$

• Sistematizamos al revés porque no se puede sistematizar normal

$$G = \begin{bmatrix} 1 & 0 & 0 & 1 & 0 & 1 & 1 \\ 0 & 1 & 0 & 1 & 1 & 0 & 1 \\ 0 & 0 & 1 & 1 & 1 & 1 & 0 \end{bmatrix}$$

$$H = \begin{bmatrix} 1 & 1 & 1 & 1 & 0 & 0 & 0 \\ 0 & 1 & 1 & 0 & 1 & 0 & 0 \\ 1 & 0 & 1 & 0 & 0 & 1 & 0 \\ 1 & 1 & 0 & 0 & 0 & 0 & 1 \end{bmatrix}$$

$$\bar{s} = \bar{r} \cdot H^T = \left. \begin{array}{cccc} 1 & 1 & 1 & 0 \\ 1 & 0 & 0 & 0 \\ 0 & 1 & 0 & 0 \\ 0 & 0 & 1 & 0 \\ \hline 0 & 0 & 0 & 1 \\ \hline (0 & 0 & 0 & 1) \end{array} \right\} \Rightarrow \begin{cases} s_0 = e_0 + e_1 + e_2 + e_3 = 0 \\ s_1 = e_1 + e_2 + e_4 = 0 \\ s_2 = e_0 + e_2 + e_5 = 0 \\ s_3 = e_0 + e_1 + e_6 = 1 \end{cases}$$

$$\bar{v} = (0011111) + (0000001) = (0011110)$$

7. 2. Podría corregir hasta un máximo de 14013440 errores de peso mayor o igual a 4.

$$\sum \alpha_i = 2^{n-k} = 2^{24} = 16777216$$

$$\text{dim} \alpha = 7 \Rightarrow t = 3$$

$$\alpha_0 = 1$$

$$\alpha_1 = \binom{255}{1} = 255$$

$$\alpha_2 = \binom{255}{2} = \frac{255!}{253! \cdot 2!} = 32385$$

$$\alpha_3 = \binom{255}{3} = \frac{255!}{252! \cdot 3!} = 2731135$$

$$\alpha_4 = 16777216 - 2731135 - 32385 - 255 - 1 = 14013440$$

18. 4. Coincide con el peso de la palabra código de peso mínimo

19. 2- Los códigos cíclicos tienen mejores propiedades detectoras que los códigos lineales

• Las raíces no los tienen en cuenta

20. 3- El resto  $r^{(i)}(x)$  de  $x \cdot r(x)$  módulo  $g(x)$  coincide con el síndrome  $S^{(i)}(x)$

31 ENERO 2005 E-II-17

1. 4- Puede estar entre 1 y 2 bits

2. 3-  $H(A, B, C) = H(A/B) + H(B/C) + H(C)$

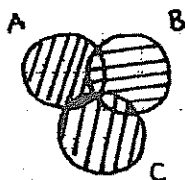
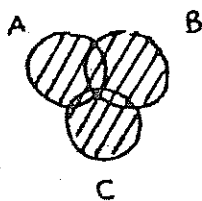

1:  $H(A, B, C) \leq H(C) + H(B/C) + H(A/B)$

V

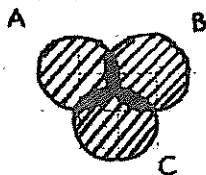

2:  $H(A, B, C) \leq H(A) + H(B) + H(C) - I(A; C) - I(B; C)$

V

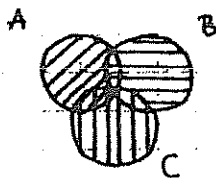

3:  $H(A, B, C) = H(A/B) + H(B/C) + H(C)$

F

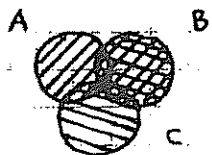

4:  $H(A, B, C) \leq H(A, B) + H(B, C) - H(B)$

V? No sabe más, pero

SEGURO que la otra

es falsa

3. 4-  $I(X; Y) = \sum \sum p(x, y) \cdot \log \frac{p(y/x)}{p(y)}$

•  $I(X; Y) = \sum \sum p(x, y) \log \frac{p(x, y)}{p(x) \cdot p(y)}$  y  $p(x, y) = p(x) \cdot p(y/x)$

4. 3- Las tres variables tienen una dependencia markoviana

5. 2- Una secuencia se identifica como típica si su probabilidad está debidamente acotada.

4. Toda código unívocamente decodificable cumple la desigualdad de Kraft

2. No necesita conocer la distribución de una fuente estacionaria para conseguir que la longitud media tienda a la entropía.

3. En un proceso de Markov periódico, no se puede calcular la distribución estacionaria porque no existe el límite de las probabilidades de transición entre estados separados arbitrariamente.

2. Coincide con la diferencia entre la incertidumbre de los símbolos a la entrada sin condiciones y condicionados con la salida, pero una determinada distribución.

3. La capacidad  $C$  es nula porque es incapaz de decidir, vienen todo el rato con la misma probabilidad.

1. 1. La distancia mínima de ese conjunto de palabras es el menor peso de sus palabras.

• La 3 y la 4 no pueden ser porque para que sea código tiene que estar el vector nulo y no puede estar.

2. Un intercambio de filas en dicha matriz no modifica el conjunto de palabras código pero modifica la correspondencia entre mensajes y palabras código.

3. Su síndrome es siempre el mismo que el síndrome del error introducido por el canal.

3. Siempre se corrige adecuadamente cuando el error del canal coincide con uno de los líderes de código.

2. El circuito corrector es una puerta AND en el que algunos entradas pueden estar negados.

2. Tiene una sola palabra código de grado 41

3. La cadencia óptima es más elevada que si usamos el código solo para

detección.

- 18. 2.- Tiene un tamaño máximo que no debe superar
- 19. 3.- Se añadiría un bit de paridad al código original.
- 20. 1.- 16 bits

•  $d_{\min} \leq n - k + 1 \Rightarrow d_{\min} = 5 \text{ o } 6 \Rightarrow n - k = 4 \text{ o } 5 \Rightarrow 15 \text{ o } 16$

21 ENERO 2004

~~E-II-16~~

1. 2.-  $I(x; y, z) = D(p(x, y, z) \parallel p(x, y) \cdot p(z))$   
 esto tendría que ser  $p(x) \cdot p(y, z)$

2. 2.-  $H(a, c) = H(a) + H(c/b)$

1.-  $I(a; b) = I(b; c)$  Verdadera

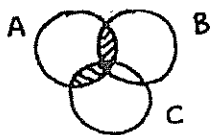

- 3. 3: Ternario, y unívocamente decodificable: {1, 2, 2, 2, 2, 2, 3, 3, 4, 4}
- 4. 4: Cuaternario, habrá al menos cuatro palabras de longitud máxima
- 5. 1: Relaciona la capacidad de un canal con un límite superior de su probabilidad de error.

Creemos que son ciertos tanto la 1 como la 3, pero contestamos 1

6. 2.- Es menor o igual que  $2^{-n(H(x) - \epsilon)}$

7. 2.- Vale 5/4 bits

•  $(\mu_1, \mu_2, \mu_3) = (\mu_1, \mu_2, \mu_3) \cdot \begin{bmatrix} 1/2 & 1/2 & 0 \\ 1/4 & 1/2 & 1/4 \\ 0 & 1/2 & 1/2 \end{bmatrix} \Rightarrow$

$$\Rightarrow \left\{ \begin{array}{l} \mu_1 = \frac{1}{2} \mu_1 + \frac{1}{4} \mu_2 \Rightarrow 2\mu_1 = \mu_2 \\ \mu_2 = \frac{1}{2} \mu_1 + \frac{1}{2} \mu_2 + \frac{1}{2} \mu_3 \\ \mu_3 = \frac{1}{4} \mu_2 + \frac{1}{2} \mu_3 \Rightarrow \mu_2 = 2\mu_3 \end{array} \right. \mu_2 = 2\mu_1, \mu_1 = \mu_3$$

•  $\mu_1 + \mu_2 + \mu_3 = 1 \Rightarrow \mu_1 + 2\mu_1 + \mu_1 = 1 \Rightarrow \mu_1 = \frac{1}{4} = \mu_3 \Rightarrow$

$\Rightarrow \mu_2 = \frac{1}{2}$



{ Markov }  
invariante

$$H(X) = H(X_n / X_{n-1}) = \sum_{x=1,2,3,4} H(X_n / X_{n-1} = x) \cdot P_i(X_{n-1} = x) =$$

$$= \frac{1}{4} H(\text{fila 1}) + \frac{1}{2} H(\text{fila 2}) + \frac{1}{4} H(\text{fila 3}) =$$

$$= \frac{1}{2} H(1/2, 1/2) + \frac{1}{2} H(1/4, 1/2, 1/4) = \frac{1}{2} + \frac{1}{2} \left[ \frac{1}{2} \log_2 4 + \right.$$

$$\left. + \frac{1}{2} \log_2 2 \right] = \frac{1}{2} + \frac{1}{2} \left[ 1 + \frac{1}{2} \right] = \frac{1}{2} + \frac{1}{2} \cdot \frac{3}{2} = \frac{5}{4} \text{ bit}$$

3. {01, 011, 111, 110, 001, 000}

• {00, 001, 101, 011, 110, 111}

• {1}

• {1, 01, 10, 11}

• {1, 01, 10, 11, 0}

• {1, 0, 01, 10, 11} ⇒ Es UD

• {01, 10, 000, 001, 110, 111}

• {No hay} ⇒ Es UD

• {01, 011, 111, 110, 001, 000}

• {1}

• {1, 11, 10}

• {1, 11, 10, 0}

• {1, 0, 11, 10, 01, 00} ⇒ No es UD

1. 1 -  $\frac{1}{2} H(p)$

$$\log_2 \{Y\} - H(\text{fila}) = 2 - \left[ \frac{p}{2} \log_2 \frac{2}{p} + \frac{1}{2} \log_2 2 + \frac{1-p}{2} \log_2 \frac{2}{1-p} \right] =$$

$$= 2 - \left[ \frac{1}{2} + \frac{1}{2} \left[ p \left[ \log_2 2 + \log_2 \frac{1}{p} \right] + (1-p) \left[ \log_2 2 + \log_2 \frac{1}{1-p} \right] \right] \right] =$$

$$= 2 - \left[ \frac{1}{2} + \frac{1}{2} \left[ p + p \log_2 \frac{1}{p} + 1-p + (1-p) \log_2 \frac{1}{1-p} \right] \right] =$$

$$= 2 - \left[ \frac{1}{2} + \frac{1}{2} [H(p) + 1] \right] = 2 - \frac{1}{2} - \frac{1}{2} H(p) - \frac{1}{2} = 1 - \frac{1}{2} H(p)$$

10. 4. Y que si  $R < C$  la probabilidad de que la secuencia de salida

y cualquiera de las falsas palabras código sean arbitrariamente típicos, se puede hacer tan pequeña como se desee.

11. 3- Los síndromes asociados a cada castro de la matriz estroada son los mismos en ambos casos.

12. 3- Puede comecir algunos pchones de euro de peso 4 o superior.

13. 3-  $C(7, 3)$

$$\begin{array}{r} x^7 + 1 \\ \underline{x^3 + x^2 + 1} \\ x^4 + x^3 + x^2 + 1 \\ \underline{x^4 + x^3 + x^2 + 1} \\ 0 \end{array}$$

14. 2- Genera un código cíclico  $C(n, k-1)$

15. 2- Un circuito secuencial de  $n-k$  registros

16. 2- Tienen un retardo de tránsito constante

17. 4- El rendimiento puede llegar a ser similar al ARQ de Parada y Espera si el tiempo de coentimiento es mucho menor que el tiempo de transmisión de un bloque

18. 2- Dos bits son suficientes

19. 4- Dos errores en la cabecera se detectaron y se pedira retransmisión

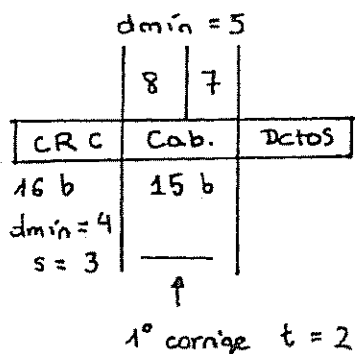

La más falsa de todas es la primera.

20. 2- Tres bits erróneos en la cabecera y uno en el campo de datos siempre se detectaron.

1 SEPTIEMBRE 2003

E-II-15

1. Parece que todas son falsas

•  $I(A, B; C) \leq I(B; C) \Rightarrow$  Falsa

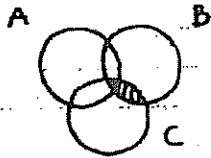
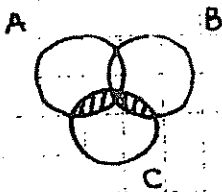

•  $H(A, B; C) \geq H(A) + H(B; A) - I(B; C) \Rightarrow$  Falsa

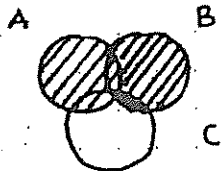
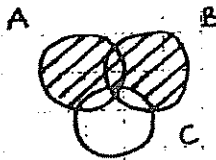

•  $H(A, B; C) \geq H(A; C) + H(B; C) \Rightarrow$  Falsa

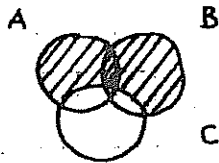
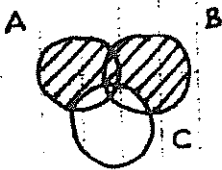

•  $H(A, B; C) \geq H(C; A) + H(C; B)$

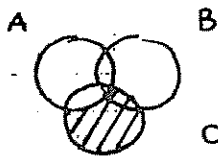
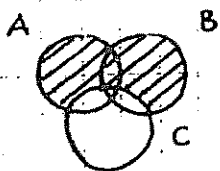

2. 1-  $I(x; y) = \sum \sum p(x, y) \cdot \log \left[ \frac{p(y|x)}{p(y)} \right]$

3. 3-  $I(x; y, z) = I(x; y)$

4. Parece que todos son falsas

5. 2- Es menor que  $2^{-n(H(x) - \epsilon)}$

6. 3- 
$$\Pi = \begin{bmatrix} 0 & 1 & 0 \\ 0 & 1/2 & 1/2 \\ 1/2 & 0 & 1/2 \end{bmatrix}$$

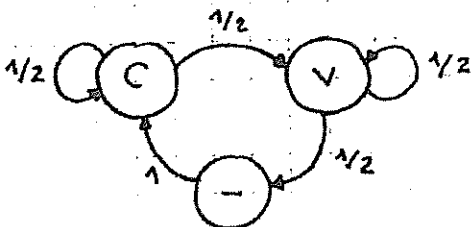

7. 2- Vale  $4/5$  bit/símbolo

$$\cdot (\mu_e, \mu_c, \mu_v) = (\mu_e, \mu_c, \mu_v) \cdot \begin{bmatrix} 0 & 1 & 0 \\ 0 & 1/2 & 1/2 \\ 1/2 & 0 & 1/2 \end{bmatrix} \Rightarrow$$

$$\Rightarrow \begin{cases} \mu_e = \frac{1}{2} \mu_v & \Rightarrow \mu_v = 2\mu_e \\ \mu_c = \mu_e + \frac{1}{2} \mu_c & \Rightarrow \mu_c = 2\mu_e \\ \mu_v = \frac{1}{2} \mu_c + \frac{1}{2} \mu_v & \Rightarrow \mu_v = \mu_c \end{cases}$$

$$\cdot \mu_e + \mu_c + \mu_v = 1 \Rightarrow \mu_e + 2\mu_e + 2\mu_e = 1 \Rightarrow \mu_e = \frac{1}{5} \Rightarrow$$

$$\Rightarrow \mu_c = \mu_v = \frac{2}{5}$$

$$\cdot H(X) = H(X_n/X_{n-1}) = \sum_{x \in \{e, c, v\}} H(X_n/X_{n-1} = x) \cdot P_c(X_{n-1} = x) =$$

Markov  
Invariante

$$= \frac{1}{5} H(\text{fila 1}) + \frac{2}{5} H(\text{fila 2}) + \frac{2}{5} H(\text{fila 3}) = 2 \cdot \frac{2}{5} H(\text{fila 2}) =$$

$$= 4/5 \text{ bits/símbolo}$$

8. 2-  $\{2, 3, 3, 3, 3, 4, 4, 4, 4\}$

9. 4- Es óptima si y sólo si la distribución de probabilidad de la fuente es dicádica

10. 1-  $R > C$  es imposible que la probabilidad de error sea menor que un valor mínimo

11. 2- ARQ de rechazo selectivo

12. 3- 2 octetos

$$\cdot d_{\min} \leq n - k + 1 \Rightarrow 7 \leq 255 - k + 1 \Rightarrow 7 \leq 256 - k \Rightarrow$$

$$\Rightarrow k = 249$$

13. 4- Si se elige un valor adecuado de  $k$  no debe reducir sensiblemente el costo eficaz de dicha técnica ARQ

14. 1- Un secuencial de  $(n-k)$  registros

15. 4- Es el polinomio código de menor grado

16. 1- Es capaz de corregir todos los errores de 1 bit y dos vectores de error de

2 bits.

$$H = \begin{bmatrix} 1 & 0 & 1 & 0 & 0 \\ 0 & 1 & 0 & 1 & 0 \\ 1 & 1 & 0 & 0 & 1 \end{bmatrix} \Rightarrow d_{\min} = 3 \Rightarrow 1-$$

4. El vector transmitido más probable es el (111111)

$$H^T = \begin{bmatrix} 1 & 1 & 0 \\ 0 & 1 & 1 \\ 1 & 1 & 1 \\ 1 & 0 & 1 \\ 1 & 0 & 0 \\ 0 & 1 & 0 \\ 0 & 0 & 1 \end{bmatrix} \Rightarrow \bar{s} \cdot H^T \Rightarrow \begin{cases} s_0 = e_0 + e_2 + e_3 + e_4 = 1 \\ s_1 = e_0 + e_1 + e_2 + e_5 = \\ s_2 = e_1 + e_2 + e_3 + e_6 = 1 \end{cases}$$

$$\begin{array}{ccc} 1 & 1 & 0 \\ 0 & 1 & 1 \\ 1 & 0 & 1 \\ 1 & 0 & 0 \\ 0 & 1 & 0 \\ 0 & 0 & 1 \\ \hline 1 & 1 & 1 = \bar{s} \end{array}$$

8. 3- C(7, 3)

9. 3-  $d \leq n - k + 1$

10. 4- El resto  $r^{(u)}(x)$  de  $x \cdot r(x)$  módulo  $g(x)$  coincide con el síndrome  $s^{(u)}(x)$

$$H(\mathcal{X}) = -\sum_x p(x) \log p(x) \leq \log |\mathcal{X}| \quad H(\mathcal{X}) + H(\mathcal{Y}) - I(\mathcal{X}, \mathcal{Y}) = H(\mathcal{X}, \mathcal{Y})$$

$$H(\mathcal{X}, \mathcal{Y}) = -\sum_{x,y} p(x,y) \log p(x,y) = H(\mathcal{X}) + H(\mathcal{Y}|\mathcal{X}) = H(\mathcal{Y}) - H(\mathcal{X}|\mathcal{Y})$$

$$H(\mathcal{X}|\mathcal{Y}) = \sum_y p(\mathcal{Y}=y) \cdot H(\mathcal{X}|\mathcal{Y}=y) = -\sum_{x,y} p(x,y) \log p(x|y)$$

$$I(\mathcal{X}; \mathcal{Y}) = -\sum_{x,y} p(x,y) \log \frac{p(x,y)}{p(x)p(y)} = D(p(x,y) \| p(x)p(y)) = H(\mathcal{X}) - H(\mathcal{X}|\mathcal{Y})$$

$$H(\mathcal{X}_1, \dots, \mathcal{X}_n) = H(\mathcal{X}_1) + H(\mathcal{X}_2|\mathcal{X}_1) + \dots + H(\mathcal{X}_n|\mathcal{X}_1, \dots, \mathcal{X}_{n-1})$$

$$I(\mathcal{X}_1, \mathcal{X}_2, \dots, \mathcal{X}_n; \mathcal{Y}) = I(\mathcal{X}_1; \mathcal{Y}) + I(\mathcal{X}_2; \mathcal{Y}|\mathcal{X}_1) + \dots$$

$$H(\mathcal{X}) = \lim_{n \rightarrow \infty} \frac{H(\mathcal{X}_1, \dots, \mathcal{X}_n)}{n}$$

$$H'(\mathcal{X}) = \lim_{n \rightarrow \infty} H(\mathcal{X}_n|\mathcal{X}_{n-1}, \dots, \mathcal{X}_1) \stackrel{\text{Markov}}{=} \lim_{n \rightarrow \infty} H(\mathcal{X}_n|\mathcal{X}_{n-1}) \stackrel{\text{esta}}{=} H(\mathcal{X}_2|\mathcal{X}_1)$$

Si es ME = UE = \pi \Rightarrow H'(\mathcal{X}) = H(\mathcal{X}) = H(\mathcal{X}\_2|\mathcal{X}\_1) = \sum\_{i=1}^M \mu\_i \cdot H(p\_i/a\_i)

$$L(\mathcal{C}) = \sum_{x \in \mathcal{X}} p(x) \cdot l(x); \quad L(\mathcal{C})_{\text{opt}} = H(\mathcal{X}) \Leftrightarrow p(x_i) = 2^{-l_i} \quad \text{o} \quad l_i = -\log p(x_i)$$

$$H(\mathcal{X}) \leq L(\mathcal{C}); \quad H(\mathcal{X}) \leq L(\mathcal{C})_{\text{opt}} \leq L(\mathcal{C}) \leq H(\mathcal{X}) + 1$$

$$H(\mathcal{X}) \leq L_{\text{SFE}}; \quad L_{\text{F}} \leq H(\mathcal{X}) + 2$$

DEP \Rightarrow prob de obtener sec long n: P(\mathcal{S}) = 2^{-n H(\mathcal{X})}

sec típicas: cumplen n° sec típicas \Rightarrow 2^{n H(\mathcal{X})}

$$R \rightarrow \Delta_{\epsilon}^{(n)} \geq 1 - \epsilon; \quad (1 - \epsilon) 2^{n(H(\mathcal{X}) - \epsilon)} \leq |\Delta_{\epsilon}^{(n)}| \leq 2^{n(H(\mathcal{X}) + \epsilon)}$$

$$C = \max_{p(x)} I(\mathcal{X}; \mathcal{Y}) = \max_{p(x)} (H(\mathcal{X}) - H(\mathcal{X}|\mathcal{Y})) = \max_{p(x)} (H(\mathcal{X}) - H(\mathcal{X}|\mathcal{Y})) \leq \log_2 |\mathcal{Y}|$$

Canal simétrico o de bit sin \rightarrow C = \log\_2 |\mathcal{Y}| - H(p/a)

BSC  C = 1 - H(p, 1-p)

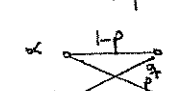
BNSC  max I(\mathcal{X}; \mathcal{Y}) \rightarrow \frac{\partial I(\mathcal{X}; \mathcal{Y})}{\partial \alpha} = 0 \rightarrow \alpha\_{\text{opt}} \rightarrow C

Cadencia R(m, n) = \frac{\log\_2 M}{n}

$$P_e^{(n)} \geq 1 - \frac{C}{R} - \frac{1}{nR}$$

$$H(\mathcal{X}^n|\mathcal{Y}^n) \leq 1 + P_e^{(n)} + nR$$

$$I(\mathcal{X}^n|\mathcal{Y}^n) \leq nC$$

2 sec son conjuntamente típicas \Leftrightarrow \{ |1 - \frac{1}{n} \log\_2 P(\mathcal{X}^n) - H(\mathcal{X})| < \epsilon \} \wedge \{ |1 - \frac{1}{n} \log\_2 P(\mathcal{Y}^n) - H(\mathcal{Y})| < \epsilon \} \wedge \{ |1 - \frac{1}{n} \log\_2 P(\mathcal{X}^n, \mathcal{Y}^n) - H(\mathcal{X}, \mathcal{Y})| < \epsilon \}

$$P(\mathcal{X}^n, \mathcal{Y}^n) \leq 2^{-n(H(\mathcal{X}, \mathcal{Y}) - \epsilon)}$$

\mathcal{Y}^n típica \rightarrow prob de \mathcal{X}^n típica = 2^{-n H(\mathcal{X}|\mathcal{Y})}

$$P_r \{ (\tilde{\mathcal{X}}^n, \tilde{\mathcal{Y}}^n) \in \Delta_{\epsilon}^{(n)} \} \leq 2^{-n(I(\mathcal{X}, \mathcal{Y}) - 3\epsilon)}$$

N° medio = \bar{l} = \sum\_{i=1}^{\infty} l\_i p(i) = \frac{1}{1-p} = \bar{l}

N° mínimo de bits para cod  
Con prob transiciones \rightarrow RLE  
Con prob estados \rightarrow H(\mathcal{X}) Huffman.

Markov: Aperiódico, Irreducible \Rightarrow \exists \mu\_{ij}, Invariante

$$\log_B x = \frac{\log x}{\log B}$$

Markov: p(\mathcal{X}\_n|\mathcal{X}\_{n-1}, \dots, \mathcal{X}\_1) = p(\mathcal{X}\_n|\mathcal{X}\_{n-1})

Invariante p(\mathcal{X}\_n = j|\mathcal{X}\_{n-1} = i) = p(\mathcal{X}\_2 = j|\mathcal{X}\_1 = i)

I(\mathcal{X}; \mathcal{Y}) \geq I(\mathcal{X}; z)

Cod Shannon l\_i = \lceil -\log p\_i \rceil + 1  
Largo sacar por arbol.  
Cod Huffman: Optimo

Cod Sh-Fano-Elias

x p(x) F(x) \bar{F}(x) \bar{\bar{F}}(x) bin L(x) p.cod  
F(x) = \sum\_{a \leq x} p(a) \quad \bar{F}(x) = \sum\_{a > x} p(a) + \frac{1}{2} p(x)

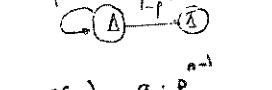
\bar{F}(x) \rightarrow \bar{\bar{F}}(x) bin 

Código RLE   
m = \frac{-\log\_2 p}{\log\_2 A}

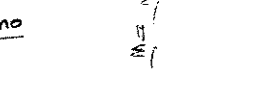
Código Fano   
Para ver si no es prefijo

\sum\_{i=1}^m D^{-l\_i} \leq 1 Kraft

Para ver si unívocamente decodifica  
\sum\_{i=1}^m D^{-l\_i} \leq 1 Mc-Millan

Desigualdad de Fano P\_e \geq (H(\mathcal{X}|\mathcal{Y}) - 1) / \log\_2 |\mathcal{X}|

$$H(X, Y) = H(X) + H(Y|X) = H(Y) + H(X|Y) = H(X) + H(Y) - I(X, Y)$$

$$H(X, Y) = \sum_{x,y} p(x,y) \log_2 \frac{1}{p(x,y)}$$

$$H(X) = \sum_x \sum_y p(x,y) \log_2 \frac{1}{p(x,y)}$$

$$H(Y) = \sum_y \sum_x p(x,y) \log_2 \frac{1}{p(x,y)}$$

$$I(X, Y) = H(X) - H(X|Y) = H(Y) - H(Y|X)$$

$$H(X_1, \dots, X_n) = H(X_1) + H(X_2|X_1) + H(X_3|X_1, X_2) + \dots + H(X_n|X_1, \dots, X_{n-1})$$

$$H(X_2, \dots, X_n|Y) = I(X_2, Y) + I(X_3, Y|X_2) + \dots + I(X_n, Y|X_1, \dots, X_{n-1})$$

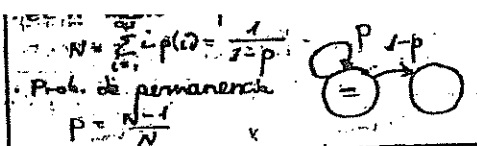

Mínimo de bits para codificar información  
 - Con prob. de transición → Teoría entropía RLE  
 - Con prob. de estado → Entropía Huffman  
 Si nos piden aproximar a la entropía utilizar Huffman: LL, LZ, R, L, LL

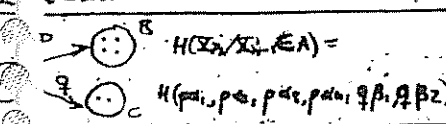

Si P es simétrica:  
 - Filas y columnas permutaciones  
 - Todos suman lo mismo  
 entonces M es equiprobable

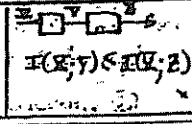

Con clases y símbolos:  
 $H(X) = \sum_i H(X_i|X_{i-1} \in A) + \sum_j H(X_i|X_{i-1} \in B)$   
 $H(X) = \sum_i H(X_i|A) + \sum_j H(X_i|B)$

Si  $A = \{x_1, \dots, x_n\}$  y  $A_0 = \{0, 1, \dots, D-1\}$  →  $L(c) = \sum p(x_i) l(x_i)$  donde  $l(x_i)$  es el nº de bits de  $A_0$  que forman la palabra código.  
 $L(c) \geq H(X)$  → código óptimo →  $L(c) = H(X)$  →  $\sum p(x_i) l(x_i) = -\sum p(x_i) \log_2 p(x_i)$  →  $l(x_i) = -\log_2 p(x_i)$  →  $p(x_i) = 2^{-l(x_i)}$   
 Alfabeto fuente con  $|A| = n$  simb. → Un código prefijo con long.  $l_1, l_2, \dots, l_n$  existe ↔  $\sum 2^{-l_i} \leq 1$  (Kraft-McMillan)  
 Alfabeto código con  $|A_0| = D$  simb. → Un código v.d. con long.  $l_1, l_2, \dots, l_n$  existe ↔  $\sum 2^{-l_i} \leq 1$   
 El código óptimo es realizable en función de la prob. de la fuente, no del algoritmo de codificación.

CÓDIGO SHANNON: no da palabras, sólo amplitudes  $l_i = -\log p_i$   
 CÓDIGO HUFFMANN: da la codificación óptima, no el código óptimo

$p(x)$	$l(x)$	$l(x)$
0.65	1	0
0.15	3	100
0.1	4	1010
0.05	5	1011

N° de hojas:  $1 \rightarrow 0, 2 \rightarrow 10, 3 \rightarrow 100, 4 \rightarrow 1010, 5 \rightarrow 1011$   
 $1 + (D-1)k$  →  $10 = 1 + 9k \rightarrow k=1$   
 $10 = 1 + 9k \rightarrow k=1, 3, 5, 7, \dots$

CODIFICACIÓN RLE: codifica permanencias en un estado.

símbolo	A	B
propor. p	1/2	1/8
m	1	6
entidad		
1	0	000
2	1	001
3	10	010
4	11	011
5	110	100
6	111	101
7	1110	1100

Buscamos un  $m/p \approx 1/2$   
 $m = \log_2 \frac{1}{p}$   
 N° bits codificados con RLE:  $(1-p^m) \approx 4(6m-5)$

CÓDIGO SHANNON-ELIAS-FANO: ordena las palabras código, como las de la fuente

x	p(x)	F(x)	F(x)	l(x)	F(x) binario	Recordado
1	0.1	0.1	0.05	5	00001	00
2	0.3	0.4	0.25	3	010	010
3	0.15	0.55	0.475	4	0111	011
4	0.4	0.95	0.75	3	110	110
5	0.05	1	0.975	6	111110	111

$F(x) = \sum_{i=1}^n p_i(x)$   
 $F(x) = \frac{1}{2}(F(x) + F(x-1))$   
 $l(x) = \log_2 \frac{1}{p_i} + 1$  PARTE

ALGORITMO DE LEMPEL-ZIV  
 - Se utiliza pq no termina pq cancela la dist. b. da prob. del sistema o puede que cada sea... variable. Es óptimo con  $n \rightarrow \infty$ .  
 - Tenemos un buffer en Emisión y otro en recepción.  
 - Esquema del algoritmo de decomposición:

Casilla n Anterior p Casilla 1

$Z^{-1}$	$Z^{-2}$	$Z^{-3}$	$Z^{-4}$	$Z^{-5}$	$Z^{-6}$
0	0	0	0	0	1
0	1	0			

$C = \max_{p(x)} I(X, Y) = \max_{p(x)} H(Y) - H(Y|X)$  (bits)  
 BSC:  $c = 1 - H(p) = 1 - H(p, 1-p)$   
 NSC:  $\max I(X, Y) \rightarrow \frac{2I(X, Y)}{2\alpha} = 0 \rightarrow \alpha_{opt} = C$   
 Canal binario:  $c = 1 - p$

Canal simétrico: Filas y columnas permutaciones iguales elemento. Filas y columnas suman 1. Matriz cuadrada.  
 Canal asimétrico: Filas con permutaciones de los mismos elementos. Columnas suman 0 mismo. Matriz no cuadrada.

GONZALO GUELBEZU VILLOTA. GRUPO 31  
 G. Guelbezu

BSC:  $(p(y), p(x|y)) = (p(x)p(y), p(x)p(y))$   
 $H(Y|X) = H(p, 1-p)$   
 $H(X, Y) = H(X) + H(Y|X) = H(p) + H(p, 1-p)$   
 $H(Y) = H(p, 1-p)$   
 $c = \max_{p(x)} I(X, Y) = \max_{p(x)} H(Y) - H(Y|X) = 1 - H(p, 1-p) = 1 - H(p)$

$H_{(n-k, n)} = [I_{n-k} | P^T]$ . A genera  $C(n, n-k)$ .  $G \cdot H^T = 0$

$$P_0 = \sum_{i=d_{min}}^n A_i p^i (1-p)^{n-i} \leq \sum_{i=d_{min}}^n \binom{n}{i} p^i (1-p)^{n-i} \approx \binom{n}{d_{min}} p^{d_{min}} (1-p)^{n-d_{min}}$$

$$P_{nc} = 1 - \sum_{i=0}^{d_{min}-1} \binom{n}{i} p^i (1-p)^{n-i} \rightarrow P_{nc} \geq 1 - \sum_{i=0}^{d_{min}-1} \binom{n}{i} p^i (1-p)^{n-i}$$

Si  $w > d_{min} \rightarrow P_0 = 1 - \binom{n}{w} p^w (1-p)^{n-w}$  (EJ. SOLO DEFECTOR)  
 Si  $w = d_{min} \rightarrow 1 - \binom{n}{d_{min}} p^{d_{min}} (1-p)^{n-d_{min}} \leq P_0 \leq 1 - \binom{n}{d_{min}} p^{d_{min}} (1-p)^{n-d_{min}}$

Si  $d_{min}$  de  $H$ :  
 1.  $C_i = 0 \rightarrow d_{min} = 1$   
 2.  $C_i = 1 \rightarrow d_{min} = 2$   
 3.  $C_i = 2 \rightarrow d_{min} = 3$   
 3. A otra

Defector:  $s = d_{min} = 1$   
 Corrector:  $t = \frac{d_{min} - 1}{2}$   
 Híbrido:  $s + t + 1 = d_{min}$

Si  $n$  errores corregibles por paso:  $n = n \cdot b_{d_{min}}$   
 $b_{d_{min}} = \frac{n!}{c! (n-c)!}$  PERFECTO  
 $\sum_{c=0}^n c! = 2^n - 1$

Si  $q(x) = 1 + x + x^2 + \dots + x^{n-k}$  con  $r = n-k$  es factor de  $x^n + 1 \rightarrow$  genera código cíclico  $C(n, k)$   
 $q(x)$  es el polinomio de grado mínimo.  
 Podemos obtener  $q(x)$  como suma (sin apuros) e dos palabras código y rotando hasta obtener el polinomio de grado mínimo.  
 Podemos obtener  $q(x)$  concatenando una palabra código  $v(x)$  y el grado de  $q(x) \rightarrow$  rotamos  $v(x)$  hasta obtener la palabra de grado de  $q(x)$ .  
 A partir de una palabra código podemos obtener todas las demás por rotación (por ser cíclico) por suma (por ser lineal). Esto es muy útil para calcular  $A_i$ .

Codificación SISTEMÁTICA  
 Calcular  $(v_0, v_1, \dots, v_{n-k})$  a partir de  $(u_1, \dots, u_{n-k})$ :  
 1.  $b(x) = \text{resto} \left[ \frac{x^{n-k} u(x)}{q(x)} \right]$   
 2.  $v = (b_0, b_1, \dots, b_{n-k-2}, u_1, \dots, u_{n-k})$

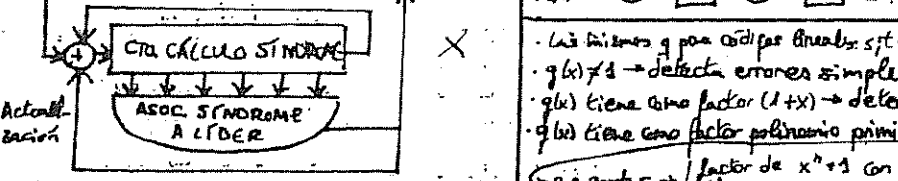

Decodificador de MEGGITT:  $(r=1)$   
 Un pp de grado  $r$  genera un código cíclico de Hamming de  $C(n, k)$  con  $n = 2^r - 1$  con  $d_{min} = 3$ . Si añadimos bit de paridad  $q(x)(1+x) \rightarrow C(n, k-1)$  y  $d_{min} = d_{min} + 1 = 4$  (pg dmin impar)  
 Ej. pp  $q(x) = x^2 + x + 1$  genera un código cíclico Hamming  $C(15, 11) \rightarrow q(x) = q(x)(1+x)$  genera un C.C.H. extendido  $C(15, 10)$  con  $d_{min} = 4$ .  
 Ej.  $C(168, 160)$  que detecte errores de peso par  $\rightarrow q(x) = 1 + x^2 + x^4 + \dots + x^{166}$  genera  $C(257, 247)$

	FEC	ARQ parada y espera ①	ARQ rechazo simple ②	ARQ rechazo selectivo
$E[T_{ec}]$	$\frac{k+m}{R}$	$\frac{A}{1-P_{eb}} \left( \frac{k+m}{R} + TACK \right)$	$\frac{k+m}{R} \left( \frac{1}{1-P_{eb}} \right) + TACK \frac{P_{eb}}{1-P_{eb}}$	$\frac{A}{1-P_{eb}} \cdot \frac{k+m}{R}$
$Cap = \frac{k}{E[T_{ec}]}$	$\frac{k \cdot R}{k+m}$	$(1-P_{eb}) \left( \frac{k \cdot R}{k+m + TACK \cdot R} \right)$	$\frac{(1-P_{eb}) k R}{k+m + P_{eb} TACK \cdot R}$	$\frac{(1-P_{eb}) k R}{k+m}$
$Red = \frac{C_{ef}}{R}$	$\frac{k}{k+m}$	$(1-P_{eb}) \frac{k}{k+m + TACK \cdot R}$	$(1-P_{eb}) \frac{k}{k+m + P_{eb} TACK \cdot R}$	$(1-P_{eb}) \frac{k}{k+m}$

Parada y espera: protocolo del bit alternante:  $C = 1$  bit  
 ARQ rechazo simple:  $W = n \cdot \text{errores en un TACK} + 1 = \frac{TACK}{n/R} + 1$   
 ARQ rechazo selectivo:  $W_{simple} \leq \frac{\max_i n_i \cdot \text{secciones} + 1}{2} \rightarrow \max_i n_i \cdot \text{sec} = n \rightarrow C = \text{retransmisiones en codif. n}$

3)  $P_{error} = F + E$  (el que tengo menos uso)

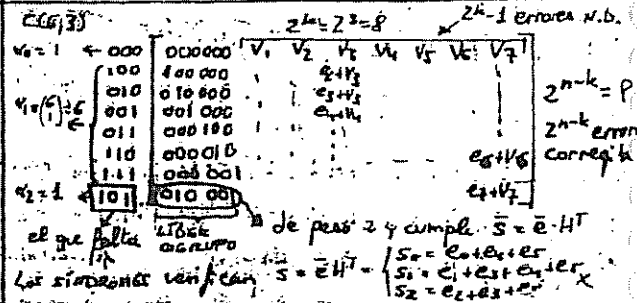

Si  $n = 2^r - 1$  errores corregibles por paso:  $n = n \cdot b_{d_{min}}$   
 $b_{d_{min}} = \frac{n!}{c! (n-c)!}$  PERFECTO  
 $\sum_{c=0}^n c! = 2^n - 1$

1. Rotando  $q(x)$  hasta obtener matriz  $G = (G_{ij})$ ; y sistematizar hasta obtener  $G = (P_{ij} | I_k)$   
 2.  $G_{k+1} = [P_{k+1} | I_k] = \begin{bmatrix} b_{1k} & | & 1 & 0 & \dots & 0 \\ b_{2k} & | & 0 & 1 & \dots & 0 \\ \vdots & & \vdots & \vdots & \ddots & \vdots \\ b_{jk} & | & 0 & 0 & \dots & 1 \end{bmatrix}$  donde  $b_{jk} = \text{resto} \left[ \frac{x^{n-k+1}}{q(x)} \right]$   $v_i = 0, \dots, j, k-1$   
 3. A partir de  $G$ , sabiendo que  $H_{(n-k, n)} = [I_{n-k} | P^T]$   
 a)  $h(x) = \frac{x^n + 1}{q(x)}$   
 b)  $h'(x) = x^k (h_0 + h_1 x + \dots + h_{n-k} x^{n-k}) = h_0 x^k + \dots + h_{n-k} x^n \rightarrow$  genera  $C(n, n-k)$   
 c) Rotamos  $h'(x)$  hasta obtener una matriz  $H_{(n-k, n)}$ . Sistematizamos

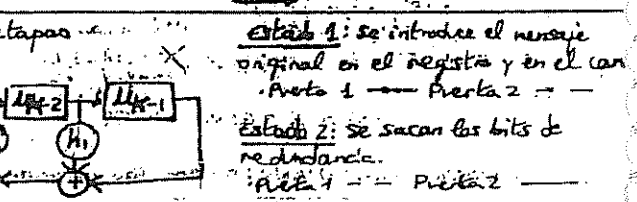
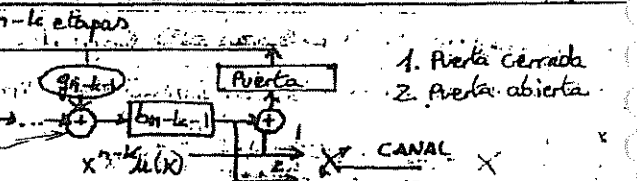

PROCESAMIENTO DEL SÍNDROME  $s(x)$   
 $s(x) = \text{resto} \left[ \frac{r(x)}{q(x)} \right]$   
 $s(x)$  es 0 que queda cuando ha entrado toda  $r(x)$

Los números  $q$  para códigos binarios  $s(x) = 1 + x^q$   
 $q(x) \neq 1 \rightarrow$  detecta errores simples  
 $q(x)$  tiene como factor  $(1+x) \rightarrow$  detecta errores peso impar  
 $q(x)$  tiene como factor polinomio primitivo  $\rightarrow$  dobles  
 p.p. grado  $r \rightarrow$  factor de  $x^n + 1$  con  $n = 2^r - 1$   
 no es factor de  $x^m + 1$  con  $m < n$

Paradas (no está recortado)  
 $\rightarrow C(n, k)$  todas con  $e = n-k$   
 $\rightarrow$  Todas con  $e = n-k-1$  salvo  $q(x)$   
 $\rightarrow e = n-k-1 \rightarrow$  Las que no coinciden con palabras de código. ②  
 ①  $P_{no} = \frac{1}{2^{n-k-1}}$  ②  $P_{no} = \frac{1}{2^{n-k}}$

$P_{eb} = P_{rx} = 1 - (1-p)^n$   $C$  pñ salvo digan  $B$  controla a técnica híbrida.  
 $P_{eb} = 1 - (1-p)^{e \cdot 10}$  Para un multitransm de 10 tramas de 6 bits.  
 $P_{nc} = P_{nc1} (1 - P_{rx1}) + P_{nc2} P_{rx1} (1 - P_{rx2}) + P_{nc3} P_{rx1} P_{rx2}$   
 $P_{error} = 1 - P_{no \text{ error}} = 1 - (1 - P_{nc})^{n \text{ errores (a la aplica)}}$   
 $P_{eb} = P_{bit \text{ de } y \text{ no con } p}$

